

アルファスライドドア AS シリーズ 組み立て手順

■ 構成部品 扉1セット分(左右各1枚)

型式	品名	入数等
① ADF-1460-6	引き戸フレーム	4本(上下)
② ADF-1440-6	引き戸フレーム	4本(左右)
③ ADF-1019	引き戸レール 上部	1本 レールA寸法と同じ
④ ADF-1025	引き戸レール 下部	1本 レールA寸法と同じ
⑤ ARG-1710	レールガイド押さえ	4個
⑥ CS-06-30	六角穴付ボルト	8本(扉左右の座グリ部用)
⑦ CS-06-22	六角穴付ボルト	4本(レールガイド部用)
⑧ CS-06-10	六角穴付ボルト	8本(取手、扉下部座グリ部用)
⑨ CS-03-10	六角穴付ボルト	4本(レールガイド押さえ部用)
⑩ BCS-04-10	六角穴付ボタンボルト	レール下側用

型式	品名	入数等
⑪ ECS-04-10	六角穴付極低頭ボルト	レール上側用
⑫ NSM-06-4	四角ナット	レール部用
⑬ NH-06-GR	ナットホルダー	レール部用
⑭ TY-6850	シール材	1本 or 2本 (10m/本)
⑮ DTS-120	取手	2ヶ
⑯ PWS-03	M3用ワッシャー	4枚(レールガイド押さえ部用)
⑰	レールガイド	4個
⑱	戸車	4個
⑲	パネル	2枚
⑳	マグネットセット	2セット

※外枠フレームとエンドキャップは含まれておりません。

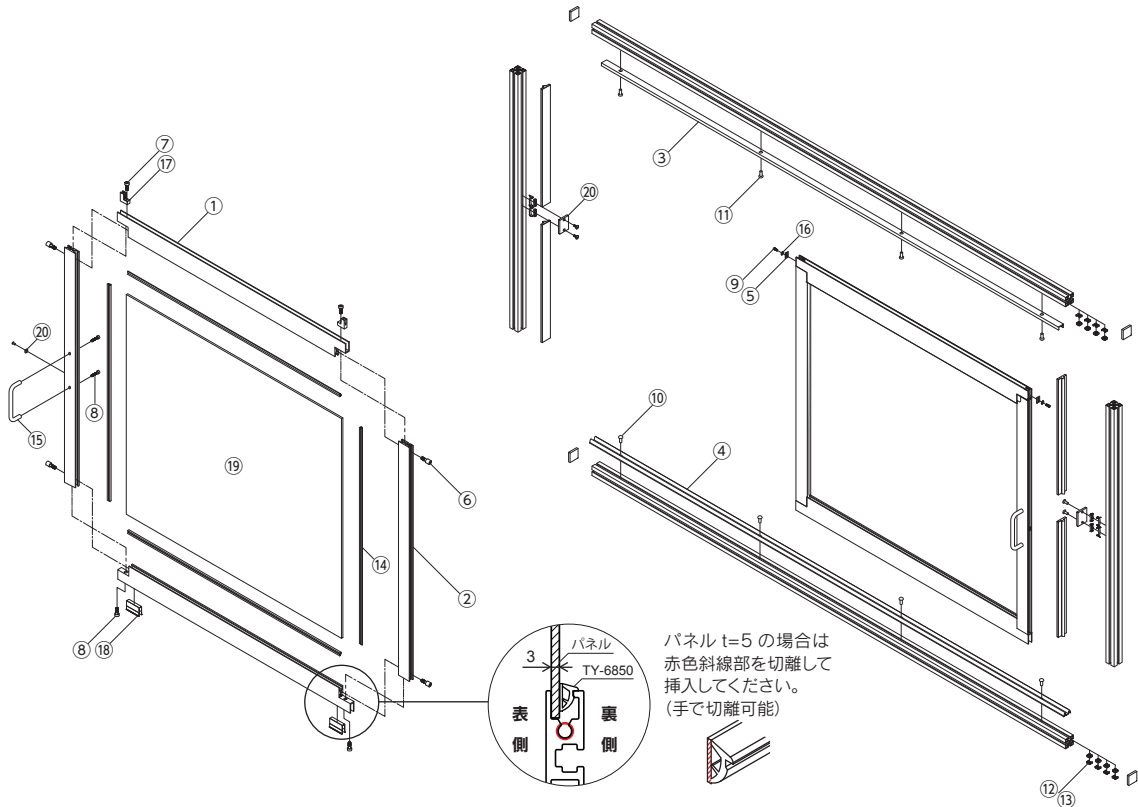

手順 1 ①のフレームに⑰のレールガイドを②のフレームと一緒に止めます。

手順 2 ⑮取手を②のフレームに取り付けます。⑯のオプション板を差し込みます。

手順 3 ①のフレームを取り付けます。⑱の戸車を①のフレームに圧入します。

手順 4 ⑭のシール材をフレームと板の間に挿入します。板厚5mmの場合は、シール材の分離部分を割いてから使用下さい。

扉に合わせてシール材を切ります。

手順 5 扉が完成したら⑱の戸車の高さを調整して、レールに取り付けて下さい。⑤のレールガイド押さえを取り付けて完成です。

隙間 4mm~5mm

隙間 10mm~11mm

完成