

FANUC協働ロボット専用架台 AK-R-FK10CRX

ロボットの設置・操作が簡単!すぐに使える専用架台

FANUC 新協働ロボット『CRXシリーズ』
FANUC Robot CRX-10*iA*専用

ソリューション対応の“次世代ロボット架台” 3つのポイント

ロボット起動、停止の操作に加え、
9つのプログラムが選択できる

便利な操作パネル



小物収納に便利な引出し付

セットアップ時間短縮

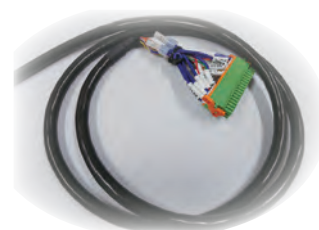

分かりやすい接続端子
しかも、工具レスで接続可能

ロボット搭載・入電確認をサポート



ロボットの配線~入電確認や
カスタム(メカ・電気)要望も
オプションにて対応



FANUC

新協働ロボットCRXシリーズ FANUC Robot CRX-10iA専用架台



人とロボットが共に働くセル生産・ライン生産を容易に実現!

ロボット導入からライン構築までしっかりサポート!

～ NICの技術 ～

- ① 装置メーカーとして培った自動化ノウハウ
装置製作の豊富な経験を活かした「付加機能」を装備
- ② 開発・実績データによる構造体ノウハウ
検討の難しい架台の剛性をシンプルに数値化し最適架台を提案
- ③ ユーザーニーズに応える柔軟な対応力
システムに合わせたカスタムサポートと付帯設備のご提案

【ライン生産導入イメージ】



【セル生産導入イメージ】



オプション品

後入れナットセット 50個 pack
NAST-06-P50

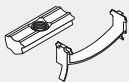

タイクリップ100個 pack
ATC-68-P100



配線固定に便利

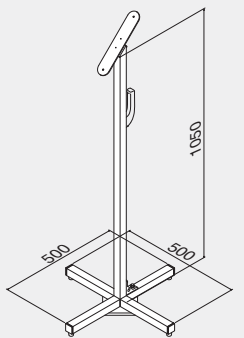

タブレットスタンド
AK-S-TS105
幅500×奥行500×支柱高さ1050 (mm)

CRX用オプションタブレットフック/ホルダ
の磁力でスタンド台にしっかり固定
※角度調整可能

※本商品はゴム足が付属しており自立
しますが、転倒防止のためアンカーボルト
で固定しご使用ください。

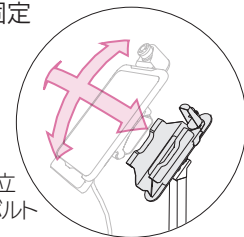

AK-R-FK10CRX 仕様・寸法図

製品名	FANUC製 CRX専用架台
型式	AK-R-FK10CRX
幅	800mm
奥行	900mm
高さ	800mm
質量	110kg
参考価格	794,000円
納期	受注後1ヶ月～

【架台部】
基本フレーム : AFSR-6060-6, AFSF-6060-6
基本ブラケット : ABLD-60-6-N(-T)
パネル : 3面SPCC(前面 ルーバー加工)

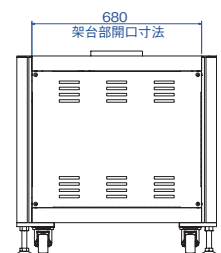
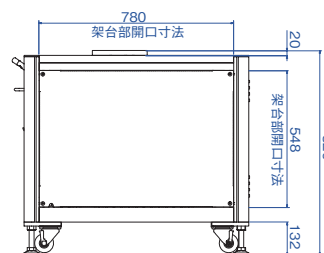
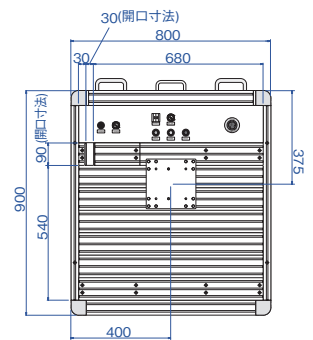

- ※ 本製品は、組立完成品での納品となります。
- ※ ロボットベース、ペンダントフック標準装備。
(ロボットの設置はオプションにて承っております。)
- ※ 本架台の操作パネルを使用する際には、ロボット購入
時に「I/O端子台変換モジュール『A05B-2695-J160』」
をオプション選択する必要があります。



エヌアイシ・オートテック株式会社

- 東日本エリア 〒135-0063 東京都江東区有明3-7-26 有明フロンティアビルB棟11階 TEL:03-5530-8060
- 中日本エリア 〒930-0272 富山県中新川郡立山町塚越398-176 塚越企業団地 TEL:076-463-5578
- 東海エリア 〒452-0942 愛知県清須市清洲田中町167 TEL:052-401-0058
- 西日本エリア 〒578-0965 大阪府東大阪市本庄西2-4-29 TEL:06-6747-2212

ご要望に応じたカスタム対応も可能ですので、
お気軽にお問い合わせ下さい。

<https://www.nic-inc.co.jp>