

Accessory

アクセサリ

アクセサリ 一覧	P200
エンドキャップ	P202
座グリキャップ	P205
アルミダイカスト蝶番	P206
アルミ押し出し蝶番	P208
アルミ押し出し蝶番(異種対応サイズ)	P216
アルミ押し出しクリーン蝶番	P218
高荷重用アルミ押し出し蝶番	P220
高荷重用アルミ押し出し蝶番(異種対応サイズ)	P222
アルミ押し出し長蝶番	P223
アルミ押し出し長蝶番(異種対応サイズ)	P224
ステンレス蝶番	P226
ステンレス蝶番(挟み込み式)	P228
折り戸用ガイド	P229
アンカーブラケット	P230
レベリングフットベース	P231
レベリングフット取付ブラケット	P236
ゴムクッション/レベリングフット/アンカープレート	P237
レベリングフット付キャスター/アンカープレート/ゴム座	P240
自在キャスター/固定キャスター/キャスターベース	P242
キャスター	P243
キャスター/キャスターユニット	P244
マグネットキャッチ/マグネットキャッチベース	P246
マグネットキャッチセット	P248
クリーンマグネットキャッチセット	P250
クリーンマグネットキャッチ	P251
ステンレスラッチ	P252
取手	P253
パイプフレーム用取手	P256
ガラスレール	P258
パネルホルダー/コーナーピースセット	P260
パネル押さえ	P262
シート押さえ	P263
フェーススライブ	P264
フェースライナー	P266
シール材	P268
パークランプ	P270
タイクリップ	P271
スライドレール/スライダー	P272
フローティングホルダー	P273
ナット挿入ダイス	P274
樹脂パネル	P275
クイックポジショニングブラケット	P276

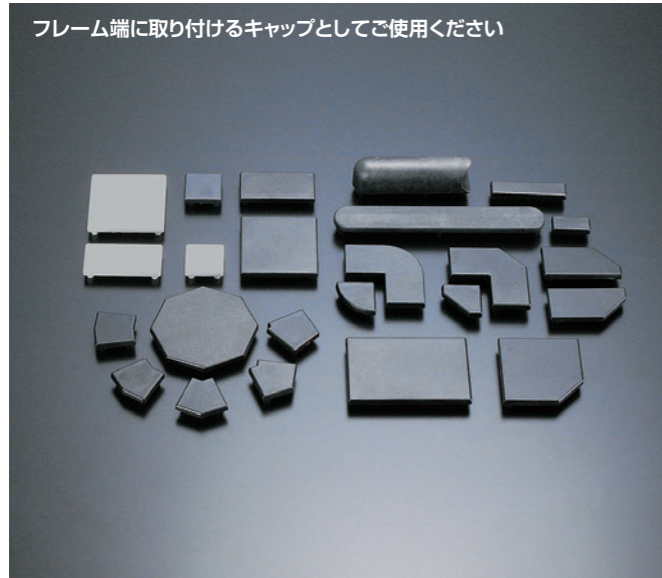

■ ECP-1560-6 / ECP-1590-6 取付例

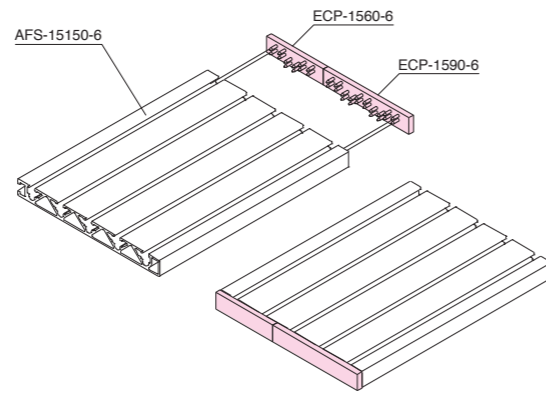

■ 技術データ

材質 ABS樹脂 [ABS]

M4

<p>●ブラック ECP-1020-4 100 円/piece</p> <p>質量 0.7g 取付形状 Aタイプ</p>	<p>●ブラック ECP-1040-4 140 円/piece</p> <p>質量 1.5g 取付形状 Bタイプ</p>	<p>●ブラック ECP-1060-4 170 円/piece</p> <p>質量 2.1g 取付形状 Bタイプ</p>	<p>●ブラック ECP-2020-4 ●グレー ECP-2020-4-GY 160 円/piece</p> <p>質量 1.1g 取付形状 Bタイプ</p>
<p>●ブラック ECP-2040-4 ●グレー ECP-2040-4-GY 170 円/piece</p> <p>質量 2.0g 取付形状 Bタイプ</p>	<p>●ブラック ECP-2060-4 200 円/piece</p> <p>質量 3.5g 取付形状 Bタイプ</p>	<p>●ブラック ECP-4040-4 ●グレー ECP-4040-4-GY 220 円/piece</p> <p>質量 5.1g 取付形状 Bタイプ</p>	<p>●ブラック ECP-4060-4 250 円/piece</p> <p>質量 9.4g 取付形状 Bタイプ</p>
<p>●ブラック EPCP-2020-4 160 円/piece</p> <p>質量 0.7g 取付形状 Bタイプ</p>	<p>●ブラック EPCP-404020-4 320 円/piece</p> <p>質量 3.7g 取付形状 Bタイプ</p>	<p>●ブラック ECPR-2020-4 160 円/piece</p> <p>質量 0.7g 取付形状 Bタイプ</p>	<p>●ブラック ECPR-404020-4 320 円/piece</p> <p>質量 3.2g 取付形状 Bタイプ</p>
<p>●ブラック ECPV-2030-4 160 円/piece</p> <p>質量 1.2g 取付形状 Bタイプ</p>	<p>●ブラック ECPV-2045-4 160 円/piece</p> <p>質量 1.2g 取付形状 Bタイプ</p>	<p>●ブラック ECPV-2060-4 160 円/piece</p> <p>質量 1.2g 取付形状 Bタイプ</p>	

● 取付形状詳細

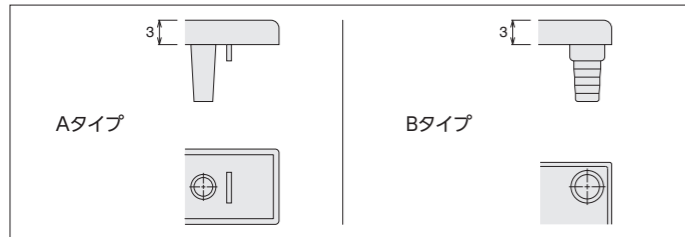

M6

<p>●ブラック ECP-1530-6 160 円/piece</p> <p>質量 1.6g 取付形状 Aタイプ</p>	<p>●ブラック ECP-1560-6 200 円/piece</p> <p>質量 3.0g 取付形状 Aタイプ</p>	<p>●ブラック ECP-1590-6 220 円/piece</p> <p>質量 4.5g 取付形状 Aタイプ</p>	<p>●ブラック ECP-3030-6 ●グレー ECP-3030-6-GY 170 円/piece</p> <p>質量 3.5g 取付形状 Bタイプ</p>
<p>●ブラック ECP-3060-6 ●グレー ECP-3060-6-GY 210 円/piece</p> <p>質量 5.5g 取付形状 Bタイプ</p>	<p>●ブラック ECP-3090-6 ●グレー ECP-3090-6-GY 220 円/piece</p> <p>質量 7.0g 取付形状 Cタイプ</p>	<p>●ブラック ECP-6060-6 ●グレー ECP-6060-6-GY 240 円/piece</p> <p>質量 10.0g 取付形状 Bタイプ</p>	<p>●ブラック ECP-6090-6 ●グレー ECP-6090-6-GY 250 円/piece</p> <p>質量 12.5g 取付形状 Cタイプ</p>
<p>●ブラック ECP-60120-6 280 円/piece</p> <p>質量 20.0g 取付形状 Dタイプ</p>	<p>●ブラック ECPC-3030-6 300 円/piece</p> <p>質量 3.0g 取付形状 Bタイプ</p>	<p>●ブラック ECPC-606030-6 370 円/piece</p> <p>質量 6.7g 取付形状 Bタイプ</p>	<p>●ブラック ECPC-6060-6 370 円/piece</p> <p>質量 12.0g 取付形状 Bタイプ</p>
<p>●ブラック ECPC-3060-L-6 330 円/piece</p> <p>質量 5.9g 取付形状 Bタイプ</p>	<p>●ブラック ECPV-3030-6 300 円/piece</p> <p>質量 3.0g 取付形状 Bタイプ</p>	<p>●ブラック ECPV-3045-6 300 円/piece</p> <p>質量 3.5g 取付形状 Bタイプ</p>	<p>●ブラック ECPV-3060-6 300 円/piece</p> <p>質量 3.5g 取付形状 Bタイプ</p>
<p>●ブラック ECPV-3075-6 300 円/piece</p> <p>質量 3.7g 取付形状 Bタイプ</p>	<p>●ブラック ECPV-3015-6 300 円/piece</p> <p>質量 3.7g 取付形状 Bタイプ</p>		
<p>●ブラック ECPR-6060-6 ●グレー ECPR-6060-6-GY 370 円/piece</p> <p>質量 9.2g 取付形状 Bタイプ</p>			

■ ECP-3030-6 / ECP-3060-6 取付例

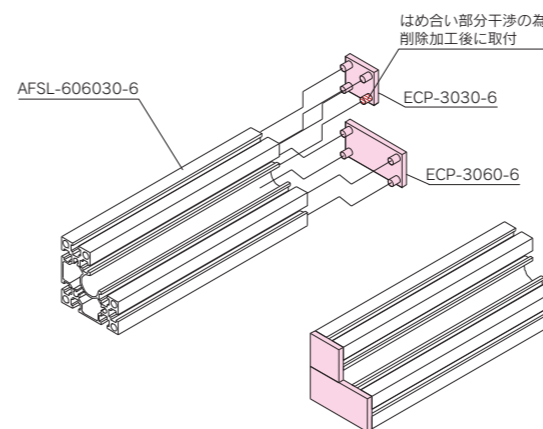

● 取付形状詳細

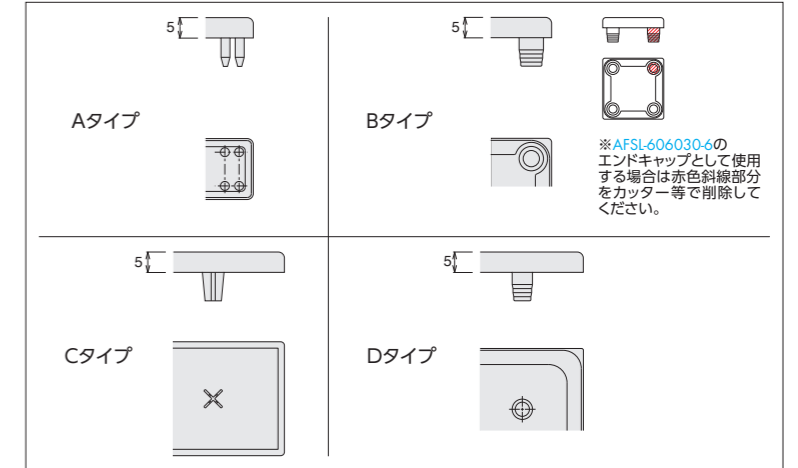

● 納期詳細 P491

● CAD: Parasolid・STEP・DXFデータ有。RoHS10対応品です。

※ 定 価: 全て消費税抜きの金額となります。税額は別途申し受けます。

ご注文方法
(注文例)

型 式
ECP-4040-8

数 量
1個

M8

Table with 4 columns of product information for M8 End Caps. Each column lists a product code (e.g., ECP-4040-8), color (Black or Grey), price, weight, and mounting type (A, B, C, D). Includes technical diagrams for each type.

SP

Table with 4 columns of product information for SP End Caps. Each column lists a product code (e.g., ECPR-25165), color, price, weight, and mounting type (E, F, G, M). Includes technical diagrams for each type.

H10

Table with 4 columns of product information for H10 End Caps. Each column lists a product code (e.g., ECP-5050-10), color, price, weight, and mounting type (H, K, J, I). Includes technical diagrams for each type.

取付形状詳細 (Mounting Type Details). A grid of diagrams showing various mounting types (A through M) and their corresponding hole patterns and dimensions. Includes a note about the AFSL-808040-8 model.

ご注文方法
(注文例)

型 式
CBC-04

数 量
1個



共通技術データ (Common Technical Data) table. Material: 硬質ポリエチレン[HDPE] (Rigid Polyethylene), Color: ブラック (Black).

M4 CBC-04 technical data. Includes a diagram of the cap with dimensions (φ10, 6.5, 4) and technical data: 質量 0.2g.

M6 CBC-06 technical data. Includes a diagram of the cap with dimensions (φ13, 10, 6) and technical data: 質量 0.3g.

M8 CBC-08 technical data. Includes a diagram of the cap with dimensions (φ17, 13.5, 8) and technical data: 質量 0.5g.

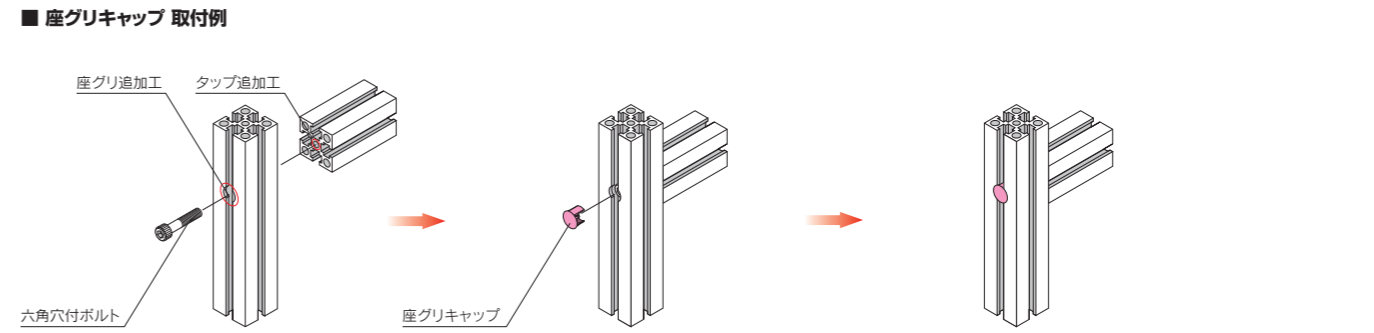

納期詳細 P491
CAD: Parasolid・STEP・DXFデータ有。RoHS10対応品です。
※ 定 価：全て消費税抜きの金額となります。税額は別途申し受けます。

アクセサリ

エンドキャップ / 座グリキャップ

- M4 20mm
M6 30mm
M8 40mm
M8 45mm
M5 20mm
H10 50mm

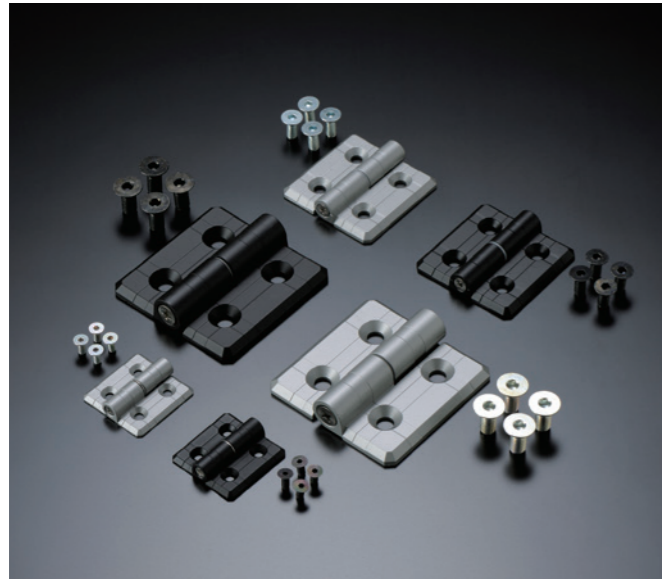

■ 共通技術データ

材質	アルミダイカスト [ADC-12]
表面処理	アクリル塗装

ご注文方法 (注文例)	内容	型式	開き方	商品色	オプション	数量
	左開き・シルバー・蝶番単品	AHS-4040-4	L	SL	無記入	1個
	右開き・ブラック・締結部品セット	AHS-4040-4	R	BK	BNH	2set

M8 AHS-8080-8

※左開き用・右開き用有り (イラストは右開き用)

■ 技術データ

質量	120.0g
許容荷重	150N (2ヶ使用時)

	開き方向	蝶番単品	オプション (締結部品セット)
			BNH
AHS-8080-8-L-SL (シルバー)	左開き用	1,930 円/piece	2,130 円/set
AHS-8080-8-L-BK (ブラック)			
AHS-8080-8-R-SL (シルバー)	右開き用	1,930 円/piece	2,130 円/set
AHS-8080-8-R-BK (ブラック)			

■ オプション内容

	四角ナット	ナットホルダー
BNH	NSM-08-8 (4ヶ)	NH-08-GR (4ヶ)

■ 付属部品

	締結ボルト
	FCS-08-18(-BK) (4ヶ)

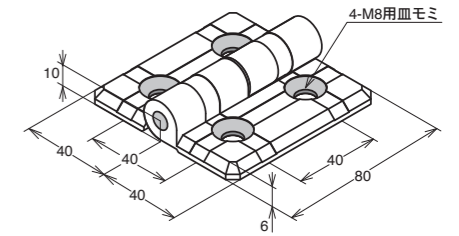

M4 AHS-4040-4

※左開き用・右開き用有り (イラストは右開き用)

■ 技術データ

質量	18.8g
許容荷重	100N (2ヶ使用時)

	開き方向	蝶番単品	オプション (締結部品セット)
			BNH
AHS-4040-4-L-SL (シルバー)	左開き用	1,070 円/piece	1,170 円/set
AHS-4040-4-L-BK (ブラック)			
AHS-4040-4-R-SL (シルバー)	右開き用	1,070 円/piece	1,170 円/set
AHS-4040-4-R-BK (ブラック)			

■ オプション内容

	四角ナット	ナットホルダー
BNH	NSM-04-4 (4ヶ)	NH-04-GR (4ヶ)

■ 付属部品

	締結ボルト
	FCS-04-09(-BK) (4ヶ)

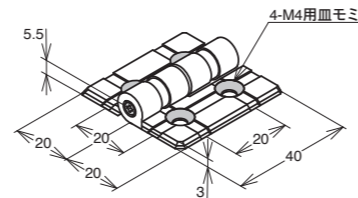

■ アルミダイカスト蝶番 取付例

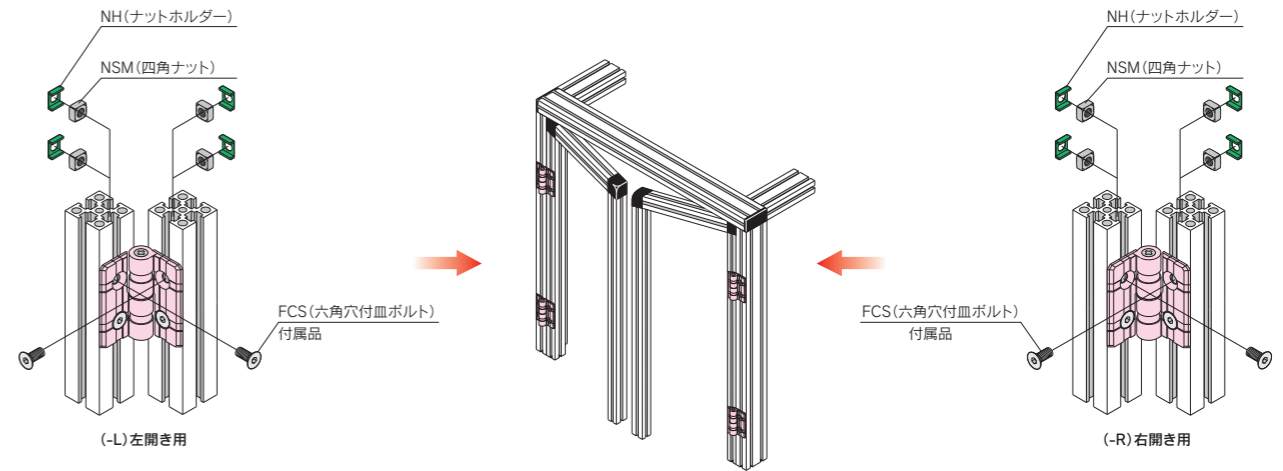

※扉部推奨締結方法 (選択)

M4・M6 : ABC・CJT・CJRシリーズ使用、ブラケット使用、座グリ止め
M8 : CJT・CJRシリーズ使用、ブラケット使用、座グリ止め

M6 AHS-6060-6

※左開き用・右開き用有り (イラストは右開き用)

■ 技術データ

質量	52.0g
許容荷重	150N (2ヶ使用時)

	開き方向	蝶番単品	オプション (締結部品セット)
			BNH
AHS-6060-6-L-SL (シルバー)	左開き用	1,210 円/piece	1,310 円/set
AHS-6060-6-L-BK (ブラック)			
AHS-6060-6-R-SL (シルバー)	右開き用	1,210 円/piece	1,310 円/set
AHS-6060-6-R-BK (ブラック)			

■ オプション内容

	四角ナット	ナットホルダー
BNH	NSM-06-6 (4ヶ)	NH-06-GR (4ヶ)

■ 付属部品

	締結ボルト
	FCS-06-14(-BK) (4ヶ)

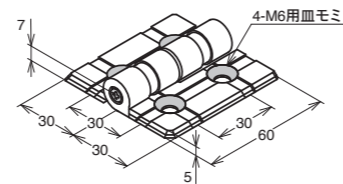

● 締結部品 (締結部品は本体に含まれておりませんので別途ご購入ください。) ※ボルト・ナットの詳細はP298~P313を参照ください。



● 納期詳細 P491

● CAD: Parasolid・STEP・DXFデータ有。RoHS10対応品です。

※ 定 価 : 全て消費税抜きの金額となります。税額は別途申し受けます。



■ 共通技術データ

材質	A6005CS-T5 (A6N01S-T5)
表面処理	アルマイト処理 クリア塗装
色	シルバー

M6 AHE-66

※左開き・右開き共用

■ 技術データ

質量	81.0g
許容荷重	150N(2ヶ使用時)

	蝶番単品	オプション (締結部品セット)	
		BNH	BNHS*1
AHE-66	1,440 円/piece	1,640 円/set	1,890 円/set

■ オプション内容

	締結ボルト	四角ナット	ナットホルダー
BNH	BCS-06-14 (4ヶ)	NSM-06-6 (4ヶ)	NH-06-GR (4ヶ)
BNHS	BCSS-06-14 (4ヶ)	NSMS-06-6 (4ヶ)	

※1 締結ボルトと四角ナットがステンレス製となります。

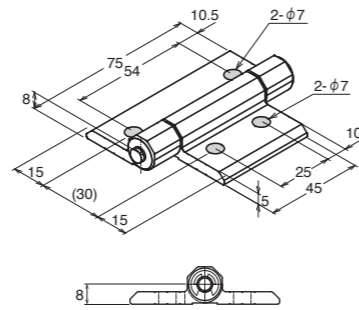

M6 M8 AHE-68

異種サイズ対応品

※左開き・右開き共用

■ 技術データ

質量	80.3g
許容荷重	150N(2ヶ使用時)

	蝶番単品	オプション (締結部品セット)	
		BNH	BNHS*1
AHE-68	1,440 円/piece	1,730 円/set	2,050 円/set

■ オプション内容

	締結ボルト	四角ナット	ナットホルダー
BNH	BCS-06-14 (2ヶ) BCS-08-18 (2ヶ)	NSM-06-6 (2ヶ) NSM-08-8 (2ヶ)	NH-06-GR (2ヶ) NH-08-GR (2ヶ)
BNHS	BCSS-06-14 (2ヶ) BCSS-08-18 (2ヶ)	NSMS-06-6 (2ヶ) NSMS-08-8 (2ヶ)	

※1 締結ボルトと四角ナットがステンレス製となります。

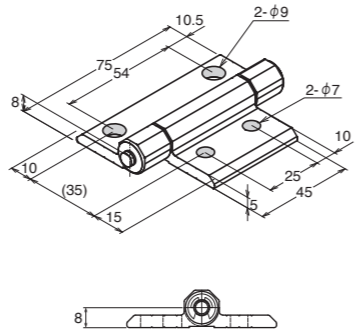

M8 AHE-88

※左開き・右開き共用

■ 技術データ

質量	79.6g
許容荷重	150N(2ヶ使用時)

	蝶番単品	オプション (締結部品セット)	
		BNH	BNHS*1
AHE-88	1,440 円/piece	1,790 円/set	2,220 円/set

■ オプション内容

	締結ボルト	四角ナット	ナットホルダー
BNH	BCS-08-18 (4ヶ)	NSM-08-8 (4ヶ)	NH-08-GR (4ヶ)
BNHS	BCSS-08-18 (4ヶ)	NSMS-08-8 (4ヶ)	

※1 締結ボルトと四角ナットがステンレス製となります。

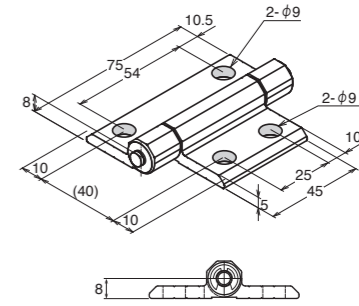

■ アルミ押し出し蝶番 AHE-66,AHE-88 取付

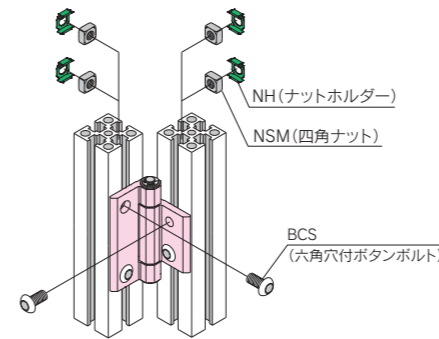

■ アルミ押し出し蝶番 AHE-68 取付

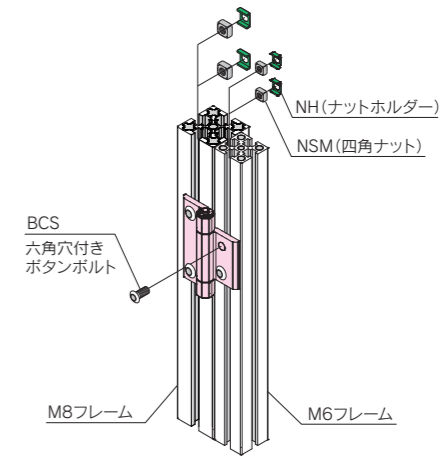

■ 扉取付例

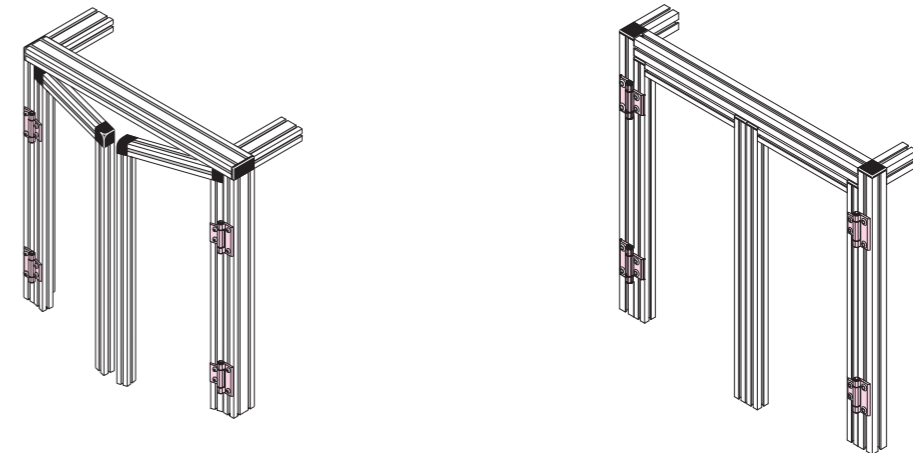

※扉部推奨締結方法 (選択)

M6 : ABC・CJT・CJRシリーズ使用、ブラケット使用、座グリ止め
M8 : CJT・CJRシリーズ使用、ブラケット使用、座グリ止め

● 締結部品 (締結部品は本体に含まれておりませんので別途ご購入ください。) ※ボルト・ナットの詳細はP298~P313を参照ください。



● 納期詳細 P491

● CAD: Parasolid・STEP・DXFデータ有。RoHS10 対応品です。

※ 定 価 : 全て消費税抜きの金額となります。税額は別途申し受けます。



■ 共通技術データ

材質	A6005CS-T5 (A6N01S-T5)
表面処理	アルマイト処理
色	シルバー

ご注文方法
(注文例)

内容	型式	開き方	オプション	数量
左開き・蝶番単品	AHF-6055-6	L	無記入	1個
右開き・締結部品セット	AHF-6055-6	R	BNH	2set

M6 AHS-6055-6

※左開き・右開き共用

■ 技術データ

質量	63.0g
許容荷重	150N(2ヶ使用時)

	蝶番単品	オプション (締結部品セット)			
		BNH	CNH	BNHS*1	CNHS*1
AHS-6055-6	2,150 円/piece	2,290 円/set	2,440 円/set	2,590 円/set	2,640 円/set

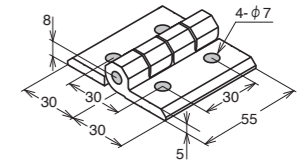

■ オプション内容

	締結ボルト*2	四角ナット	ナットホルダー
BNH	APB-06-15 (4ヶ)	NSM-06-6 (4ヶ)	NH-06-GR (4ヶ)
CNH	CSW-06-15 (4ヶ)		
BNHS	APBS-06-15 (4ヶ)	NSMS-06-6 (4ヶ)	
CNHS	CSWS-06-15 (4ヶ)		

*1 締結ボルトと四角ナットがステンレス製となります。 *2 締結ボルトの推奨締付トルク及び比較。(P464-P465)

M6 AHF-6055-6

※・抜き差し可能
・左開き用・右開き用有り
(イラストは左開き用)

■ 技術データ

質量	63.0g
許容荷重	100N(2ヶ使用時)

	蝶番単品	オプション (締結部品セット)			
		BNH	CNH	BNHS*1	CNHS*1
AHF-6055-6-L (左開き用)	2,150 円/piece	2,290 円/set	2,440 円/set	2,590 円/set	2,640 円/set
AHF-6055-6-R (右開き用)					

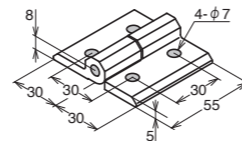

■ オプション内容

	締結ボルト*2	四角ナット	ナットホルダー
BNH	APB-06-15 (4ヶ)	NSM-06-6 (4ヶ)	NH-06-GR (4ヶ)
CNH	CSW-06-15 (4ヶ)		
BNHS	APBS-06-15 (4ヶ)	NSMS-06-6 (4ヶ)	
CNHS	CSWS-06-15 (4ヶ)		

*1 締結ボルトと四角ナットがステンレス製となります。 *2 締結ボルトの推奨締付トルク及び比較。(P464-P465)

M8 AHS-6075-8

※左開き・右開き共用

■ 技術データ

質量	85.0g
許容荷重	150N(2ヶ使用時)

	蝶番単品	オプション (締結部品セット)			
		BNH	CNH	BNHS*1	CNHS*1
AHS-6075-8	2,550 円/piece	2,820 円/set	3,090 円/set	3,240 円/set	3,440 円/set

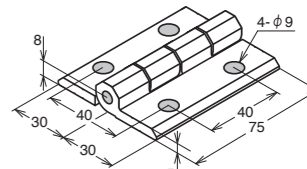

■ オプション内容

	締結ボルト*2	四角ナット	ナットホルダー
BNH	APB-08-20 (4ヶ)	NSM-08-8 (4ヶ)	NH-08-GR (4ヶ)
CNH	CSW-08-20 (4ヶ)		
BNHS	APBS-08-20 (4ヶ)	NSMS-08-8 (4ヶ)	
CNHS	CSWS-08-20 (4ヶ)		

*1 締結ボルトと四角ナットがステンレス製となります。 *2 締結ボルトの推奨締付トルク及び比較。(P464-P465)

M8 AHF-6075-8

※・抜き差し可能
・左開き用・右開き用有り
(イラストは左開き用)

■ 技術データ

質量	85.0g
許容荷重	150N(2ヶ使用時)

	蝶番単品	オプション (締結部品セット)			
		BNH	CNH	BNHS*1	CNHS*1
AHF-6075-8-L (左開き用)	2,550 円/piece	2,820 円/set	3,090 円/set	3,240 円/set	3,440 円/set
AHF-6075-8-R (右開き用)					

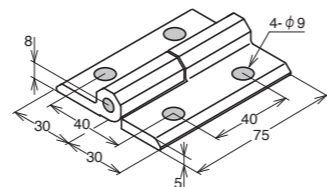

■ オプション内容

	締結ボルト*2	四角ナット	ナットホルダー
BNH	APB-08-20 (4ヶ)	NSM-08-8 (4ヶ)	NH-08-GR (4ヶ)
CNH	CSW-08-20 (4ヶ)		
BNHS	APBS-08-20 (4ヶ)	NSMS-08-8 (4ヶ)	
CNHS	CSWS-08-20 (4ヶ)		

*1 締結ボルトと四角ナットがステンレス製となります。 *2 締結ボルトの推奨締付トルク及び比較。(P464-P465)

■ アルミ押し出し蝶番 取付例

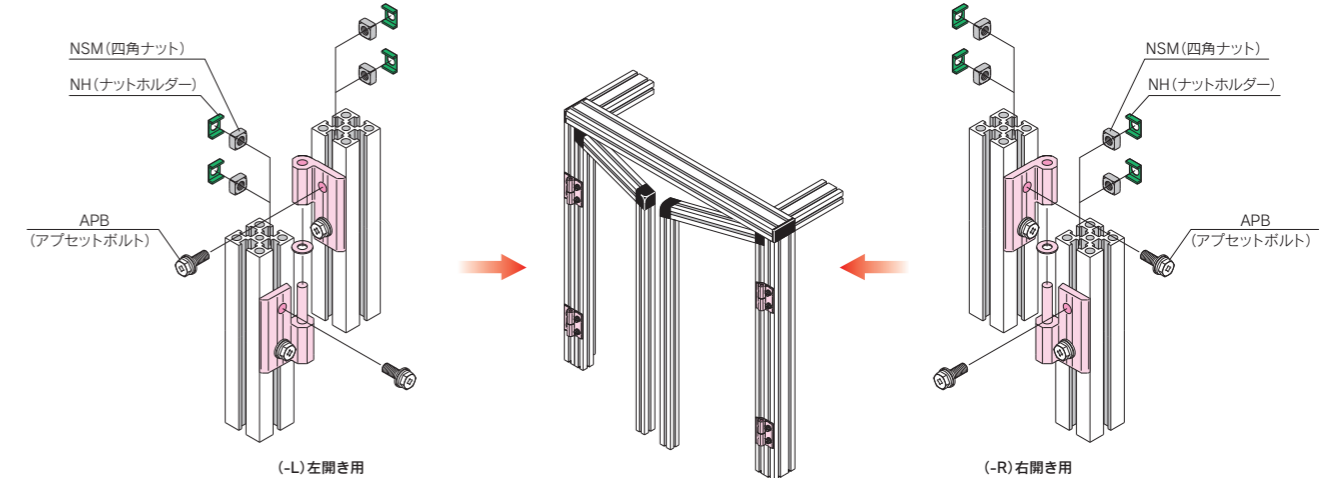

※ 扉部推奨締結方法(選択)
M4・M6: ABC・CJT・CJRシリーズ使用、ブラケット使用、座グリ止め
M8: CJT・CJRシリーズ使用、ブラケット使用、座グリ止め

● 締結部品 (締結部品は本体に含まれておりませんので別途ご購入ください。) ※ボルト・ナットの詳細はP298~P313を参照ください。



● 納期詳細 P491

● CAD: Parasolid・STEP・DXFデータ有。RoHS10 対応品です。

※ 定 価: 全て消費税抜きの金額となります。税額は別途申し受けます。

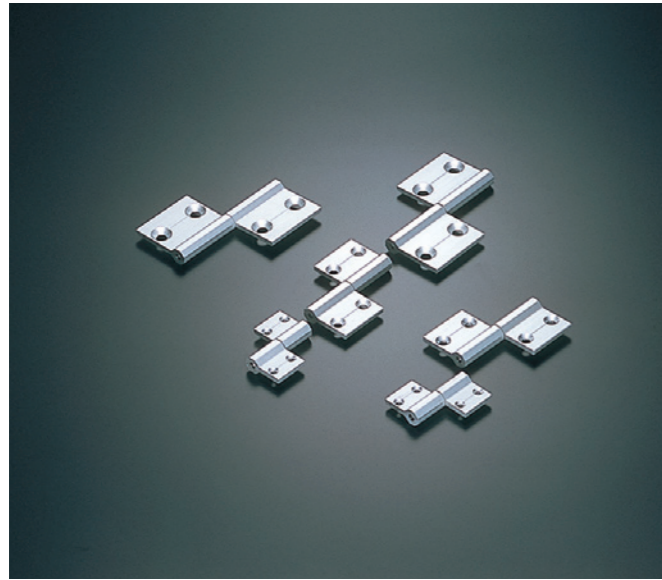

■ 共通技術データ

材質	A6005CS-T5 (AGN01S-T5)
表面処理	アルマイト処理 クリア塗装
色	シルバー

M4 AHC-4060-4

※左開き用・右開き用有り
(イラストは右開き用)

■ 技術データ

質量	46.0g
許容荷重	100N(2ヶ使用時)

	蝶番単品	オプション (締結部品セット)	
		BNH	BNHS*1
AHC-4060-4-L (左開き用)	2,070 円/piece	2,270 円/set	2,420 円/set
AHC-4060-4-R (右開き用)			

■ オプション内容

	締結ボルト	四角ナット	ナットホルダー
BNH	FCS-04-10 (4ヶ)	NSM-04-4 (4ヶ)	NH-04-GR (4ヶ)
BNHS	FCSS-04-10 (4ヶ)	NSMS-04-4 (4ヶ)	

※1 締結ボルトと四角ナットがステンレス製となります。

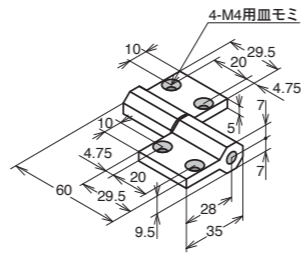

M6 AHC-6090-6

※左開き用・右開き用有り
(イラストは右開き用)

■ 技術データ

質量	96.0g
許容荷重	150N(2ヶ使用時)

	蝶番単品	オプション (締結部品セット)	
		BNH	BNHS*1
AHC-6090-6-L (左開き用)	2,150 円/piece	2,390 円/set	2,660 円/set
AHC-6090-6-R (右開き用)			

■ オプション内容

	締結ボルト	四角ナット	ナットホルダー
BNH	FCS-06-14 (4ヶ)	NSM-06-6 (4ヶ)	NH-06-GR (4ヶ)
BNHS	FCSS-06-14 (4ヶ)	NSMS-06-6 (4ヶ)	

※1 締結ボルトと四角ナットがステンレス製となります。

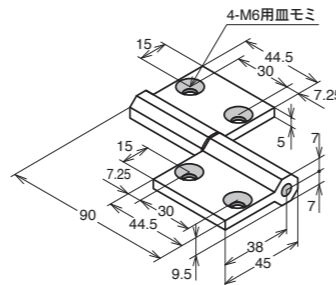

M8 AHC-80120-8

※左開き用・右開き用有り
(イラストは右開き用)

■ 技術データ

質量	123.0g
許容荷重	150N(2ヶ使用時)

	蝶番単品	オプション (締結部品セット)	
		BNH	BNHS*1
AHC-80120-8-L (左開き用)	2,550 円/piece	2,930 円/set	3,190 円/set
AHC-80120-8-R (右開き用)			

■ オプション内容

	締結ボルト	四角ナット	ナットホルダー
BNH	FCS-08-18 (4ヶ)	NSM-08-8 (4ヶ)	NH-08-GR (4ヶ)
BNHS	FCSS-08-18 (4ヶ)	NSMS-08-8 (4ヶ)	

※1 締結ボルトと四角ナットがステンレス製となります。

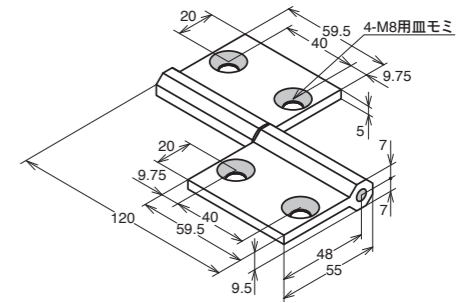

■ アルミ押し出し蝶番 取付例

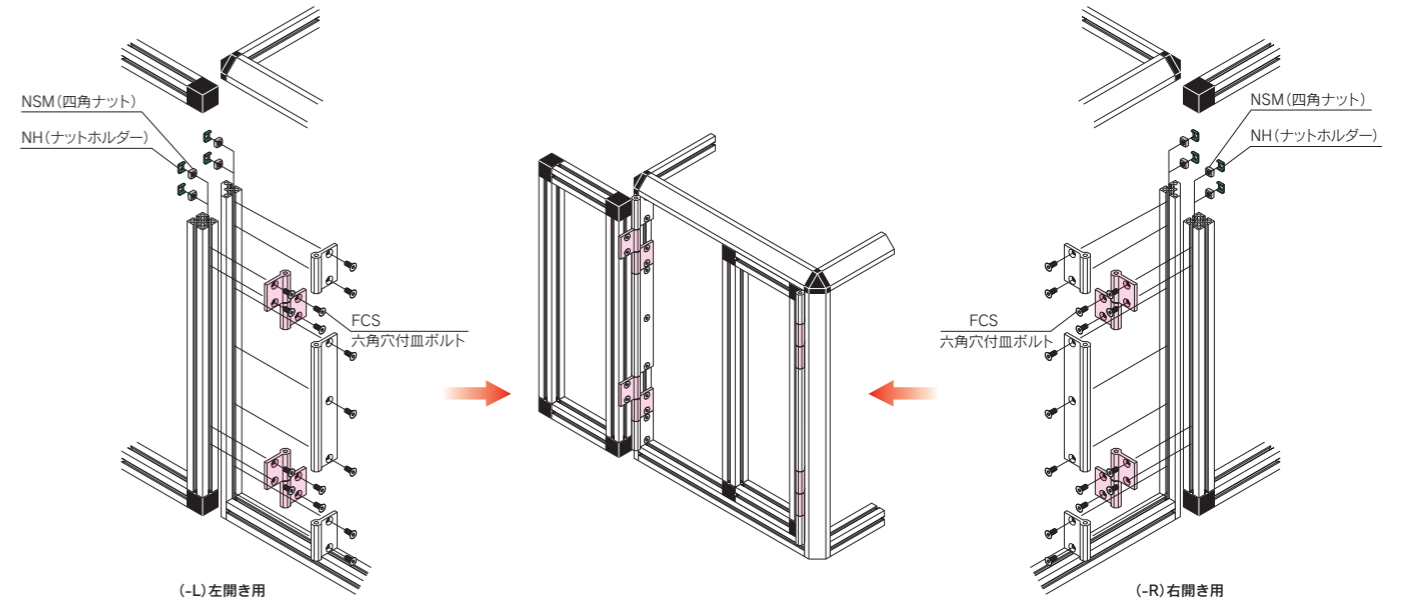

※扉部推奨締結方法 (選択)

M4・M6 : ABC・CJT・CJRシリーズ使用、ブラケット使用、座グリ止め
M8 : CJT・CJRシリーズ使用、ブラケット使用、座グリ止め

● 締結部品 (締結部品は本体に含まれておりませんので別途ご購入ください。) ※ボルト・ナットの詳細はP298~P313を参照ください。



● 納期詳細 P491

● CAD: Parasolid・STEP・DXFデータ有。RoHS10対応品です。

※ 定 価 : 全て消費税抜きの金額となります。税額は別途申し受けます。

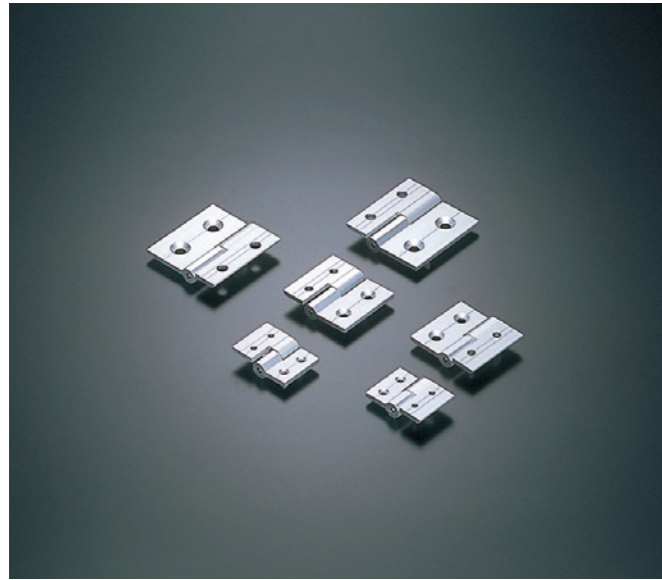

■ 共通技術データ

材質	A6005CS-T5 (AGN01S-T5)
表面処理	アルマイト処理 クリア塗装
色	シルバー

M4 AHO-4040-4

■ 技術データ

質量	40.0g
許容荷重	100N(2ヶ使用時)

	蝶番単品	オプション (締結部品セット)			
		BNH	CNH	BNHS*1	CNHS*1
AHO-4040-4-L (左開き用)	2,070 円/piece	2,290 円/set	2,280 円/set	2,440 円/set	2,440 円/set
AHO-4040-4-R (右開き用)					

■ オプション内容

	締結ボルト*2	四角ナット	ナットホルダー	フランジナット
BNH	APB-04-15 (2ヶ) FCS-04-10 (2ヶ)	NSM-04-4 (2ヶ)	NH-04-GR (2ヶ)	FNH-04-4 (2ヶ)
CNH	CSW-04-15 (2ヶ) FCS-04-10 (2ヶ)			
BNHS	APBS-04-15 (2ヶ) FCS-04-10 (2ヶ)			
CNHS	CSWS-04-15 (2ヶ) FCS-04-10 (2ヶ)	NSMS-04-4 (2ヶ)	NH-04-GR (2ヶ)	FNHS-04-4 (2ヶ)

*1 締結ボルトと四角ナットがステンレス製となります。 *2 締結ボルトの推奨締付トルク及び比較。(P464-P465)

※・抜き差し可能
・左開き用・右開き用有り
(イラストは左開き用)

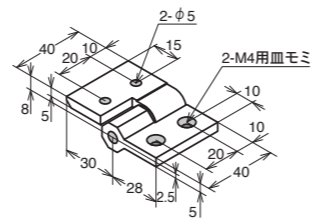

■ アルミ押し出し蝶番 取付例

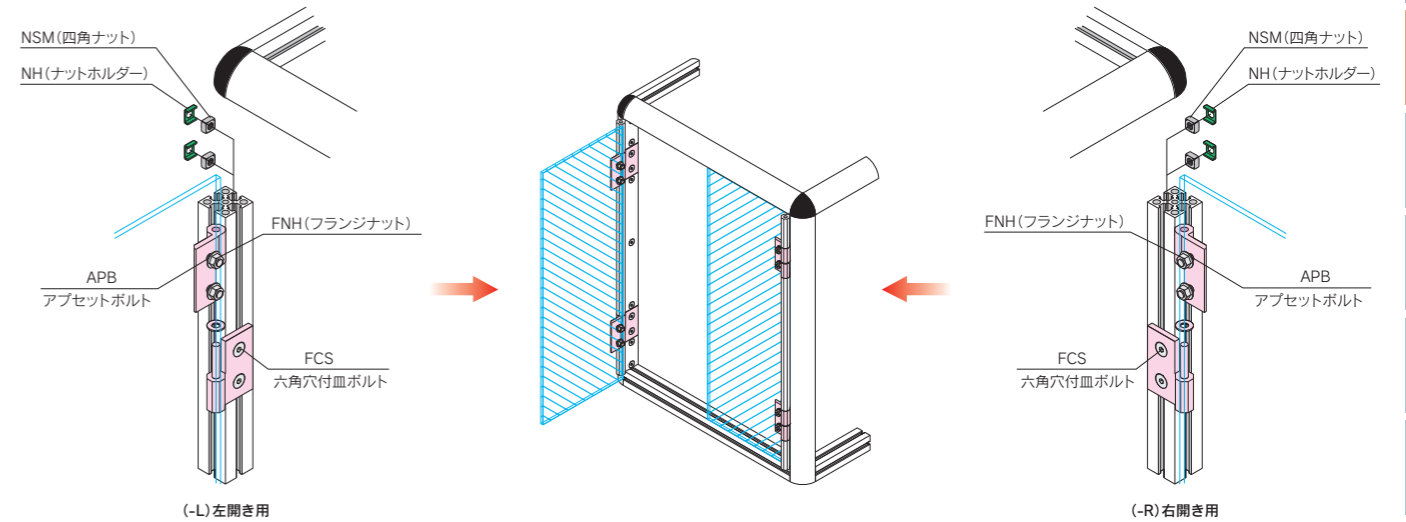

M6 AHO-6060-6

■ 技術データ

質量	68.0g
許容荷重	150N(2ヶ使用時)

	蝶番単品	オプション (締結部品セット)			
		BNH	CNH	BNHS*1	CNHS*1
AHO-6060-6-L (左開き用)	2,150 円/piece	2,350 円/set	2,410 円/set	2,660 円/set	2,670 円/set
AHO-6060-6-R (右開き用)					

■ オプション内容

	締結ボルト*2	四角ナット	ナットホルダー	フランジナット
BNH	APB-06-18 (2ヶ) FCS-06-14 (2ヶ)	NSM-06-6 (2ヶ)	NH-06-GR (2ヶ)	FNH-06-6 (2ヶ)
CNH	CSW-06-18 (2ヶ) FCS-06-14 (2ヶ)			
BNHS	APBS-06-18 (2ヶ) FCS-06-14 (2ヶ)			
CNHS	CSWS-06-18 (2ヶ) FCS-06-14 (2ヶ)	NSMS-06-6 (2ヶ)	NH-06-GR (2ヶ)	FNHS-06-6 (2ヶ)

*1 締結ボルトと四角ナットがステンレス製となります。 *2 締結ボルトの推奨締付トルク及び比較。(P464-P465)

※・抜き差し可能
・左開き用・右開き用有り
(イラストは左開き用)

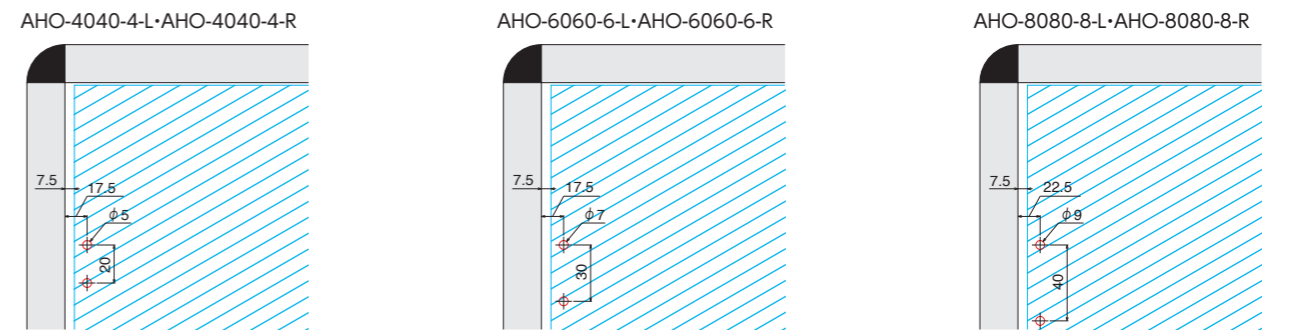
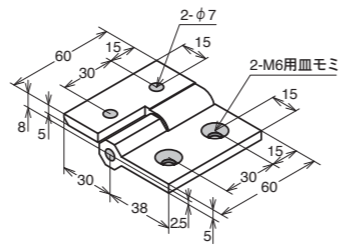

● 締結部品 (締結部品は本体に含まれておりませんので別途ご購入ください。) ※ボルト・ナットの詳細はP298~P313を参照ください。



ご注文方法 (注文例)	内容	型式	開き方	オプション	数量
左開き・蝶番単品		AHO-4040-4	L	無記入	1個
右開き・締結部品セット		AHO-4040-4	R	BNH	2set

M8 AHO-8080-8

■ 技術データ

質量	123.0g
許容荷重	150N(2ヶ使用時)

	蝶番単品	オプション (締結部品セット)			
		BNH	CNH	BNHS*1	CNHS*1
AHO-8080-8-L (左開き用)	2,550 円/piece	2,880 円/set	2,980 円/set	3,310 円/set	3,420 円/set
AHO-8080-8-R (右開き用)					

■ オプション内容

	締結ボルト*2	四角ナット	ナットホルダー	フランジナット
BNH	APB-08-20 (2ヶ) FCS-08-18 (2ヶ)	NSM-08-8 (2ヶ)	NH-08-GR (2ヶ)	FNH-08-8 (2ヶ)
CNH	CSW-08-20 (2ヶ) FCS-08-18 (2ヶ)			
BNHS	APBS-08-20 (2ヶ) FCS-08-18 (2ヶ)			
CNHS	CSWS-08-20 (2ヶ) FCS-08-18 (2ヶ)	NSMS-08-8 (2ヶ)	NH-08-GR (2ヶ)	FNHS-08-8 (2ヶ)

*1 締結ボルトと四角ナットがステンレス製となります。 *2 締結ボルトの推奨締付トルク及び比較。(P464-P465)

※・抜き差し可能
・左開き用・右開き用有り
(イラストは左開き用)

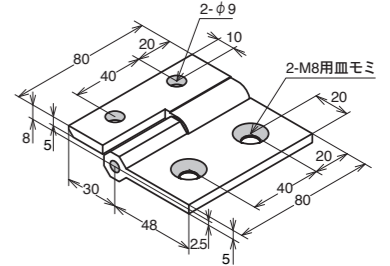

● 納期詳細 P491

● CAD: Parasolid・STEP・DXFデータ有。RoHS10対応品です。

※ 定 価 : 全て消費税抜きの金額となります。税額は別途申し受けます。

ご注文方法 (注文例)	内容	型式	オプション	数量
	蝶番単品	AHS-46	無記入	1個
	締結部品セット	AHS-46	BNH	2set

アクセサリ

アルミ押し出し蝶番 (異種サイズ対応品)

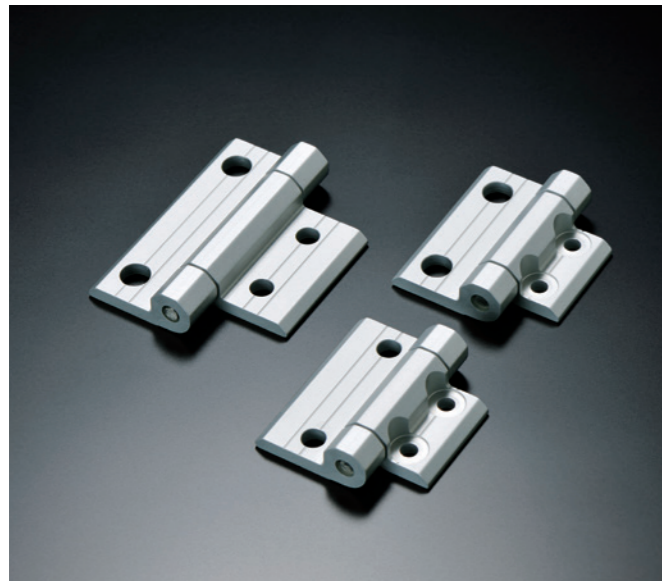

■ 共通技術データ

材質	A6005CS-T5 (A6N01S-T5)
表面処理	アルマイト処理
色	シルバー

M6 M8 AHS-68

異種サイズ対応品

■ 技術データ

質量	75.2g
許容荷重	150N (2ヶ使用時)

	蝶番単品	オプション (締結部品セット)	
		BNH	BNHS ^{*1}
AHS-68	1,550 円/piece	1,930 円/set	2,240 円/set

■ オプション内容

	締結ボルト	四角ナット	ナットホルダー
BNH	CSW-06-15 (2ヶ) CSW-08-20 (2ヶ)	NSM-06-6 (2ヶ) NSM-08-8 (2ヶ)	NH-06-GR (2ヶ) NH-08-GR (2ヶ)
BNHS	CSWS-06-15 (2ヶ) CSWS-08-20 (2ヶ)	NSMS-06-6 (2ヶ) NSMS-08-8 (2ヶ)	NH-06-GR (2ヶ) NH-08-GR (2ヶ)

※1 締結ボルトと四角ナットがステンレス製となります。

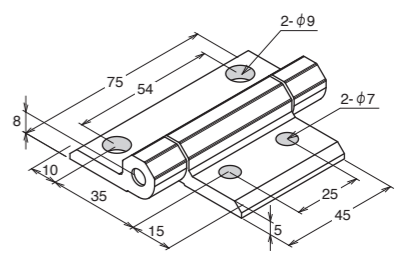

M4 M6 AHS-46

異種サイズ対応品

■ 技術データ

質量	49.5g
許容荷重	100N (2ヶ使用時)

	蝶番単品	オプション (締結部品セット)	
		BNH	BNHS ^{*1}
AHS-46	1,440 円/piece	1,690 円/set	1,860 円/set

■ オプション内容

	締結ボルト	四角ナット	ナットホルダー
BNH	CSW-04-12 (2ヶ) CSW-06-15 (2ヶ)	NSM-04-4 (2ヶ) NSM-06-6 (2ヶ)	NH-04-GR (2ヶ) NH-06-GR (2ヶ)
BNHS	CSWS-04-12 (2ヶ) CSWS-06-15 (2ヶ)	NSMS-04-4 (2ヶ) NSMS-06-6 (2ヶ)	NH-04-GR (2ヶ) NH-06-GR (2ヶ)

※1 締結ボルトと四角ナットがステンレス製となります。

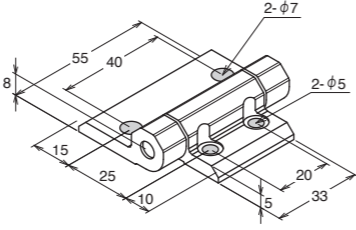

■ アルミ押し出し蝶番 取付例

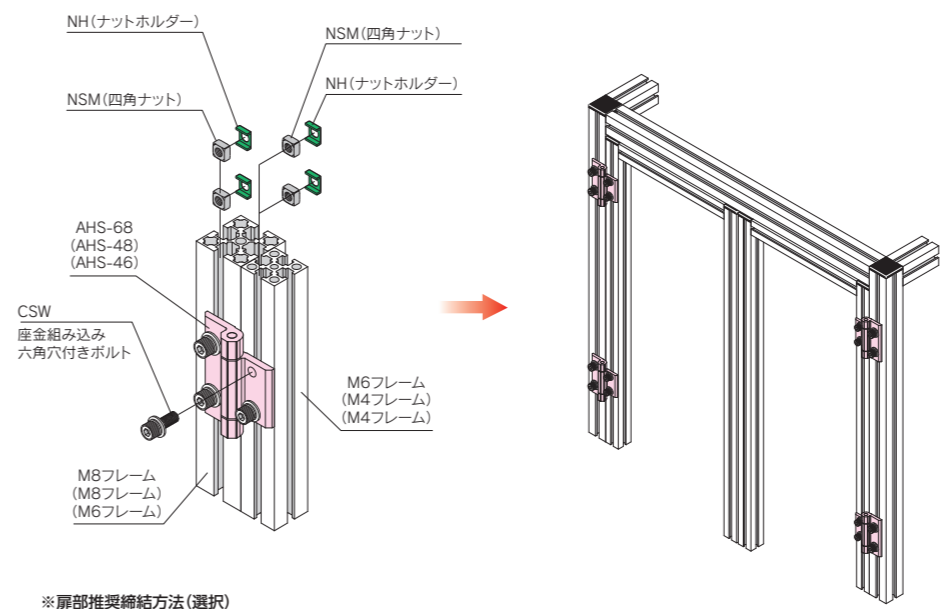

※ 扉部推奨締結方法 (選択)
 M4・M6 : ABC・CJT・CJR シリーズ使用、ブラケット使用、座グリ止め
 M8 : CJT・CJR シリーズ使用、ブラケット使用、座グリ止め

M4 M8 AHS-48

異種サイズ対応品

■ 技術データ

質量	51.0g
許容荷重	100N (2ヶ使用時)

	蝶番単品	オプション (締結部品セット)	
		BNH	BNHS ^{*1}
AHS-48	1,500 円/piece	1,840 円/set	2,120 円/set

■ オプション内容

	締結ボルト	四角ナット	ナットホルダー
BNH	CSW-04-12 (2ヶ) CSW-08-20 (2ヶ)	NSM-04-4 (2ヶ) NSM-08-8 (2ヶ)	NH-04-GR (2ヶ) NH-08-GR (2ヶ)
BNHS	CSWS-04-12 (2ヶ) CSWS-08-20 (2ヶ)	NSMS-04-4 (2ヶ) NSMS-08-8 (2ヶ)	NH-04-GR (2ヶ) NH-08-GR (2ヶ)

※1 締結ボルトと四角ナットがステンレス製となります。

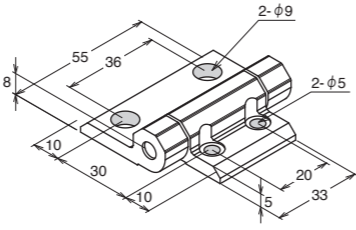

● 締結部品 (締結部品は本体に含まれておりませんので別途ご購入ください。) ※ボルト・ナットの詳細はP298~P313を参照ください。

--	--	--	--	--	--	--	--	--	--	--	--	--

● 納期詳細 P491
 ● CAD: Parasolid・STEP・DXFデータ有。RoHS10 対応品です。
 ※ 定 価 : 全て消費税抜きの金額となります。税額は別途申し受けます。

アルミ押し出し蝶番 (異種サイズ対応品)

ご注文方法 (注文例)	内容	型式	オプション	数量
	左開き・蝶番単品	ACHS-6065-6	無記入	1個
	右開き・締結部品セット	ACHS-6065-6	BNHS	2set

アクセサリ

アルミ押し出しクリーン蝶番



■ 共通技術データ

材質	本体	: アルミ合金 [AL]
	キャップ	: ポリアセタール [POM]
軸	本体	: ステンレス鋼 [SUS303]
	軸	: ステンレス鋼 [SUS303]
表面処理	本体	: アルマイト処理
	キャップ	: シルバー
色	本体	: シルバー
	キャップ	: ホワイト

M6 ACHS-6065-6

※左開き・右開き共用

■ 技術データ

質量	50.0g
許容荷重	80N(2ヶ使用時)

	蝶番単品	オプション (締結部品セット)
		BNHS*1
ACHS-6065-6	3,340 円/piece	3,690 円/set

■ オプション内容

	締結ボルト	四角ナット	ナットホルダー
BNHS	BCSS-06-12 (4ヶ)	NSMS-06-6 (4ヶ)	NH-06-GR (4ヶ)

*1 締結ボルトと四角ナットがステンレス製となります。

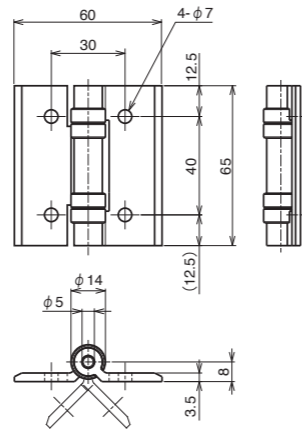

M6 ACHS-60100-6

※左開き・右開き共用

■ 技術データ

質量	78.0g
許容荷重	130N(2ヶ使用時)

	蝶番単品	オプション (締結部品セット)
		BNHS*1
ACHS-60100-6	4,030 円/piece	4,550 円/set

■ オプション内容

	締結ボルト	四角ナット	ナットホルダー
BNHS	BCSS-06-12 (6ヶ)	NSMS-06-6 (6ヶ)	NH-06-GR (6ヶ)

*1 締結ボルトと四角ナットがステンレス製となります。

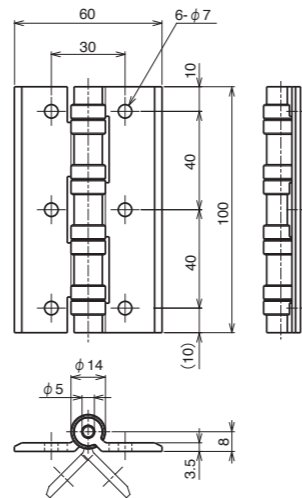

● 締結部品 (締結部品は本体に含まれておりませんので別途ご購入ください。) ※ボルト・ナットの詳細はP298~P313を参照ください。



M6 ACHF-6065-6

※・抜き差し可能
・左開き用・右開き用有り
(イラストは右開き用)

■ 技術データ

質量	49.0g
許容荷重	80N(2ヶ使用時)

	蝶番単品	オプション (締結部品セット)
		BNHS*1
ACHF-6065-6-L (左開き用)	3,910 円/piece	4,260 円/set
ACHF-6065-6-R (右開き用)		

■ オプション内容

	締結ボルト	四角ナット	ナットホルダー
BNHS	BCSS-06-12 (4ヶ)	NSMS-06-6 (4ヶ)	NH-06-GR (4ヶ)

*1 締結ボルトと四角ナットがステンレス製となります。

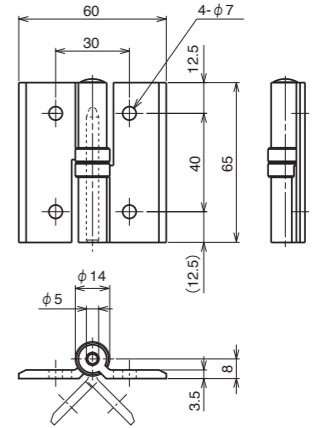

■ アルミ押し出しクリーン蝶番 取付例

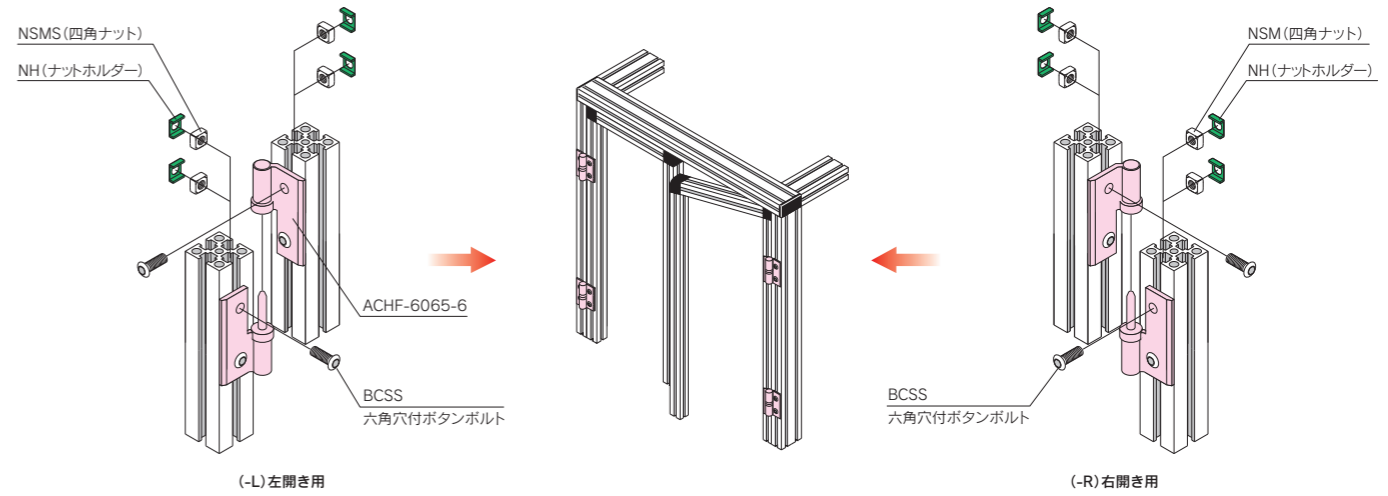

※扉部推奨締結方法 (選択)

M4・M6 : ABC・CJT・CJRシリーズ使用、ブラケット使用、座グリ止め
M8 : CJT・CJRシリーズ使用、ブラケット使用、座グリ止め

● 納期詳細 P491

● CAD: Parasolid・STEP・DXFデータ有。RoHS10対応品です。

※ 定 価 : 全て消費税抜きの金額となります。税額は別途申し受けます。

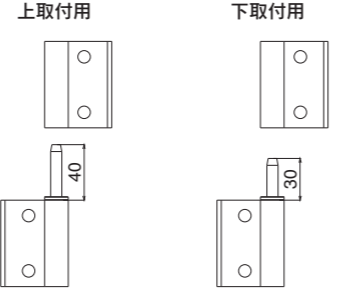

■ 共通技術データ

材 質	本体	: A6063S-T5
	軸	: ステンレス鋼 [SUS304]
	本体キャップ	: ポリアミド [PA]
	軸受	: ポリアセタール [POM]
表面処理	本体	: アルマイト処理
許容荷重	500N (2ヶ使用時)	
色	シルバー	

※上下2ヶ入り1セット

M6 AHH-60127-6 外付けタイプ

※・抜き差し可能
・左開き用・右開き用有り
(イラストは左開き用)

■ 技術データ

質 量 250.0g(1ヶ)

	蝶番単品	オプション (締結部品セット)	
		BNH	BNHS※1
AHH-60127-6-L (左開き用)	7,250 円/piece (上下2ヶ入り)	7,660 円/set (上下2ヶ入り)	8,220 円/set (上下2ヶ入り)
AHH-60127-6-R (右開き用)			

■ オプション内容

	締結ボルト	四角ナット	ナットホルダー
BNH	CSW-06-15 (8ヶ)	NSM-06-6 (8ヶ)	NH-06-GR (8ヶ)
BNHS	CSWS-06-15 (8ヶ)	NSMS-06-6 (8ヶ)	

※1 締結ボルトと四角ナットがステンレス製となります。

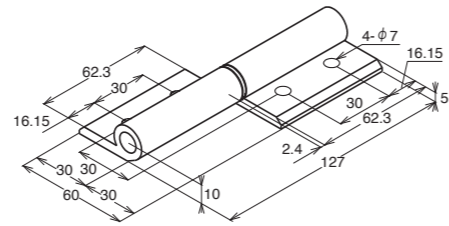

M8 AHH-80127-8 外付けタイプ

※・抜き差し可能
・左開き用・右開き用有り
(イラストは左開き用)

■ 技術データ

質 量 281.0g(1ヶ)

	蝶番単品	オプション (締結部品セット)	
		BNH	BNHS※1
AHH-80127-8-L (左開き用)	8,050 円/piece (上下2ヶ入り)	8,860 円/set (上下2ヶ入り)	9,830 円/set (上下2ヶ入り)
AHH-80127-8-R (右開き用)			

■ オプション内容

	締結ボルト	四角ナット	ナットホルダー
BNH	CSW-08-20 (8ヶ)	NSM-08-8 (8ヶ)	NH-08-GR (8ヶ)
BNHS	CSWS-08-20 (8ヶ)	NSMS-08-8 (8ヶ)	

※1 締結ボルトと四角ナットがステンレス製となります。

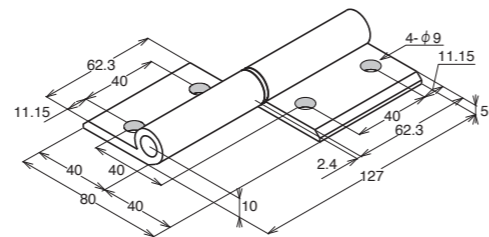

M6 AHB-60127-6 内入れタイプ

※左開き用・右開き用有り
(イラストは左開き用)

■ 技術データ

質 量 285.0g(1ヶ)

	蝶番単品	オプション (締結部品セット)	
		BNH	BNHS※1
AHB-60127-6-L (左開き用)	5,180 円/piece (上下2ヶ入り)	5,640 円/set (上下2ヶ入り)	6,190 円/set (上下2ヶ入り)
AHB-60127-6-R (右開き用)			

■ オプション内容

	締結ボルト	四角ナット	ナットホルダー
BNH	FCS-06-14 (8ヶ)	NSM-06-6 (8ヶ)	NH-06-GR (8ヶ)
BNHS	FCSS-06-14 (8ヶ)	NSMS-06-6 (8ヶ)	

※1 締結ボルトと四角ナットがステンレス製となります。

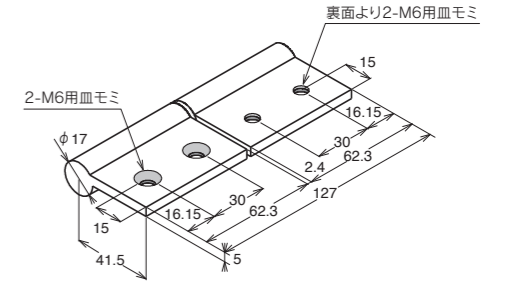

M8 AHB-80127-8 内入れタイプ

※左開き用・右開き用有り
(イラストは左開き用)

■ 技術データ

質 量 313.0g(1ヶ)

	蝶番単品	オプション (締結部品セット)	
		BNH	BNHS※1
AHB-80127-8-L (左開き用)	5,750 円/piece (上下2ヶ入り)	6,460 円/set (上下2ヶ入り)	7,030 円/set (上下2ヶ入り)
AHB-80127-8-R (右開き用)			

■ オプション内容

	締結ボルト	四角ナット	ナットホルダー
BNH	FCS-08-18 (8ヶ)	NSM-08-8 (8ヶ)	NH-08-GR (8ヶ)
BNHS	FCSS-08-18 (8ヶ)	NSMS-08-8 (8ヶ)	

※1 締結ボルトと四角ナットがステンレス製となります。

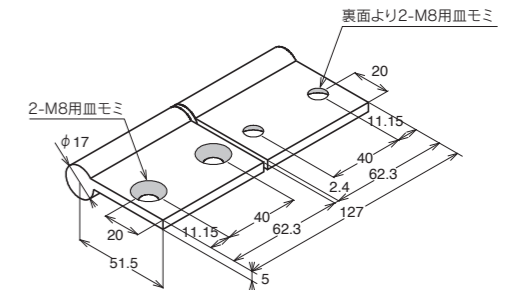

■ AHH 取付例

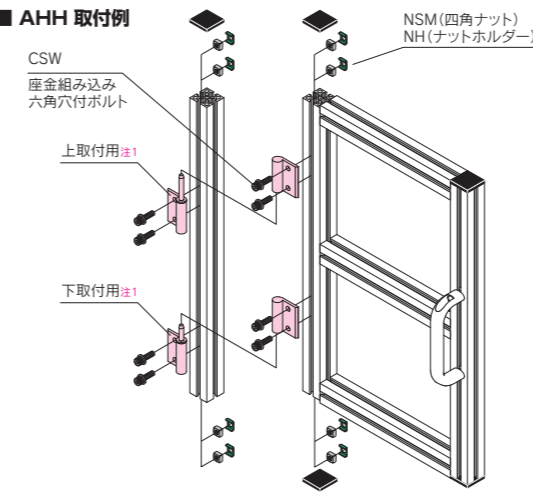

■ AHB 取付例

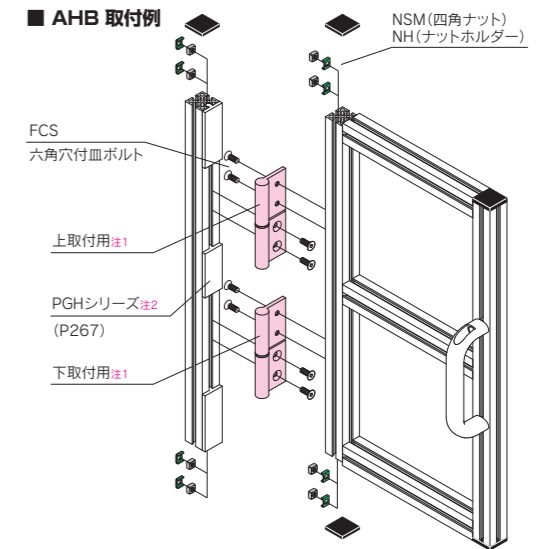

注1 取付の際に上取付用と下取付用の2種類がありますので注意してください。
注2 取付本体と扉の隙間をふさぐ部材として必要な長さのカットして使用します。

● 締結部品 (締結部品は本体に含まれておりませんので別途ご購入ください。) ※ボルト・ナットの詳細はP298~P313を参照ください。



● 納期詳細 P491

● CAD: Parasolid・STEP・DXFデータ有。RoHS10 対応品です。

※ 定 価 : 全て消費税抜きの金額となります。税額は別途申し受けます。

※ご注文方法(注文例)は前ページを参照ください。

アクセサリ

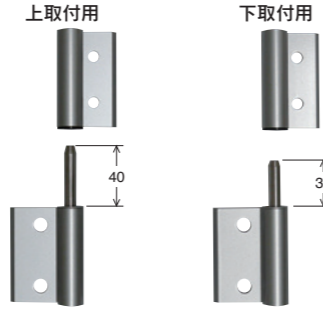

■技術データ

材 質	本体	: A6063S-T5
	軸	: ステンレス鋼 [SUS304]
表面処理	本体キャップ	: ポリアミド [PA]
	軸受	: ポリアセタール [POM]
表面処理	本体	: アルマイト処理
許容荷重	500N (2ヶ使用時)	
色	シルバー	
質 量	258g (1ヶ)	

※上下2ヶ入りセット

高荷重用アルミ押し出し蝶番 (異種サイズ対応品) / アルミ押し出し長蝶番

M6 M8 AHH-70127-68

※・抜き差し可能
・左開き用・右開き用有り
(イラストは左開き用)

	蝶番単品	オプション (締結部品セット)	
		BNH	BNHS*1
AHH-70127-68-L (左開き用)	7,480 円/piece (上下2ヶ入り)	8,230 円/set (上下2ヶ入り)	8,860 円/set (上下2ヶ入り)
AHH-70127-68-R (右開き用)			

■オプション内容

	締結ボルト	四角ナット	ナットホルダー
BNH	CSW-06-15 (4ヶ) CSW-08-20 (4ヶ)	NSM-06-6 (4ヶ) NSM-08-8 (4ヶ)	NH-06-GR (4ヶ) NH-08-GR (4ヶ)
BNHS	CSWS-06-15 (4ヶ) CSWS-08-20 (4ヶ)	NSMS-06-6 (4ヶ) NSMS-08-8 (4ヶ)	

*1 締結ボルトと四角ナットがステンレス製となります。

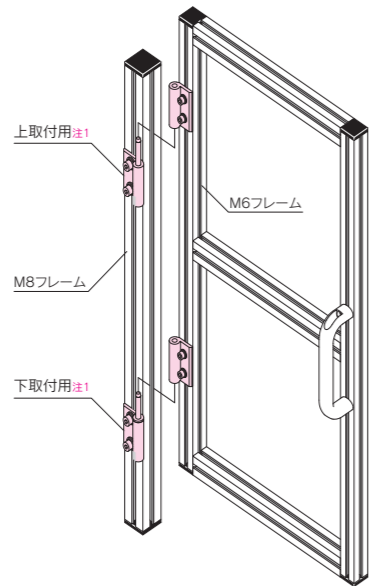
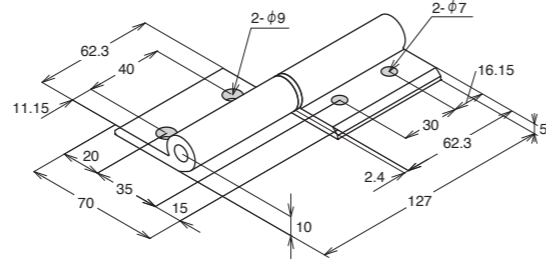

注1 取付の際に上取付用と下取付用の2種類がありますので注意してください。
※ 取付例は前ページを参照ください。

● 締結部品 (締結部品は本体に含まれておりませんので別途ご購入ください。) ※ボルト・ナットの詳細はP298~P313を参照ください。



※ご注文方法(注文例)は次ページを参照ください。

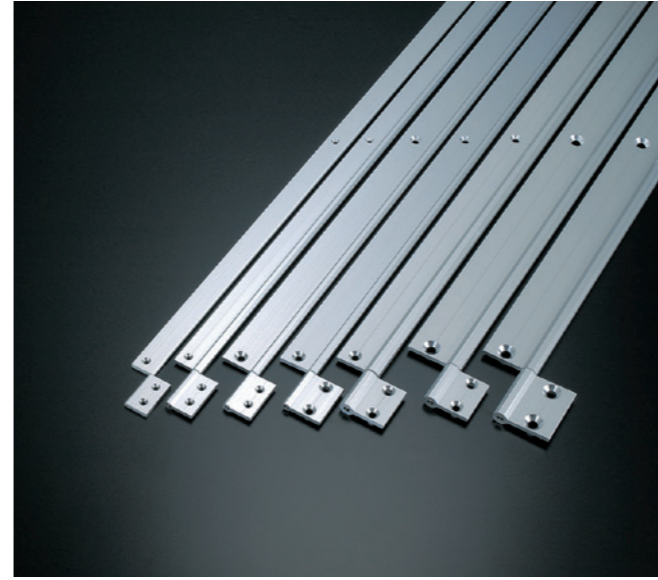

■共通技術データ

材 質	AHS AHM : A6063S-T5
	AHL : A6005CS-T5 (A6N01S-T5)
表面処理	アルマイト処理 クリア塗装
長さ(希望寸法)	200~1000mm
色	シルバー

M4 AHS-04

受注生産品(納期はお問い合わせ下さい)

	蝶番単品	オプション (締結部品セット)		
		BNH	BNHS*1	
AHS-04	200~300mm	2,380 円/piece	2,680 円/set	2,900 円/set
	301~400mm	2,450 円/piece	2,750 円/set	2,970 円/set
	401~500mm	2,510 円/piece	2,810 円/set	3,020 円/set
	501~600mm	2,560 円/piece	2,910 円/set	3,170 円/set
	601~700mm	3,220 円/piece	3,570 円/set	3,820 円/set
	701~800mm	3,280 円/piece	3,620 円/set	3,880 円/set
	801~900mm	3,340 円/piece	3,680 円/set	3,930 円/set
	901~1000mm	3,380 円/piece	3,730 円/set	3,980 円/set

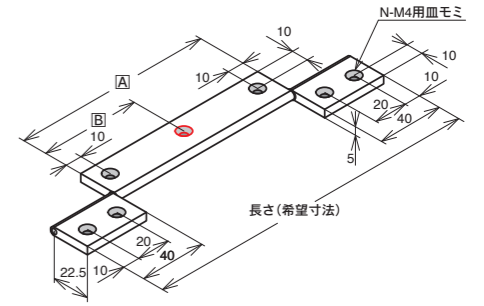

■オプション内容 ※単品でご購入される場合は締結部品にご注意の上ご購入ください。

	締結ボルト	四角ナット	ナットホルダー
BNH	FCS-04-10 500mm以下 (6ヶ)	NSM-04-4 500mm以下 (7ヶ)	NH-04-GR 500mm以下 (7ヶ)
BNHS	FCSS-04-10 (6ヶ)	NSMS-04-4 (7ヶ)	NH-04-GR (6ヶ)

*1 締結ボルトと四角ナットがステンレス製となります。

1. 左開き・右開き共用
2. Δ=長さ-81mm
□=(長さ-81mm)/2
3. 長さ(希望寸法)が500mmを超える場合は、取付用穴○が増えます。
○穴用締結部品を各1ヶずつ追加してください。

■技術データ

質 量	長さ×0.311+5g
許容荷重	50N

M4 AHM-04

受注生産品(納期はお問い合わせ下さい)

	蝶番単品	オプション (締結部品セット)		
		BNH	BNHS*1	
AHM-04	200~300mm	3,680 円/piece	3,980 円/set	4,200 円/set
	301~400mm	3,800 円/piece	4,090 円/set	4,310 円/set
	401~500mm	3,910 円/piece	4,210 円/set	4,430 円/set
	501~600mm	4,600 円/piece	4,950 円/set	5,200 円/set
	601~700mm	4,720 円/piece	5,060 円/set	5,310 円/set
	701~800mm	4,830 円/piece	5,180 円/set	5,430 円/set
	801~900mm	5,060 円/piece	5,410 円/set	5,660 円/set
	901~1000mm	5,180 円/piece	5,520 円/set	5,770 円/set

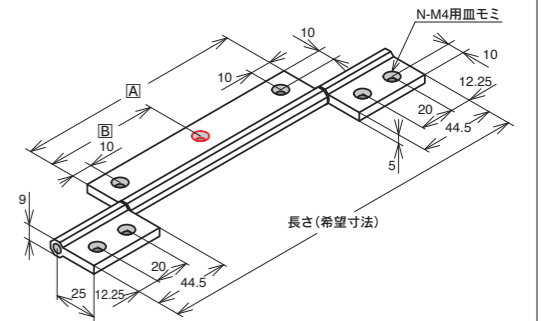

■オプション内容 ※単品でご購入される場合は締結部品にご注意の上ご購入ください。

	締結ボルト	四角ナット	ナットホルダー
BNH	FCS-04-10 500mm以下 (6ヶ)	NSM-04-4 500mm以下 (7ヶ)	NH-04-GR 500mm以下 (7ヶ)
BNHS	FCSS-04-10 (6ヶ)	NSMS-04-4 (7ヶ)	NH-04-GR (6ヶ)

*1 締結ボルトと四角ナットがステンレス製となります。

1. 左開き・右開き共用
2. Δ=長さ-91mm
□=(長さ-91mm)/2
3. 長さ(希望寸法)が500mmを超える場合は、取付用穴○が増えます。
○穴用締結部品を各1ヶずつ追加してください。

■技術データ

質 量	長さ×0.406+30g
許容荷重	100N

● 納期詳細 P491

● CAD: Parasolid・STEP・DXFデータ有。RoHS10対応品です。

※ 定 価 : 全て消費税抜きの金額となります。税額は別途申し受けます。



■ 共通技術データ

材 質	① SUS304
	② 真鍮 (鉛フリー)
表面処理	鏡面/バフ研磨

ご注文方法
(注文例)

内容	型 式	開き方	オプション	数 量
左開き・蝶番単品	DHF-4050-4	L	無記入	1個
右開き・締結部品セット	DHF-4050-4	R	BNHS	2set

M4 DHF-4050-4

※・抜き差し可能
・左開き用・右開き用有り
(イラストは右開き用)

■ 技術データ

質 量	62.0g
許容荷重	150N(2ヶ使用時)

	蝶番単品	オプション (締結部品セット)	
		BNHS*1	
DHF-4050-4-L (左開き用)	2,530 円/piece	2,870 円/set	
DHF-4050-4-R (右開き用)			

■ オプション内容

	締結ボルト	四角ナット	ナットホルダー
BNHS	CSS-04-08 (4ヶ)	NSMS-04-4 (4ヶ)	NH-04-GR (4ヶ)

*1 締結ボルトと四角ナットがステンレス製となります。

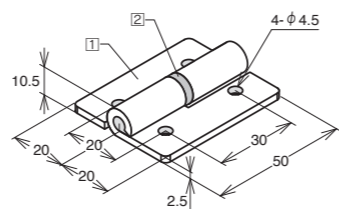

M6 DHF-5065-6

※・抜き差し可能
・左開き用・右開き用有り
(イラストは左開き用)

■ 技術データ

質 量	85.0g
許容荷重	200N(2ヶ使用時)

	蝶番単品	オプション (締結部品セット)	
		BNHS*1	
DHF-5065-6-L (左開き用)	2,840 円/piece	3,300 円/set	
DHF-5065-6-R (右開き用)			

■ オプション内容

	締結ボルト	四角ナット	ナットホルダー
BNHS	CSS-06-12 (4ヶ)	NSMS-06-6 (4ヶ)	NH-06-GR (4ヶ)

*1 締結ボルトと四角ナットがステンレス製となります。

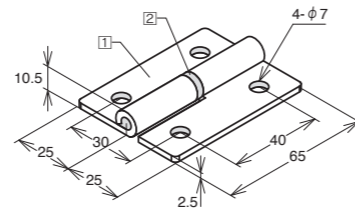

M6 DHS-5065-6

※左開き・右開き共用

■ 技術データ

質 量	86.0g
許容荷重	200N(2ヶ使用時)

	蝶番単品	オプション (締結部品セット)	
		BNHS*1	
DHS-5065-6	1,380 円/piece	1,840 円/set	

■ オプション内容

	締結ボルト	四角ナット	ナットホルダー
BNHS	CSS-06-12 (4ヶ)	NSMS-06-6 (4ヶ)	NH-06-GR (4ヶ)

*1 締結ボルトと四角ナットがステンレス製となります。

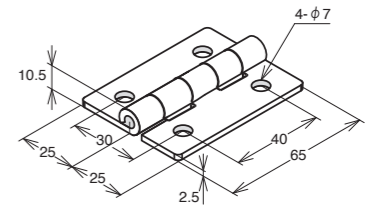

■ ステンレス蝶番 取付例

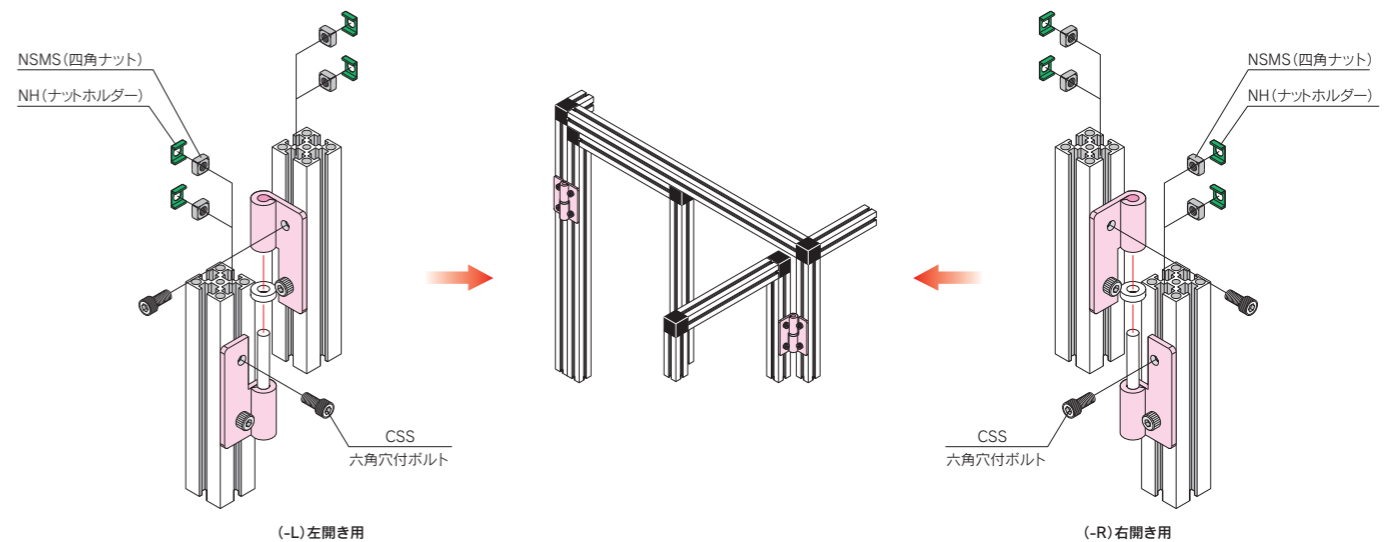

※ 原部推奨締結方法 (選択)
M4・M6 : ABC・CJT・CJRシリーズ使用、ブラケット使用、座グリ止め
M8 : CJT・CJRシリーズ使用、ブラケット使用、座グリ止め

● 締結部品 (締結部品は本体に含まれておりませんので別途ご購入ください。) ※ボルト・ナットの詳細はP298~P313を参照ください。



● 納期詳細 P491
● CAD: Parasolid・STEP・DXFデータ有。RoHS10対応品です。
※ 定 価 : 全て消費税抜きの金額となります。税額は別途申し受けます。



■ 技術データ

材質	①②③ステンレス鋼 [SUS304] ④アルミ合金 [AL] ⑤ポリ塩化ビニル [PVC] ⑥ステンレス鋼 [SUS304]
表面処理	①②③素地 ④スピン仕上 シルバーアルマイト ⑥光沢/バレル研磨
質量	本体：20g 専用ブラケット：54g
許容荷重	扉荷重40N以下用

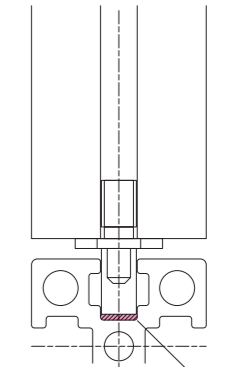
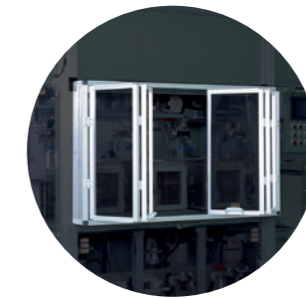
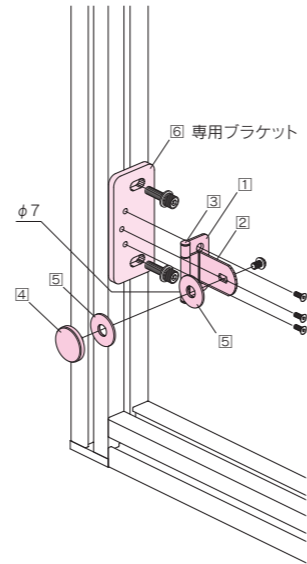

■ 共通技術データ

材質	①ACG-06：超高分子量ポリエチレン [UHMW-PE] ACG-08：ポリアセタール [POM] ②S45C (三価クロメート)
----	--

折り戸用ガイドがフレーム溝底に接触しないように隙間を設けてください。

※折り戸用ガイドに荷重が掛かると破損の原因となります。

※上下2ヶ入り1セット

M6 M8

DHS-3239

1,470 円/piece

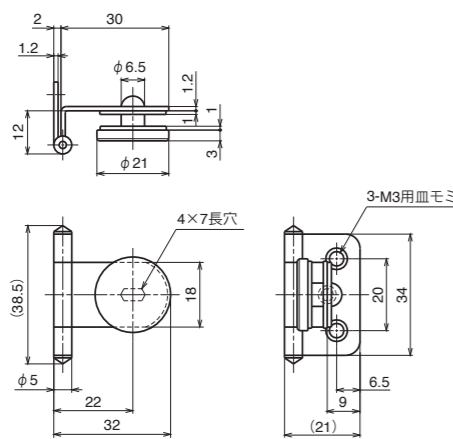

● 専用ブラケット (付属品)

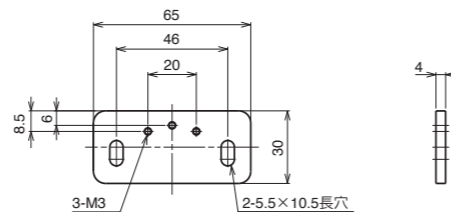

付属部品

十字穴付トラス小ネジ M3×6 (ステンレス鋼)

M6シリーズ取付用

推奨締結部品 (別売)

FCSS-03-04 (3ヶ)
CSWS-05-15 (2ヶ)
NSMS-06-5 (2ヶ)
NH-06-GR (2ヶ)

M8シリーズ取付用

推奨締結部品 (別売)

FCSS-03-04 (3ヶ)
CSWS-05-18 (2ヶ)
NSMS-08-5 (2ヶ)
NH-08-GR (2ヶ)

M6

ACG-06

2,990 円/set (2ヶ入り)

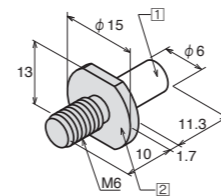

■ 技術データ

質量 5.0g (1ヶ)

■ 屏幅の算出方法

M6	Lが奇数の場合 $W1 = \frac{L+37}{2}$ $W2 = W1 - 37$	Lが偶数の場合 $W1 = \frac{L+38}{2}$ $W2 = W1 - 38$
M8	Lが奇数の場合 $W1 = \frac{L+50}{2}$ $W2 = W1 - 50$	Lが偶数の場合 $W1 = \frac{L+51}{2}$ $W2 = W1 - 51$

※アルミダイカスト蝶番対象

■ 隙間の設定例

M6	1. AFSR-3030-6の場合 W1 隙間 300 5 400 4 500 3	2. AFS-3030-6の場合 W1 隙間 300 9 400 7 500 6
M8	1. AFSR-4040-8の場合 W1 隙間 300 7 400 6 500 5	2. AFS-4040-8の場合 W1 隙間 300 12 400 10 500 9

■ 折戸扉最大サイズ、最大質量の目安

■ 屏幅の最大サイズ	■ 扉の最大質量
フレーム L寸 M6 700mm M8 800mm以下	フレーム 質量 M6 7kg M8 10kg以下

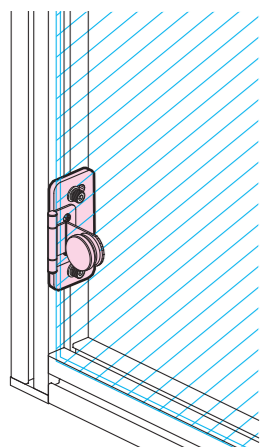

M6シリーズ取付詳細寸法図

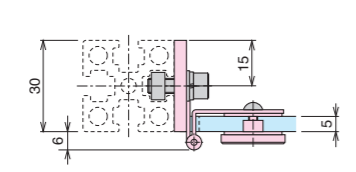

M8シリーズ取付詳細寸法図

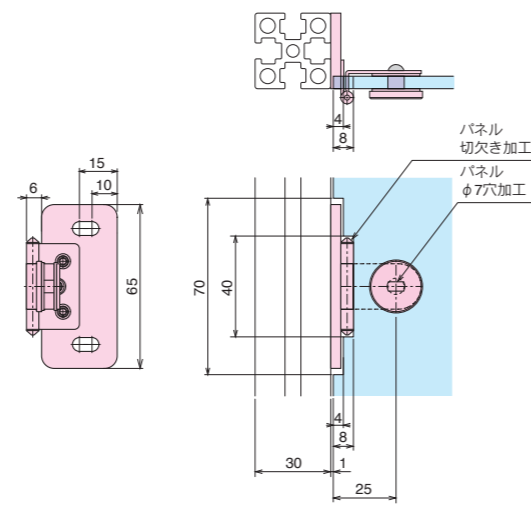
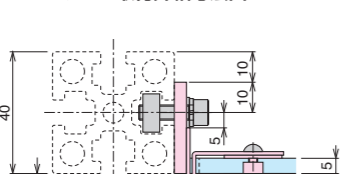

M8

ACG-08

3,450 円/set (2ヶ入り)

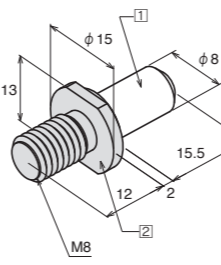

■ 技術データ

質量 8.7g (1ヶ)

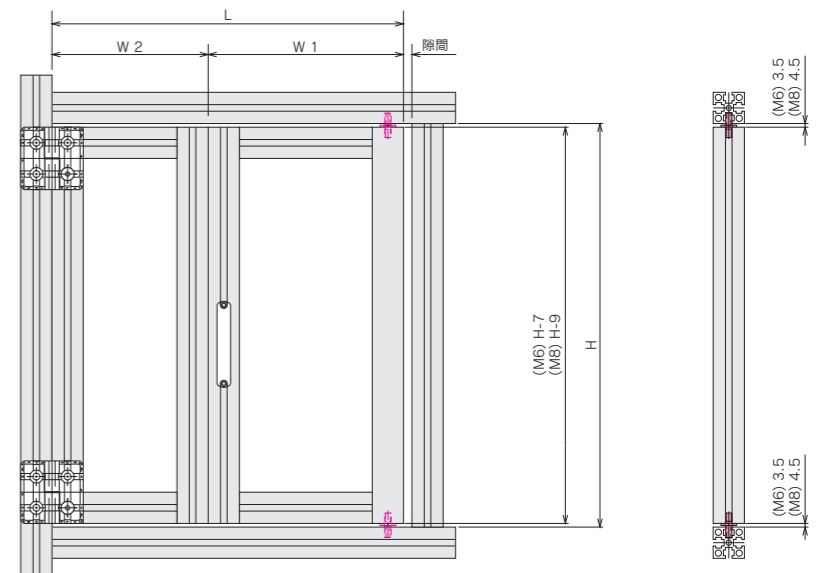

● 締結部品 (締結部品は本体に含まれておりませんので別途ご購入ください。) ※ボルト・ナットの詳細はP298~P313を参照ください。



● 納期詳細 P491

● CAD: Parasolid・STEP・DXFデータ有。RoHS10対応品です。

※ 定 価：全て消費税抜きの金額となります。税額は別途申し受けます。

ご注文方法 (注文例) ANCBK-3030L 数量 1個

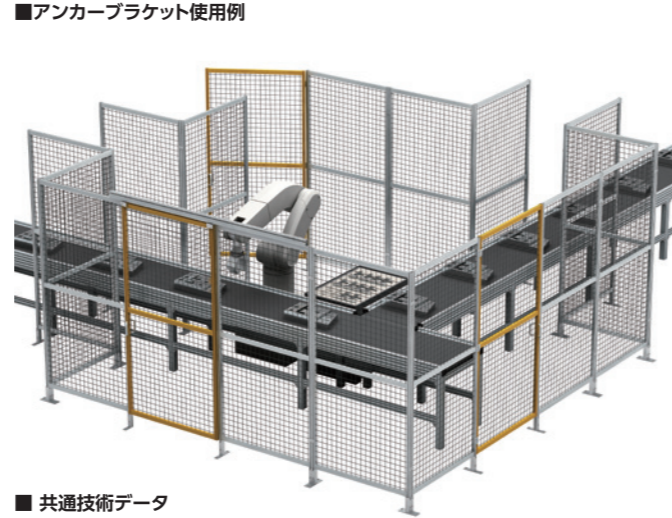

■ アンカーブラケット使用例

■ 共通技術データ

材質	SS400
表面処理	三価クロメート

M6 ANCBK-3030L 1,500 円/piece

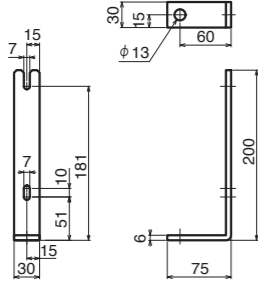

■ 技術データ

質量	340g
----	------

推奨締結部品(別売)

CSW-06-18	(2ヶ)
NSM-06-6	(2ヶ)
NH-06-RE	(2ヶ)

M6 ANCBK-3060L 2,190 円/piece

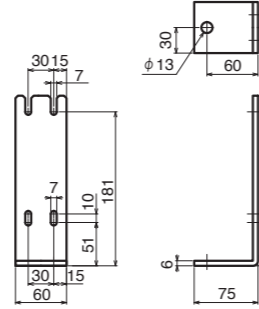

■ 技術データ

質量	687g
----	------

推奨締結部品(別売)

CSW-06-18	(4ヶ)
NSM-06-6	(4ヶ)
NH-06-RE	(4ヶ)

M6 ANCBK-3030B 3,450 円/piece

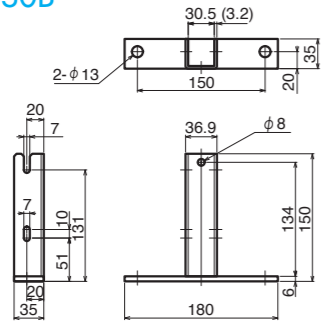

■ 技術データ

質量	594g
----	------

推奨締結部品(別売)

CSW-06-15	(4ヶ)
NSM-06-6	(4ヶ)
NH-06-RE	(4ヶ)

M6 ANCBK-3060B 4,370 円/piece

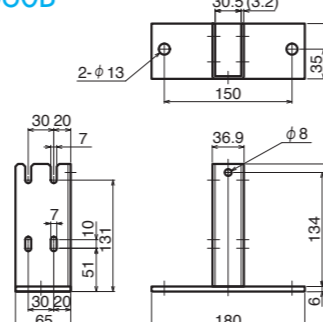

■ 技術データ

質量	1048g
----	-------

推奨締結部品(別売)

CSW-06-15	(8ヶ)
NSM-06-6	(8ヶ)
NH-06-RE	(8ヶ)

- 締結部品 (締結部品は本体に含まれておりませんので別途ご購入ください。) ※ボルト・ナットの詳細はP298~P313を参照ください。
- APB(S) シリーズ
 - CS(S) シリーズ
 - CSW(S) シリーズ
 - FCS(S) シリーズ
 - BCS(S) シリーズ
 - TSB(S) シリーズ
 - ECSS シリーズ
 - ECCS シリーズ
 - SHRS シリーズ
 - NSM(S/L) シリーズ
 - NSME シリーズ
 - NH シリーズ
 - NHW シリーズ

ご注文方法 (注文例) LFA-2040-4 数量 1個

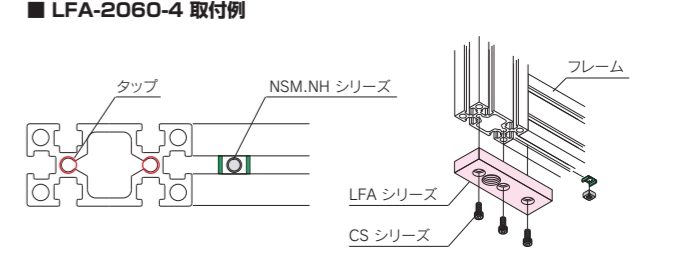

■ LFA-2060-4 取付例

■ 共通技術データ

材質	スチール製 [SS400]	ALFARのみ	アルミ製 [A2017B]
	アルミ製 [A6063S-T5]		
表面処理	スチール製 (三価クロメート)		アルミ製 (アルマイト)
	アルミ製 (アルマイト・クリア塗装)		

M4 ●アルミ製 LFA-2040-4 830 円/piece

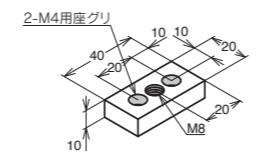

■ 技術データ

質量	19g
----	-----

推奨締結部品(別売)

CS-04-10	(2ヶ)
----------	------

●アルミ製 LFA-2060-4 1,150 円/piece

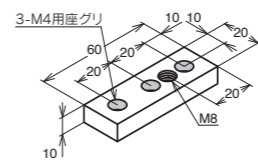

■ 技術データ

質量	28g
----	-----

推奨締結部品(別売)

CS-04-10	(3ヶ)
----------	------

●アルミ製 LFA-4040-4 1,660 円/piece

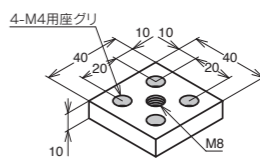

■ 技術データ

質量	39g
----	-----

推奨締結部品(別売)

CS-04-10	(4ヶ)
----------	------

●アルミ製 LFA-4060-4 2,070 円/piece

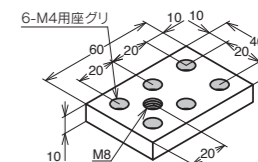

■ 技術データ

質量	59g
----	-----

推奨締結部品(別売)

CS-04-10	(6ヶ)
----------	------

●アルミ製 LFAC-4040-4 1,860 円/piece

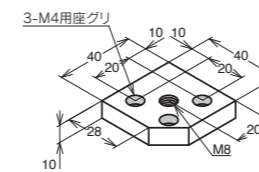

■ 技術データ

質量	33g
----	-----

推奨締結部品(別売)

CS-04-10	(3ヶ)
----------	------

●アルミ製 LFAR-40-4 2,650 円/piece

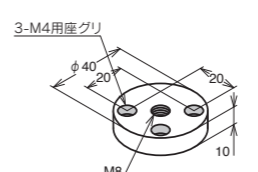

■ 技術データ

質量	30g
----	-----

推奨締結部品(別売)

CS-04-10	(3ヶ)
----------	------

●アルミ製 LFA-MJ04 1,040 円/piece

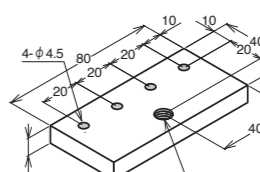

■ 技術データ

質量	82g
----	-----

推奨締結部品(別売)

CSW-04-18	(4ヶ)
-----------	------

● 納期詳細 P491

● CAD: Parasolid・STEP・DXFデータ有。RoHS10対応品です。

※ 定 価: 全て消費税抜きの金額となります。税額は別途申し受けます。

アクセサリ

アンカーブラケット / レベリングフットベース

M4 20mm
M6 30mm
M8 40mm
M8 45mm
M5 20mm
H10 50mm

M6

●スチール製
LFB-3060-6
1,500 円/piece

■技術データ
厚み (t) 12mm
質量 130g

●アルミ製
LFA-3060-6
1,500 円/piece

■技術データ
厚み (t) 15mm
質量 60g

推奨締結部品(別売)
CS-06-15 (2ヶ) CS-06-18 (2ヶ)

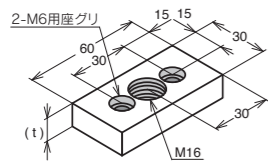

●スチール製
LFB-3090-6
2,590 円/piece

■技術データ
厚み (t) 12mm
質量 225g

●アルミ製
LFA-3090-6
2,590 円/piece

■技術データ
厚み (t) 15mm
質量 94g

推奨締結部品(別売)
CS-06-15 (3ヶ) CS-06-18 (3ヶ)

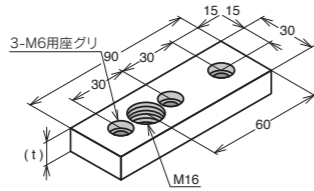

●スチール製
LFB-6060-6
2,190 円/piece

■技術データ
厚み (t) 12mm
質量 295g

●アルミ製
LFA-6060-6
2,190 円/piece

■技術データ
厚み (t) 15mm
質量 128g

推奨締結部品(別売)
CS-06-15 (4ヶ) CS-06-18 (4ヶ)

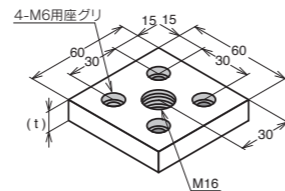

●スチール製
LFB-6090-6
3,620 円/piece

■技術データ
厚み (t) 12mm
質量 463g

●アルミ製
LFA-6090-6
3,620 円/piece

■技術データ
厚み (t) 15mm
質量 196g

推奨締結部品(別売)
CS-06-15 (6ヶ) CS-06-18 (6ヶ)

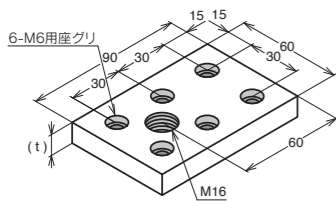

●スチール製
LFBC-6060-6
3,620 円/piece

■技術データ
厚み (t) 12mm
質量 274g

●アルミ製
LFAC-6060-6
3,620 円/piece

■技術データ
厚み (t) 15mm
質量 122g

推奨締結部品(別売)
CS-06-15 (4ヶ) CS-06-18 (4ヶ)

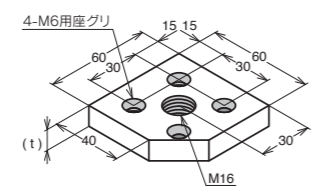

●スチール製
LFBR-60-6
3,620 円/piece

■技術データ
厚み (t) 12mm
質量 218g

●アルミ製
LFAR-60-6
3,740 円/piece

■技術データ
厚み (t) 15mm
質量 100g

推奨締結部品(別売)
CS-06-15 (3ヶ) CS-06-18 (3ヶ)

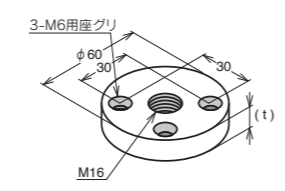

●スチール製
LFB-MJ06
2,880 円/piece

■技術データ
厚み (t) 9mm
質量 482g

推奨締結部品(別売)
CSW-06-20 (4ヶ)

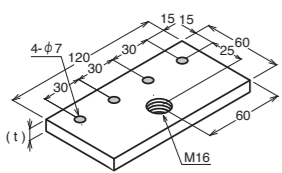

■ LFB-MJ06 取付例

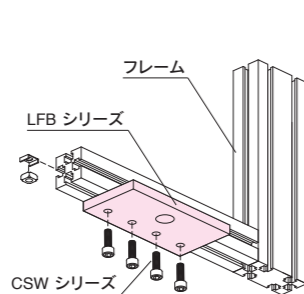

■ LFBR-60-6 取付例

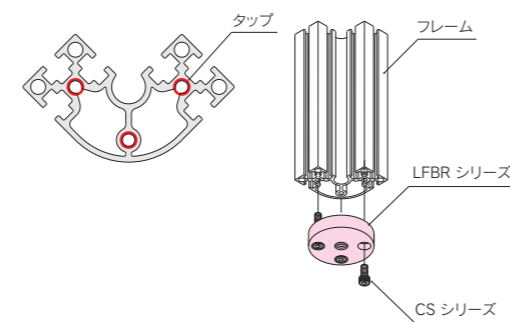

M8

●スチール製
LFB-4080-8
2,650 円/piece

■技術データ
厚み (t) 16mm
質量 346g

●アルミ製
LFA-4080-8
2,650 円/piece

■技術データ
厚み (t) 15mm
質量 113g

推奨締結部品(別売)
CS-08-20 (2ヶ) CS-08-20 (2ヶ)

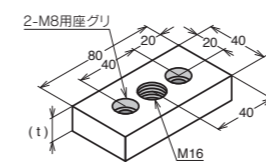

●スチール製
LFB-8080-8
3,910 円/piece

■技術データ
厚み (t) 16mm
質量 705g

●アルミ製
LFA-8080-8
3,570 円/piece

■技術データ
厚み (t) 15mm
質量 233g

推奨締結部品(別売)
CS-08-20 (4ヶ) CS-08-20 (4ヶ)

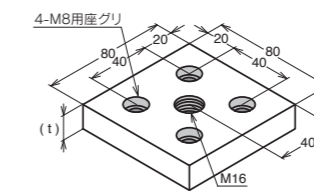

●スチール製
LFBC-8080-8
4,370 円/piece

■技術データ
厚み (t) 16mm
質量 658g

●アルミ製
LFAC-8080-8
4,140 円/piece

■技術データ
厚み (t) 15mm
質量 206g

推奨締結部品(別売)
CS-08-20 (3ヶ) CS-08-20 (3ヶ)

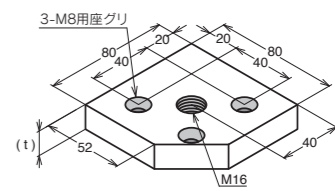

●スチール製
LFBR-80-8
4,140 円/piece

■技術データ
厚み (t) 16mm
質量 532g

●アルミ製
LFAR-80-8
5,060 円/piece

■技術データ
厚み (t) 15mm
質量 182g

推奨締結部品(別売)
CS-08-20 (3ヶ) CS-08-20 (3ヶ)

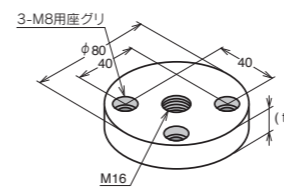

●スチール製
LFB-MJ08
4,030 円/piece

■技術データ
厚み (t) 9mm
質量 810g

推奨締結部品(別売)
CSW-08-25 (4ヶ)

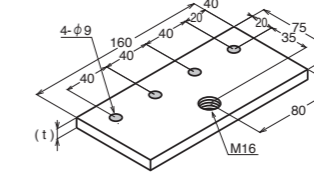

●アルミ製
LFLA-08
2,420 円/piece

■技術データ
厚み (t) 10mm
質量 182g

推奨締結部品(別売)
CSW-08-25 (2ヶ)

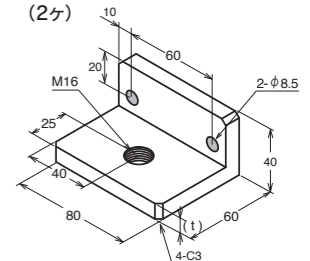

■ LFLA-08 取付例

M6 M8

●スチール製
LFB-S68
3,110 円/piece

■技術データ
厚み (t) 9mm
質量 652g

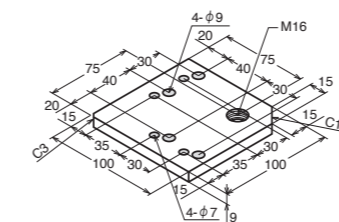

M6シリーズ取付例

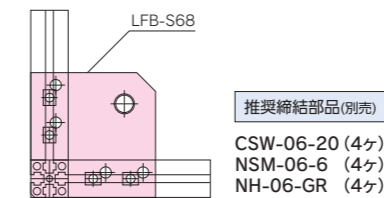

M8シリーズ取付例

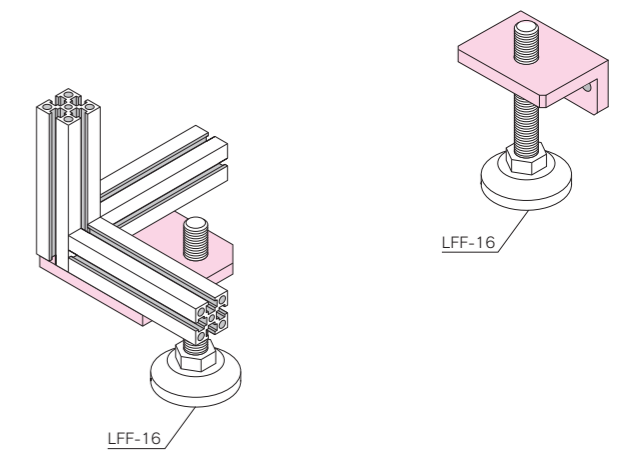
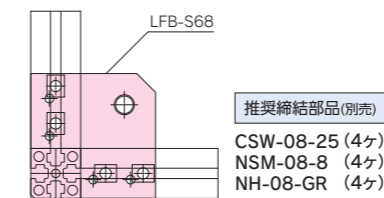

●締結部品 (締結部品は本体に含まれておりませんので別途ご購入ください。) ※ボルト・ナットの詳細はP298~P313を参照ください。



●納期詳細 P491

●CAD: Parasolid・STEP・DXFデータ有。RoHS10対応品です。

※ 定 価 : 全て消費税抜きの金額となります。税額は別途申し受けます。

M6

●スチール製
LFB20-6060-6
2,880 円/piece

■技術データ

厚み (t)	16mm
質量	381g

推奨締結部品(別売)
CS-06-18 (4ヶ)

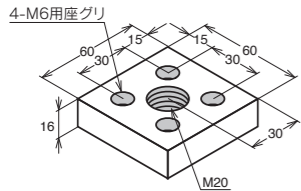

M8

●スチール製
LFB20-8080-8
5,180 円/piece

■技術データ

厚み (t)	16mm
質量	708g

推奨締結部品(別売)
CS-08-20 (4ヶ)

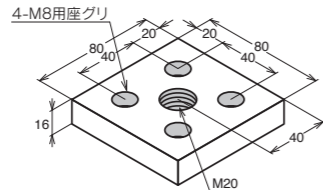

H10

●スチール製
LFB20-100100-10
5,750 円/piece

■技術データ

厚み (t)	16mm
質量	1133g

推奨締結部品(別売)
CS-10-25 (4ヶ)

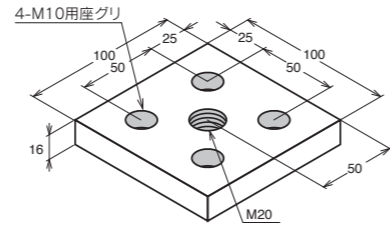

- M4
20mm
- M6
30mm
- M8
40mm
- M8
45mm
- M5
20mm
- H10
50mm

●締結部品 (締結部品は本体に含まれておりませんので別途ご購入ください。) ※ボルト・ナットの詳細はP298~P313を参照ください。



●納期詳細 P491
●CAD: Parasolid・STEP・DXFデータ有。RoHS10対応品です。

※ 定 価：全て消費税抜きの金額となります。税額は別途申し受けます。

ご注文方法 (注文例)	型式 ABLH-4020-4-LB	数量 1個
----------------	----------------------	----------



■ 共通技術データ

材質	A6063S-T5 □SUS304
表面処理	アルマイト処理
色	シルバー

ご注文方法 (注文例)	型式 LFP-08	数量 1個
----------------	--------------	----------



M4 ゴムクッション

GOM-04

120 円/piece

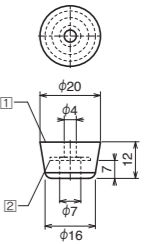

■ 技術データ

材質	①SBR ②SUS430	推奨締結部品(別売) CS-04-12 (1ヶ)
質量	4g	
色	ブラック	

M4

ABLH-4020-4-LB

1,500 円/piece

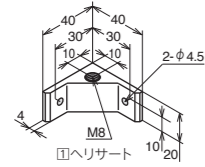

■ 技術データ

質量	25g
推奨締結部品(別売)	
CSW-04-12	(2ヶ)
NSM-04-4	(2ヶ)
NH-04-GR	(2ヶ)

M6

ABLH-6030-6-LB

1,770 円/piece

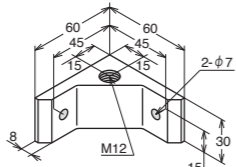

■ 技術データ

質量	88g
推奨締結部品(別売)	
CSW-06-20	(2ヶ)
NSM-06-6	(2ヶ)
NH-06-GR	(2ヶ)

M8

ABLH-8040-8-LB

2,350 円/piece

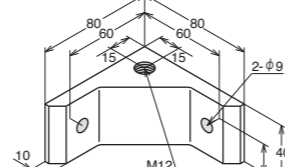

■ 技術データ

質量	206g
推奨締結部品(別売)	
CSW-08-25	(2ヶ)
NSM-08-8	(2ヶ)
NH-08-GR	(2ヶ)

M4 M8 レベリングフット

LFP-08

520 円/piece

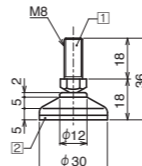

■ 技術データ

材質	①軟鋼線材 [SWRM] ②ナイロン [PA]
質量	20g
色	シルバー
許容荷重	1100N

M4 M8 レベリングフット

LFN-08

830 円/piece

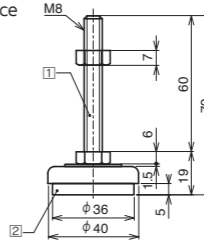

■ 技術データ

材質	①SS400 ②クロロブレンゴム [CR]
質量	80g
色	ブラック
許容荷重	2500N

M4 M8 レベリングフット

LFS-08

810 円/piece

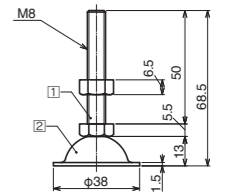

■ 技術データ

材質	①SUS304 ②SUS304
質量	50g
色	シルバー
許容荷重	4,500N

■ レベリングフット取付ブラケット 取付例

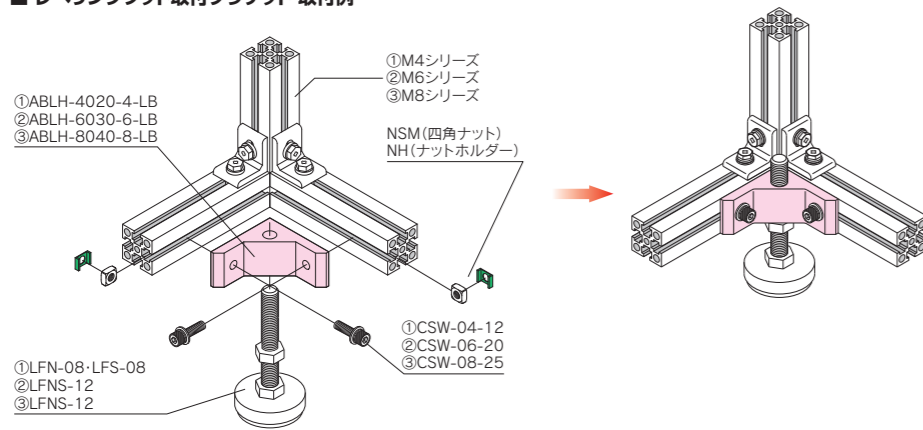

● 適合一覧

フレーム	ブラケット	レベリングフット
M4	ABLH-4020-4-LB	LFN-08・LFS-08
M6	ABLH-6030-6-LB	LFNS-12
M8	ABLH-8040-8-LB	LFNS-12

M6 レベリングフット

LFP-06

460 円/piece

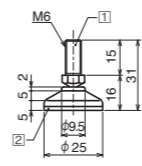

■ 技術データ

材質	①軟鋼線材 [SWRM] ②ナイロン [PA]
質量	11g
色	シルバー
許容荷重	600N

M6 レベリングフット

LFS-06

630 円/piece

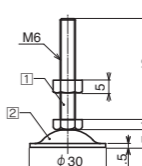

■ 技術データ

材質	①SUS304 ②SUS304
質量	20g
色	シルバー
許容荷重	3,000N

● 締結部品 (締結部品は本体に含まれておりませんので別途ご購入ください。) ※ボルト・ナットの詳細はP298~P313を参照ください。



● 納期詳細 P491

● CAD: Parasolid・STEP・DXFデータ有。RoHS10対応品です。

※ 定 価 : 全て消費税抜きの金額となります。税額は別途申し受けます。

M6 M8 レベリングフット

LFNS-12

3,450 円/piece

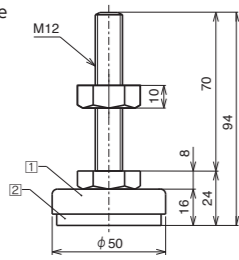

■ 技術データ

材質	①SUS304 ②クロロブレンゴム [CR]
質量	160g
色	①シルバー ②ブラック
許容荷重	3000N

M6 M8 レベリングフット

LFN-16

1,550 円/piece

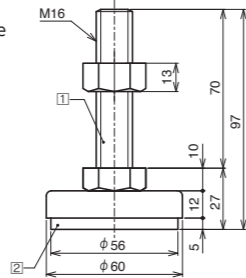

■ 技術データ

材質	①SS400 ②クロロブレンゴム [CR]
質量	258g
色	ブラック
許容荷重	3000N

M6 M8 レベリングフット

LFS60-16

2,880 円/piece

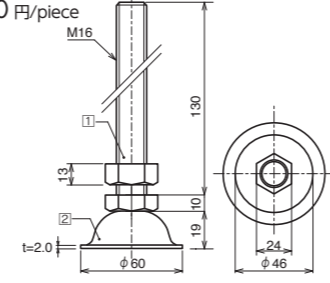

■ 技術データ

材質	① ② SUS304
質量	345.5g
色	シルバー
許容荷重	5000N

M6 M8 レベリングフット / アンカープレート

LFF-16

1,150 円/piece

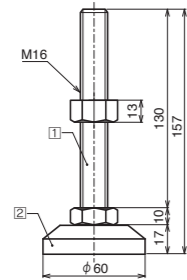

■ 技術データ

材質	①SS400相当 ②SS400 (鍛造)
質量	480g
色	シルバー
許容荷重	5000N

LFF-16C

2,650 円/piece

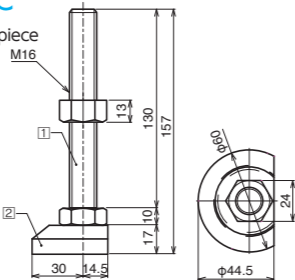

■ 技術データ

材質	①SS400相当 ②SS400 (鍛造)
質量	423g
色	シルバー
許容荷重	3000N

LFAP-16 LFF-16専用

620 円/piece

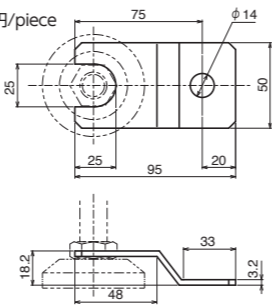

■ 技術データ

材質	SPCC
表面処理	三価クロメート
質量	107g

M6 M8 H10 レベリングフット

LFF-20

2,300 円/piece

■ 技術データ

材質	①SS400相当 ②SS400 (鍛造)
質量	658g
色	シルバー
許容荷重	10,000N

LFS-20

7,480 円/piece

■ 技術データ

材質	①SUS304 ②SUS304
質量	671g
色	シルバー
許容荷重	10,000N

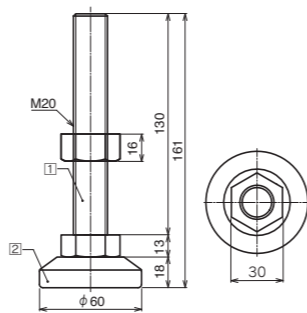

■ レベリングフット取付方法

方法 1	方法 2	方法 3	方法 4
フレームにタップ追加加工を施し取付ける	レベリングフットベースに組み合わせて取付ける	ブラケットに組み合わせて取付ける	フレームの溝にナットを挿入し取付ける
取付可能フレーム M6 M8	取付可能フレーム M4 M6 M8	取付可能フレーム M4 M6 M8	取付可能フレーム M6 M8

■ タップ追加加工 (取付例)

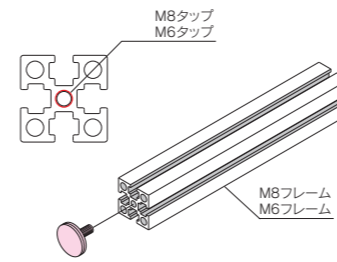

● 取付可能なレベリングフットとタップ深さ

レベリングフット型式	タップ深さ
M6 LFP-06	15mm
LFS-06	35mm
LFP-08	18mm
M8 LFN-08	55mm
LFS-08	45mm

■ LFN-16 (取付例)
(レベリングフットベース使用時)

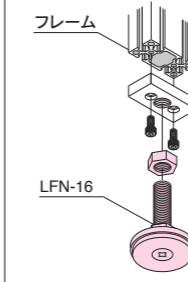

■ LFAP-16 (取付例)

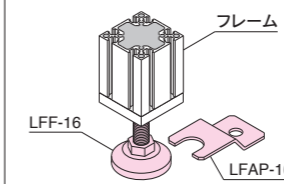

■ フレームにナットを挿入 (取付例)

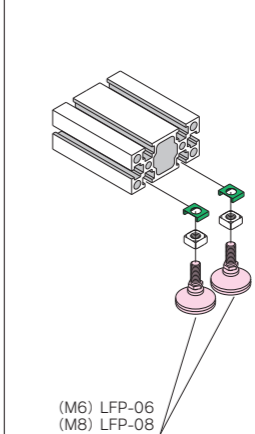

■ LFF-16C (取付例)

AFS-3060L-6を横に並べて使用する場合はLFF-16Cを使用してください。
※LFF-16を使用した場合取付できません。

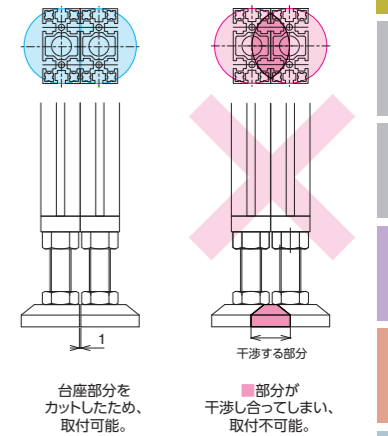

● 締結部品 (締結部品は本体に含まれておりませんので別途ご購入ください。) ※ボルト・ナットの詳細はP298~P313を参照ください。



● 納期詳細 P491

● CAD: Parasolid・STEP・DXFデータ有。RoHS10対応品です。

※ 定 価: 全て消費税抜きの金額となります。税額は別途申し受けます。



M6 M8 レベリングフット付キャスター(ボルトタイプ)

CLB-120U
4,730 円/piece

CLBS-120U
6,680 円/piece

■ 技術データ

材質	①SS400相当 ②SS400相当 ③エラストマー [TPE] ④ナイロン [PA]
表面処理	①三価クロメート ②三価クロメート
色	③グレー ④ブラック
質量	430g
許容荷重	1200N

■ 技術データ

材質	①SUS304 ②SUS304 ③エラストマー [TPE] ④ナイロン [PA]
表面処理	①バシペート ②バシペート
色	④ブラック
質量	430g
許容荷重	1200N

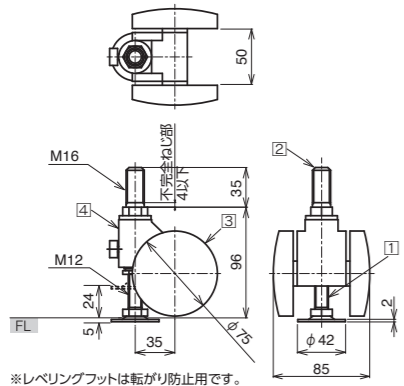

※レベリングフットは転がり防止用です。

M6 M8 レベリングフット付キャスター(プレートタイプ)

CLP-60
2,240 円/piece

CLP-120
3,110 円/piece

■ 技術データ

材質	①SS400相当 ②SPCC ③ナイロン [PA]
表面処理	①三価クロメート ②三価クロメート
色	③ブラック
質量	300g
許容荷重	600N

■ 技術データ

材質	①SS400相当 ②SPCC ③ナイロン [PA]
表面処理	①三価クロメート ②三価クロメート
色	③ブラック
質量	430g
許容荷重	1200N

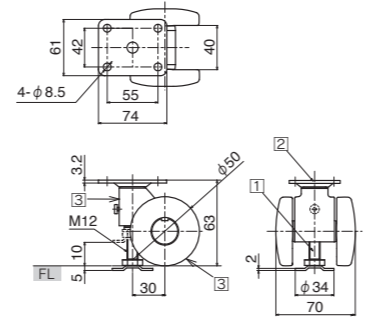

※レベリングフットは転がり防止用です。

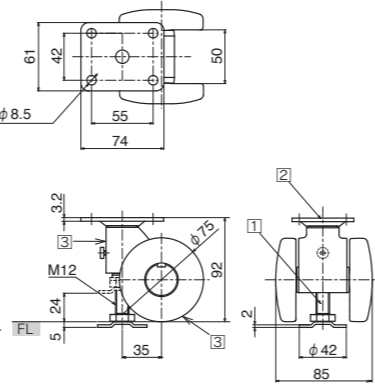

※レベリングフットは転がり防止用です。

M6 M8 アンカープレート

CLP-60用
CLAP-60
610 円/piece

CLP-120用
CLB-120U用
CLBS-120U用
CLAP-120
630 円/piece

下記イラストはCLAP-60

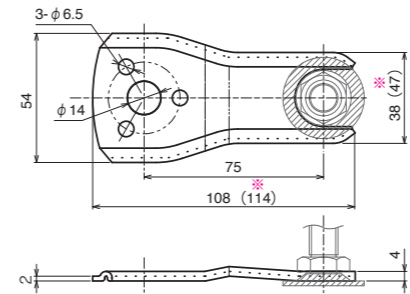

■ 技術データ

材質	SPCC
表面処理	三価クロメート
質量	60g (75g)

注意:アンカープレート使用時は
ゴム座が使用出来ません。

※()内の数値はCLAP-120です。

M6 M8 ゴム座

CLP-60用
CLGP-60
140 円/piece

CLP-120用
CLB-120U用
CLBS-120U用
CLGP-120
200 円/piece

下記イラストはCLGP-120

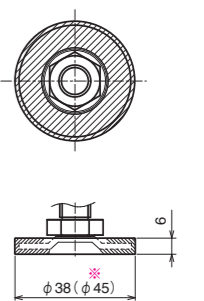

■ 技術データ

材質	エチレンプロピレンゴム [EPDM]
色	グレー
質量	4.7g (6.4g)

※()内の数値はCLGP-120です。

■ CLB-120U / CLBS-120U 取付例

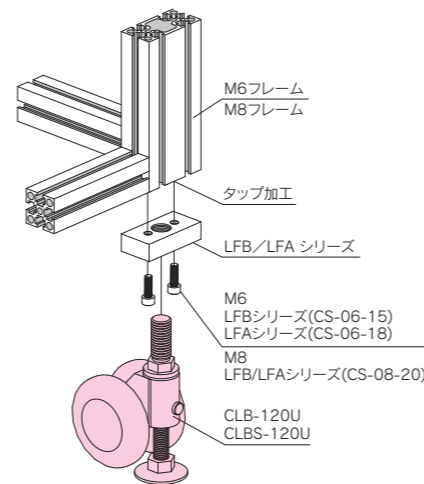

※レベリングフットベース(M6/M8タイプ)に取付可能。

■ CLP-60 / CLP-120 取付例

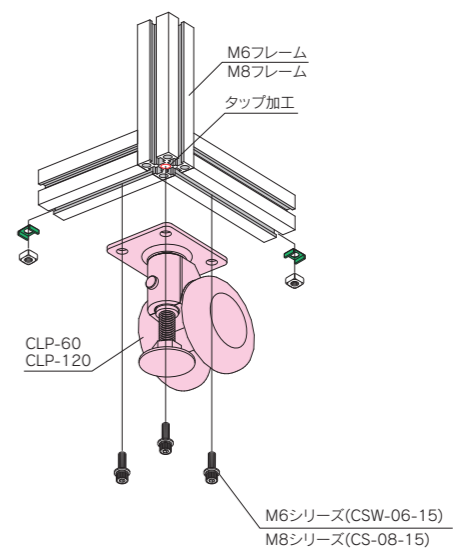

● 締結部品 (締結部品は本体に含まれておりませんので別途ご購入ください。) ※ボルト・ナットの詳細はP298~P313を参照ください。



● 納期詳細 P491

● CAD: Parasolid・STEP・DXFデータ有。RoHS10対応品です。

※ 定 価: 全て消費税抜きの金額となります。税額は別途申し受けます。



■ LFCB-S68 取付例

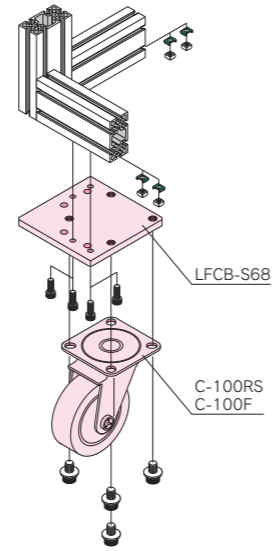

M6 M8 自在キャスター (ストッパー付)

C-100RS
5,740 円/piece

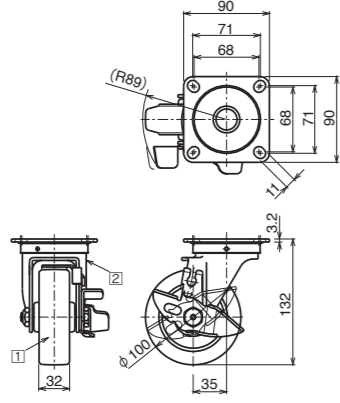

■ 技術データ

材質	①ウレタンゴム ②SS400
表面処理	②三価クロメート
質量	1208g
許容荷重	1020N

付属部品
CSW-10-15 (4ヶ)

M6 M8 固定キャスター

C-100F
4,820 円/piece

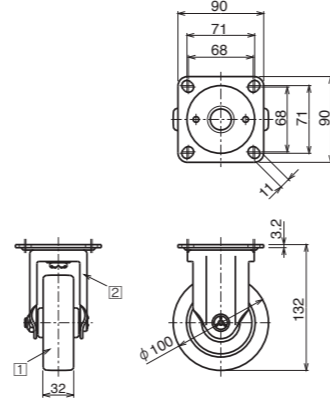

■ 技術データ

材質	①ウレタンゴム ②SS400
表面処理	②三価クロメート
質量	891g
許容荷重	1020N

付属部品
CSW-10-15 (4ヶ)

M6 M8 キャスター(ストッパー付)

C-100ES
5,870 円/piece
※導電性

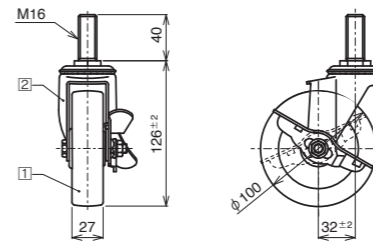

■ 技術データ

材質	①ゴム ②SUS304
色	①ブラック
質量	613g
許容荷重	300N

M6 M8 キャスター(ストッパー付)

C-100NS
2,190 円/piece

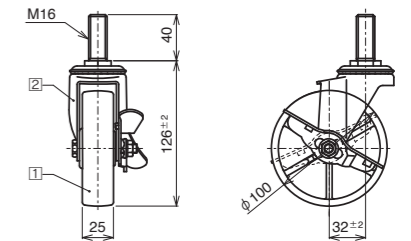

■ 技術データ

材質	①ナイロン ②SPCC
表面処理	②三価クロメート
色	①グレー
質量	491g
許容荷重	600N

M6 M8 キャスターベース

LFCB-S68
4,140 円/piece

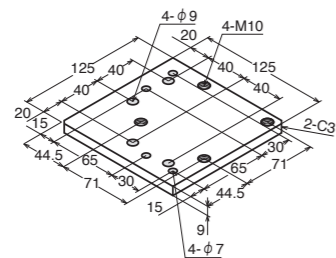

■ 技術データ

材質	SS400
表面処理	三価クロメート
質量	1049g

M6シリーズ取付例

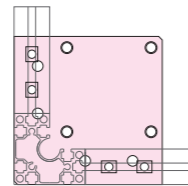

推奨締結部品(別売)
CSW-06-20 (4ヶ)
NSM-06-6 (4ヶ)
NH-06-GR (4ヶ)

M8シリーズ取付例

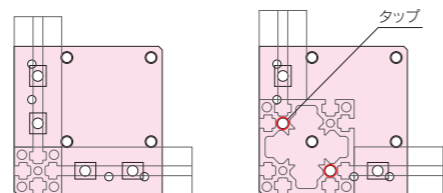

推奨締結部品(別売)
CSW-08-25 (4ヶ)
NSM-08-8 (4ヶ)
NH-08-GR (4ヶ)

■ キャスター 取付例 ※厚さ4mm以下の薄型スパナ(サイズ23)をご使用下さい。

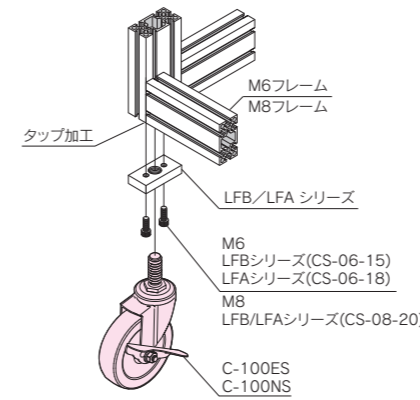

※レベリングフットベース(M6/M8タイプ)に取付可能。

● 締結部品 (締結部品は本体に含まれておりませんので別途ご購入ください。) ※ボルト・ナットの詳細はP298~P313を参照ください。



● 納期詳細 P491

● CAD: Parasolid・STEP・DXFデータ有。RoHS10対応品です。

※ 定 価 : 全て消費税抜きの金額となります。税額は別途申し受けます。

アクセサリ

マグネットキャッチ / マグネットキャッチベース

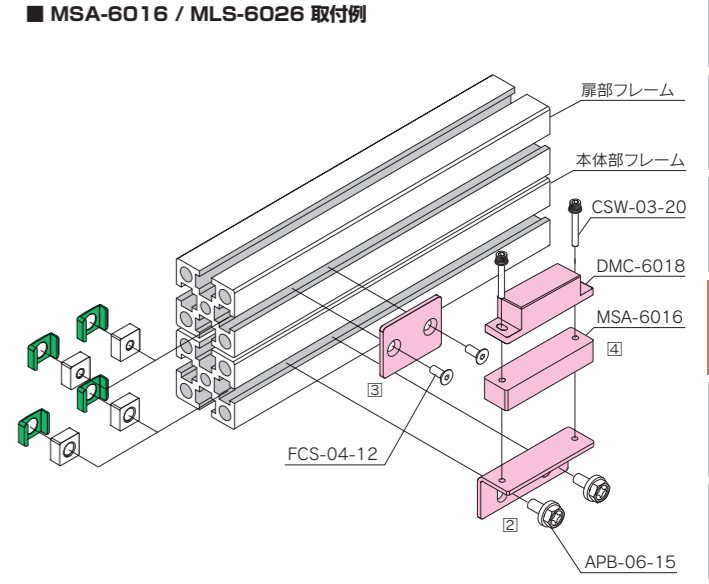
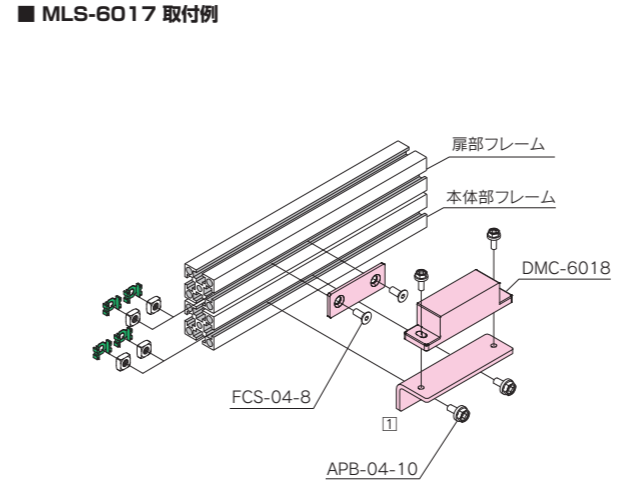
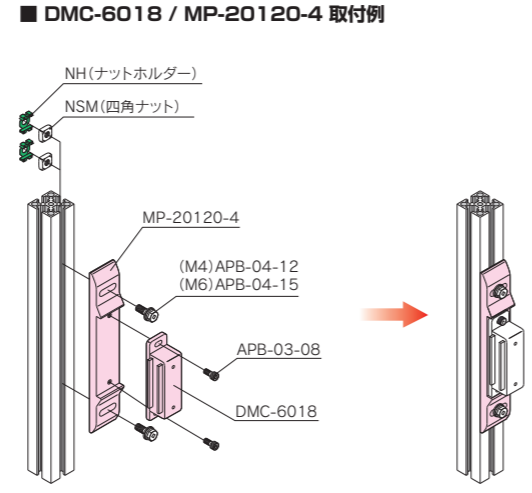
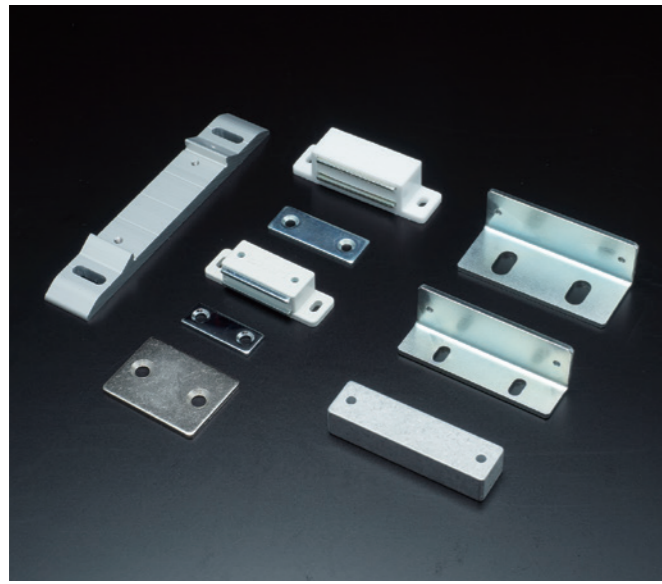

M4 マグネットキャッチ

DMC-5017
410 円/piece

■ 技術データ

材質	PBT樹脂
質量	28.2g
吸着力	24N

推奨締結部品(別売)

APB-03-08	(2ヶ)
FCS-03-06	(2ヶ)

M4 M6 マグネットキャッチ

DMC-6018
620 円/piece

■ 技術データ

材質	ポリエチレン [PE]
質量	40g
吸着力	24N

推奨締結部品(別売)

M4シリーズ取付用

APB-03-08	(2ヶ)
FCS-03-06	(2ヶ)

M6シリーズ取付用

APB-03-08	(2ヶ)
FCS-03-10	(2ヶ)

M4 マグネットキャッチベース

MLS-6017
620 円/piece

■ 技術データ

材質	SPHC
表面処理	三価クロメート
質量	36g

M6 M8 マグネットキャッチベース

MLS-6026
690 円/piece

■ 技術データ

材質	SPHC
表面処理	三価クロメート
質量	44g

M6 M8 マグネットキャッチ用受座

MPS-3040
230 円/piece

■ 技術データ

材質	SPCC
表面処理	ニッケルメッキ
質量	20g

M8 マグネットキャッチスパーサ

MSA-6016
810 円/piece

■ 技術データ

材質	A5052
表面処理	バレル研磨
質量	28g

M4 M6 マグネットキャッチベース

MP-20120-4
620 円/piece

■ 技術データ

材質	A6005CS-T5 (A6N01S-T5)
質量	36.2g
表面処理	アルマイト・クリア塗装

推奨締結部品(別売)

M4シリーズ取付用

APB-04-12	(2ヶ)
-----------	------

M6シリーズ取付用

APB-04-15	(2ヶ)
-----------	------

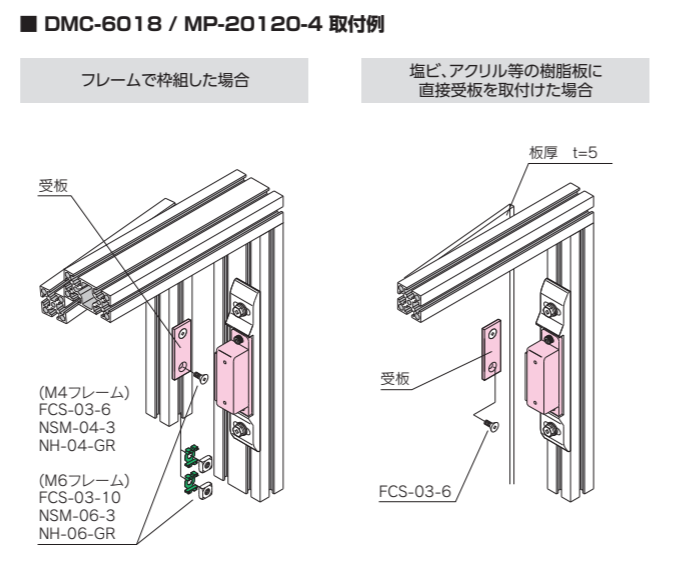

M4シリーズ取付例

① マグネットキャッチベース MLS-6017 1
② マグネットキャッチ用受座 MPSS-68 1
③ マグネットキャッチ DMC-6018 1

※DMC-6018に付属している受座は使用しません。

■ 技術データ

推奨締結部品(別売)	
APB-04-10	(2ヶ)
APB-03-08	(2ヶ)
FCS-04-08	(2ヶ)
NSM-04-4	(4ヶ)
NH-04-GR	(4ヶ)

M6シリーズ取付例

① マグネットキャッチベース MLS-6026 1
② マグネットキャッチ用受座 MPS-3040 1
③ マグネットキャッチ DMC-6018 1

※ DMC-6018に付属している受座は使用しません。

■ 技術データ

推奨締結部品(別売)	
APB-06-12	(2ヶ)
APB-03-08	(2ヶ)
FCS-04-10	(2ヶ)
NSM-06-6	(2ヶ)
NSM-06-4	(2ヶ)
NH-06-GR	(4ヶ)

M8シリーズ取付例

① マグネットキャッチベース MLS-6026 1
② マグネットキャッチ用受座 MPS-3040 1
③ スパーサ MSA-6016 1
④ マグネットキャッチ DMC-6018 1

※ DMC-6018に付属している受座は使用しません。

■ 技術データ

推奨締結部品(別売)	
APB-06-15	(2ヶ)
FCS-04-12	(2ヶ)
CSW-03-20	(2ヶ)
NSM-08-6	(2ヶ)
NSM-08-4	(2ヶ)
NH-08-GR	(4ヶ)

● 締結部品 (締結部品は本体に含まれておりませんので別途ご購入ください。) ※ボルト・ナットの詳細はP298~P313を参照ください。

● 納期詳細 P491

● CAD: Parasolid・STEP・DXFデータ有。RoHS10 対応品です。

※ 定 価: 全て消費税抜きの金額となります。税額は別途申し受けます。

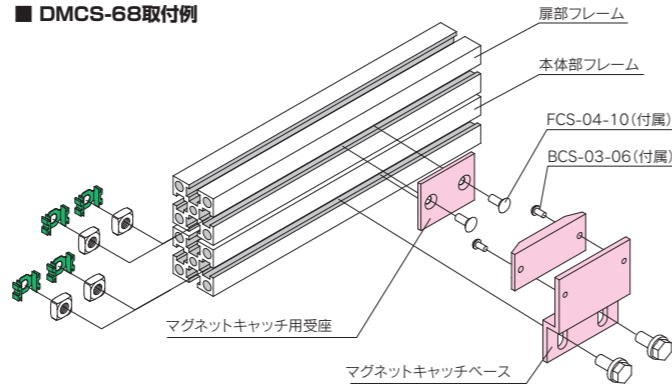

■ 共通技術データ

材質	① ③ SPCC ② ABS樹脂 [ABS]
表面処理	① ニッケルメッキ ③ 三価クロメート

M4 マグネットキャッチセット

DMCS-04

1,240 円/set

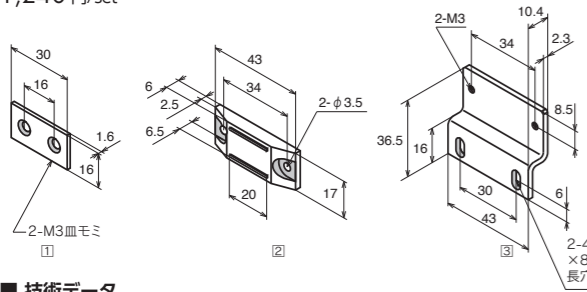

■ 技術データ

質量	① 5g ② 10g ③ 30g
吸着力	10N

付属部品

FCS-03-06 (2ヶ)
BCS-03-05 (2ヶ)

マグネットキャッチ

DMC-4317

620 円/piece



マグネットキャッチベース

MPS-4337

620 円/piece



■ M4シリーズ取付例

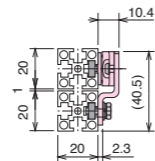

推奨締結部品(別売)

APB-04-10 (2ヶ)
NSM-04-3 (2ヶ)
NSM-04-4 (2ヶ)
NH-04-GR (4ヶ)

M6 M8 マグネットキャッチセット

DMCS-68

1,380 円/set

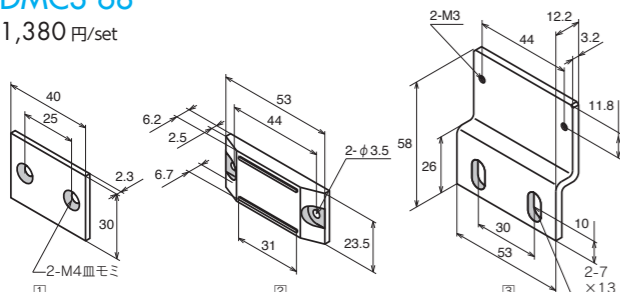

■ 技術データ

質量	① 20g ② 22g ③ 77g
吸着力	30N

付属部品

FCS-04-10 (2ヶ)
BCS-03-06 (2ヶ)

マグネットキャッチ

DMC-5324

690 円/piece



マグネットキャッチベース

MPS-5358

690 円/piece



■ M6シリーズ取付例

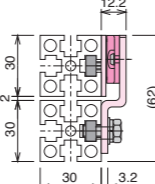

推奨締結部品(別売)

APB-06-15 (2ヶ) NSM-06-6 (2ヶ)
NSM-06-4 (2ヶ) NH-06-GR (4ヶ)

■ M8シリーズ取付例

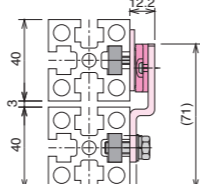

推奨締結部品(別売)

APB-06-18 (2ヶ) NSM-08-6 (2ヶ)
NSM-08-4 (2ヶ) NH-08-GR (4ヶ)

● 締結部品 (締結部品は本体に含まれておりませんので別途ご購入ください。) ※ボルト・ナットの詳細はP298~P313を参照ください。



● 納期詳細 P491

● CAD: Parasolid・STEP・DXFデータ有。RoHS10対応品です。

※ 定 価 : 全て消費税抜きの金額となります。税額は別途申し受けます。

■ 共通技術データ

材質	①SUS430 ②ポリプロピレン [PP] ネオジム磁石 [Nd] ③SUS304
表面処理	①素地 ②光沢/パレル研磨
色	②ホワイト

M4 M8 マグネットキャッチスペーサ

MSA-4517
750 円/piece

● 枠M8 扉M4 にCMCS-D10を取付する場合にご使用ください。

■ 技術データ

材質	A6063S-T5
表面処理	アルマイト処理
質量	19.3g

付属部品
BCSS-04-15 (2ヶ)

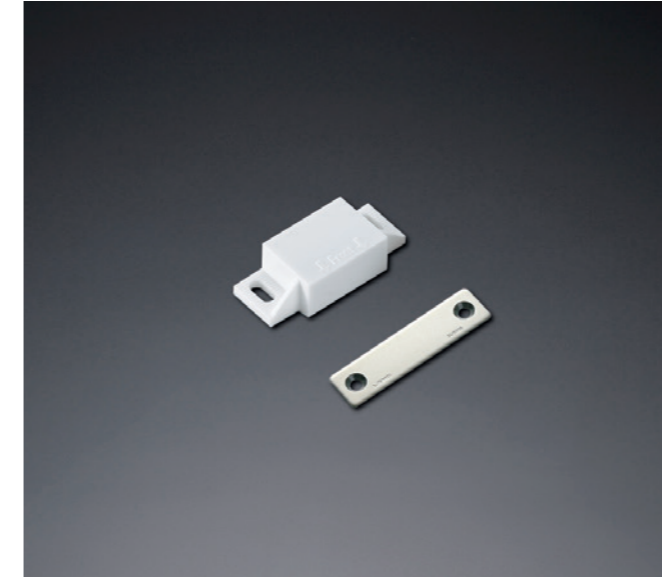

■ 技術データ

材質	①SUS430 ②ポリアセタール [POM] ネオジム磁石 [Nd]
表面処理	①素地
色	②ホワイト
質量	①17g ②21g
吸着力	30N

M6 M8 クリーンマグネットキャッチセット

CMCS-68
1,730 円/set

■ 技術データ

質量	①17g ②8.5g ③39g
吸着力	30N

付属部品
FCSS-04-10 (2ヶ)
BCSS-04-05 (2ヶ)

クリーンマグネットキャッチ

CMC-4517
1,350 円/piece

■ M6シリーズ取付例

推奨締結部品(別売)

CSWS-05-12 (2ヶ)	NSMS-06-4 (2ヶ)	NH-06-GR (4ヶ)
-----------------	----------------	---------------

マグネットキャッチベース

MPSS-4556
380 円/piece

■ M8シリーズ取付例

推奨締結部品(別売)

CSWS-05-15 (2ヶ)	NSMS-08-4 (2ヶ)	NSMS-08-5 (2ヶ)	NH-08-GR (4ヶ)
-----------------	----------------	----------------	---------------

M6 クリーンマグネットキャッチ

CMCS-5021
1,600 円/piece

推奨締結部品(別売)

FCSS-04-10 (2ヶ)	APBS-04-12 (2ヶ)	NSMS-06-4 (4ヶ)	NH-06-GR (4ヶ)
-----------------	-----------------	----------------	---------------

マグネットキャッチ用受座

MPSS-68
320 円/piece

M4 M6 M8 クリーンマグネットキャッチセット

CMCS-D10
1,730 円/set

■ 技術データ

質量	①17g ②8.5g ③32g
吸着力	30N

付属部品
FCSS-04-08 (2ヶ)
BCSS-04-05 (2ヶ)

クリーンマグネットキャッチ

CMC-4517
1,350 円/piece

■ M6シリーズ取付例(枠側)
■ M4シリーズ取付例(扉側)

推奨締結部品(別売)

CSWS-05-12 (2ヶ)	NSMS-04-4 (2ヶ)	NH-04-GR (2ヶ)	NH-06-GR (2ヶ)
-----------------	----------------	---------------	---------------

マグネットキャッチベース

MPSS-4551
380 円/piece

■ M8シリーズ取付例(枠側)
■ M6シリーズ取付例(扉側)
■ M4シリーズ取付例(扉側)

推奨締結部品(別売)

CSWS-05-15 (2ヶ)	NSMS-06-4 (2ヶ)	NSMS-08-5 (2ヶ)	NH-08-GR (2ヶ)
-----------------	----------------	----------------	---------------

● 締結部品 (締結部品は本体に含まれておりませんので別途ご購入ください。) ※ボルト・ナットの詳細はP298~P313を参照ください。



● 納期詳細 P491

● CAD: Parasolid・STEP・DXFデータ有。RoHS10対応品です。

※ 定 価 : 全て消費税抜きの金額となります。税額は別途申し受けます。

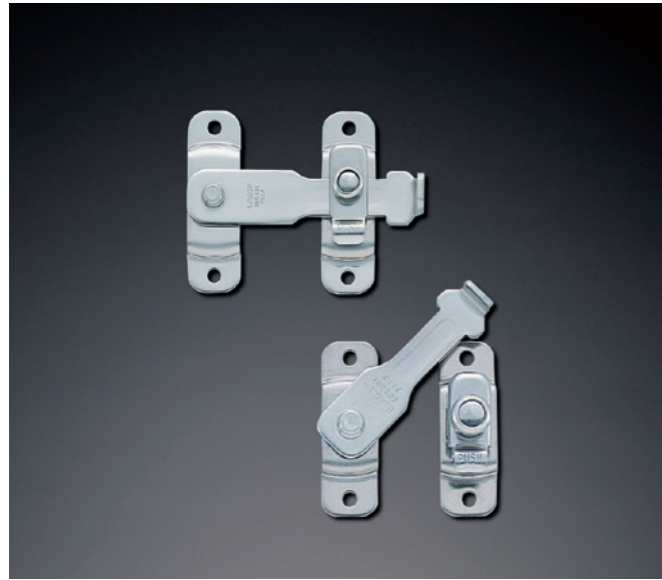

■ 技術データ

材質	SUS304
表面処理	光沢研磨
質量	50g

M6 ステンレスラッチ

LT-06

2,550 円/piece

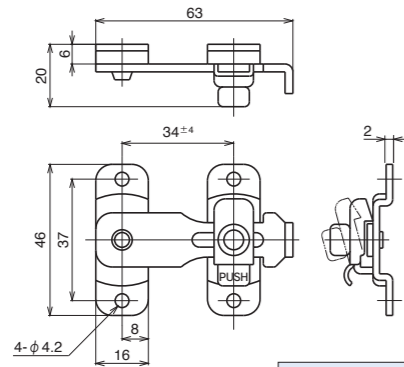

推奨締結部品(別売)

CSS-04-12	(4ヶ)
NSMS-06-4	(4ヶ)
NH-06-GR	(4ヶ)

■ LT-06 使用方法

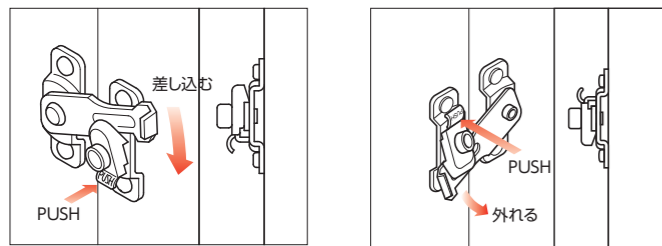

ご注文方法
(注文例)

型式
LT-06

数量
1個



■ KNOB-04 取付例

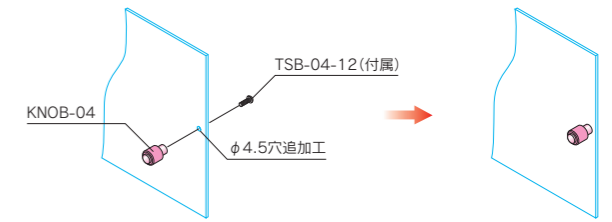

■ DTS-120 取付例

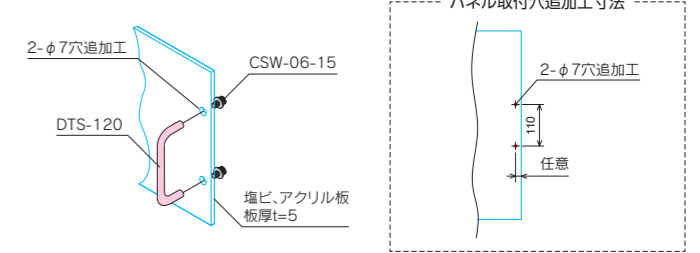

M4 つまみ取手

KNOB-04

860 円/piece

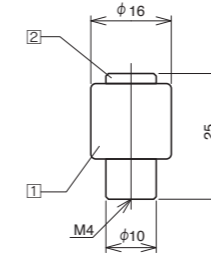

■ 技術データ

材質	①エラストマー [TPE] ②アルミニウム合金 [AL]
表面処理	塗装
質量	6g

付属部品
TSB-04-12 (1ヶ)

M4 M6 角度付アルミ取手

HDL-0435-4

1,610 円/piece

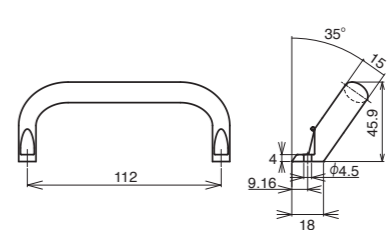

■ 技術データ

材質	アルミダイカスト [ADC-12]
表面処理	焼付塗装
質量	60g
色	シルバー

M4シリーズ取付用

推奨締結部品(別売)	
CS-04-10	(2ヶ)
NSM-04-4	(2ヶ)
NH-04-GR	(2ヶ)

M6シリーズ取付用

推奨締結部品(別売)	
CS-04-12	(2ヶ)
NSM-06-4	(2ヶ)
NH-06-GR	(2ヶ)

M6 ステンレス取手

DTS-120

1,450 円/piece

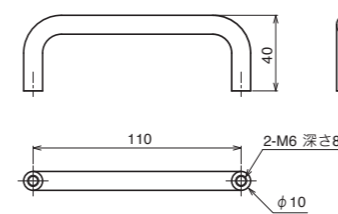

■ 技術データ

材質	SUS304
質量	93g

推奨締結部品(別売)
CSW-06-15 (2ヶ)

M6 M8 スチール取手

DTS-25120

2,420 円/piece

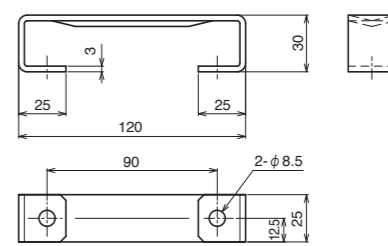

■ 技術データ

材質	SPHC
表面処理	クロムメッキ
質量	113g

M6シリーズ取付用

推奨締結部品(別売)	
APB-06-15	(2ヶ)
NSM-06-6	(2ヶ)
NH-06-GR	(2ヶ)

M8シリーズ取付用

推奨締結部品(別売)	
APB-08-20	(2ヶ)
NSM-08-8	(2ヶ)
NH-08-GR	(2ヶ)

● 締結部品 (締結部品は本体に含まれておりませんので別途ご購入ください。) ※ボルト・ナットの詳細はP298~P313を参照ください。



● 納期詳細 P491

● CAD: Parasolid・STEP・DXFデータ有。RoHS10対応品です。

※ 定 価: 全て消費税抜きの金額となります。税額は別途申し受けます。

ご注文方法 (注文例)	型式	色	数量
	HDL2-04	EL	1個
	HDL2-04	BK	2個

アクセサリ

取手

M4 アルミ取手

- シルバー
HDL2-04-EL
- ブラック
HDL2-04-BK

1,730 円/piece

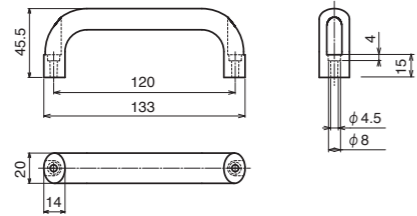

■ 技術データ

材質	アルミダイカスト [ADC-12]
表面処理	焼付塗装
質量	94g

推奨締結部品(別売)

CS-04-15	(2ヶ)
NSM-04-4	(2ヶ)
NH-04-GR	(2ヶ)

■ アルミ取手 取付例

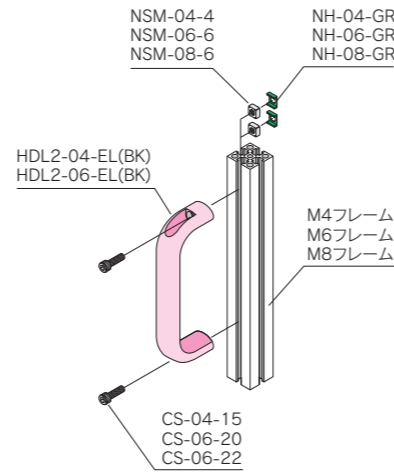

M6 M8 樹脂取手

DTP-158

990 円/piece

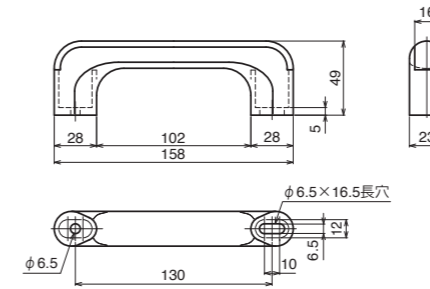

■ 技術データ

材質	AES樹脂
質量	56g
色	ブラック

M6シリーズ取付用

推奨締結部品(別売)

CS-06-15	(2ヶ)
NSM-06-6	(2ヶ)
NH-06-GR	(2ヶ)

M8シリーズ取付用

推奨締結部品(別売)

CS-06-18	(2ヶ)
NSM-08-6	(2ヶ)
NH-08-GR	(2ヶ)

■ 樹脂取手 取付例

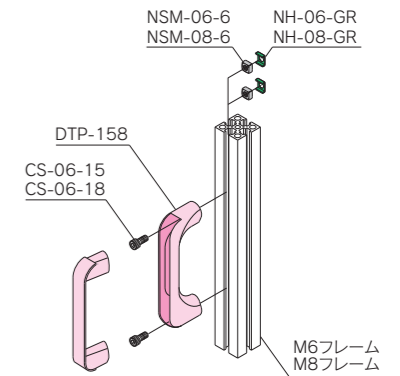

M6 M8 アルミ取手

- シルバー
HDL2-06-EL
- ブラック
HDL2-06-BK

2,300 円/piece

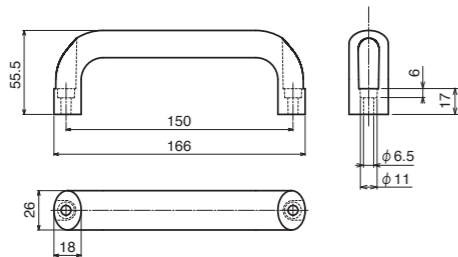

■ 技術データ

材質	アルミダイカスト [ADC-12]
表面処理	焼付塗装
質量	191g

M6シリーズ取付用

推奨締結部品(別売)

CS-06-20	(2ヶ)
NSM-06-6	(2ヶ)
NH-06-GR	(2ヶ)

M8シリーズ取付用

推奨締結部品(別売)

CS-06-22	(2ヶ)
NSM-08-6	(2ヶ)
NH-08-GR	(2ヶ)

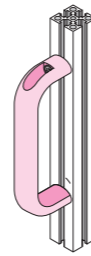

M6 M8 角度付アルミ取手 Aタイプ

HDL2-0635-U

2,070 円/piece

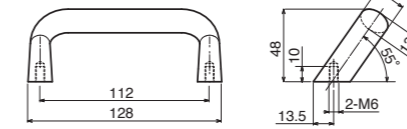

■ 技術データ

材質	アルミダイカスト [ADC-12]
表面処理	焼付塗装
質量	110g
色	シルバー

M6シリーズ取付用

推奨締結部品(別売)

CS-06-28	(2ヶ)
----------	------

M8シリーズ取付用

推奨締結部品(別売)

CS-06-35	(2ヶ)
----------	------

■ 角度付アルミ取手 Aタイプ 取付例

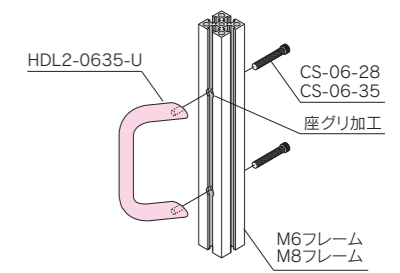

M6 M8 角度付アルミ取手 Bタイプ

HDL2-0635-6

2,070 円/piece

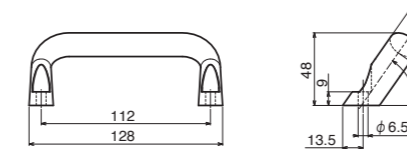

■ 技術データ

材質	アルミダイカスト [ADC-12]
表面処理	焼付塗装
質量	105g
色	シルバー

M6シリーズ取付用

推奨締結部品(別売)

CS-06-18	(2ヶ)
NSM-06-6	(2ヶ)
NH-06-GR	(2ヶ)

M8シリーズ取付用

推奨締結部品(別売)

CS-06-20	(2ヶ)
NSM-08-6	(2ヶ)
NH-08-GR	(2ヶ)

■ 角度付アルミ取手 Bタイプ 取付例

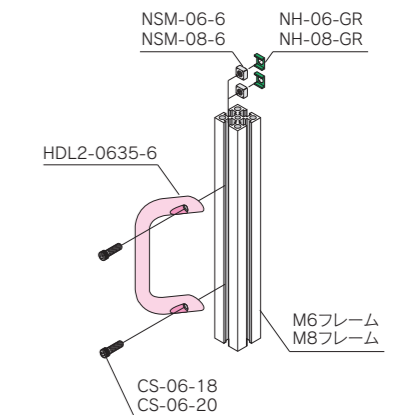

● 締結部品 (締結部品は本体に含まれておりませんので別途ご購入ください。) ※ボルト・ナットの詳細はP298~P313を参照ください。



● 納期詳細 P491

● CAD: Parasolid・STEP・DXFデータ有。RoHS10 対応品です。

※ 定 価 : 全て消費税抜きの金額となります。税額は別途申し受けます。



■ 共通技術データ

材質 ポリアミド [PA]

M6 M8

DTP-4654

2,140 円/piece

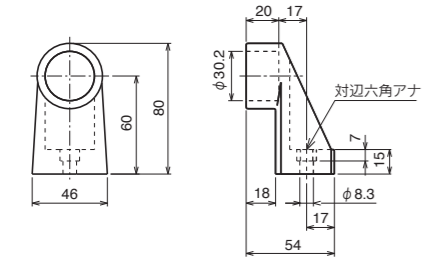

M6シリーズ取付用

推奨締結部品(別売)

- CSW-06-18 (1ヶ)
- NSM-06-6 (1ヶ)
- NH-06-GR (1ヶ)

M8シリーズ取付用

推奨締結部品(別売)

- CSW-06-20 (1ヶ)
- NSM-08-6 (1ヶ)
- NH-08-GR (1ヶ)

■ 技術データ

質量 71g

M6 M8

DTP-4634

3,220 円/piece

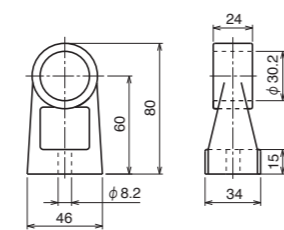

M6シリーズ取付用

推奨締結部品(別売)

- CSW-06-25 (1ヶ)
- NSM-06-6 (1ヶ)
- NH-06-GR (1ヶ)

M8シリーズ取付用

推奨締結部品(別売)

- CSW-06-30(社外品) (1ヶ)
- NSM-08-6 (1ヶ)
- NH-08-GR (1ヶ)

■ 技術データ

質量 51g

M6 M8

●左側用
DTP-35110L

3,220 円/piece

●右側用
DTP-35110R

3,220 円/piece

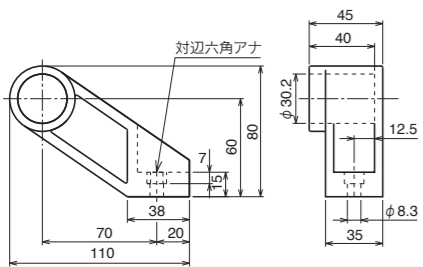

M6シリーズ取付用

推奨締結部品(別売)

- CSW-06-18 (1ヶ)
- NSM-06-6 (1ヶ)
- NH-06-GR (1ヶ)

M8シリーズ取付用

推奨締結部品(別売)

- CSW-06-20 (1ヶ)
- NSM-08-6 (1ヶ)
- NH-08-GR (1ヶ)

イラストは左側用

■ 技術データ

質量 104g

■ DTP-4654 / DTP-4634 取付例

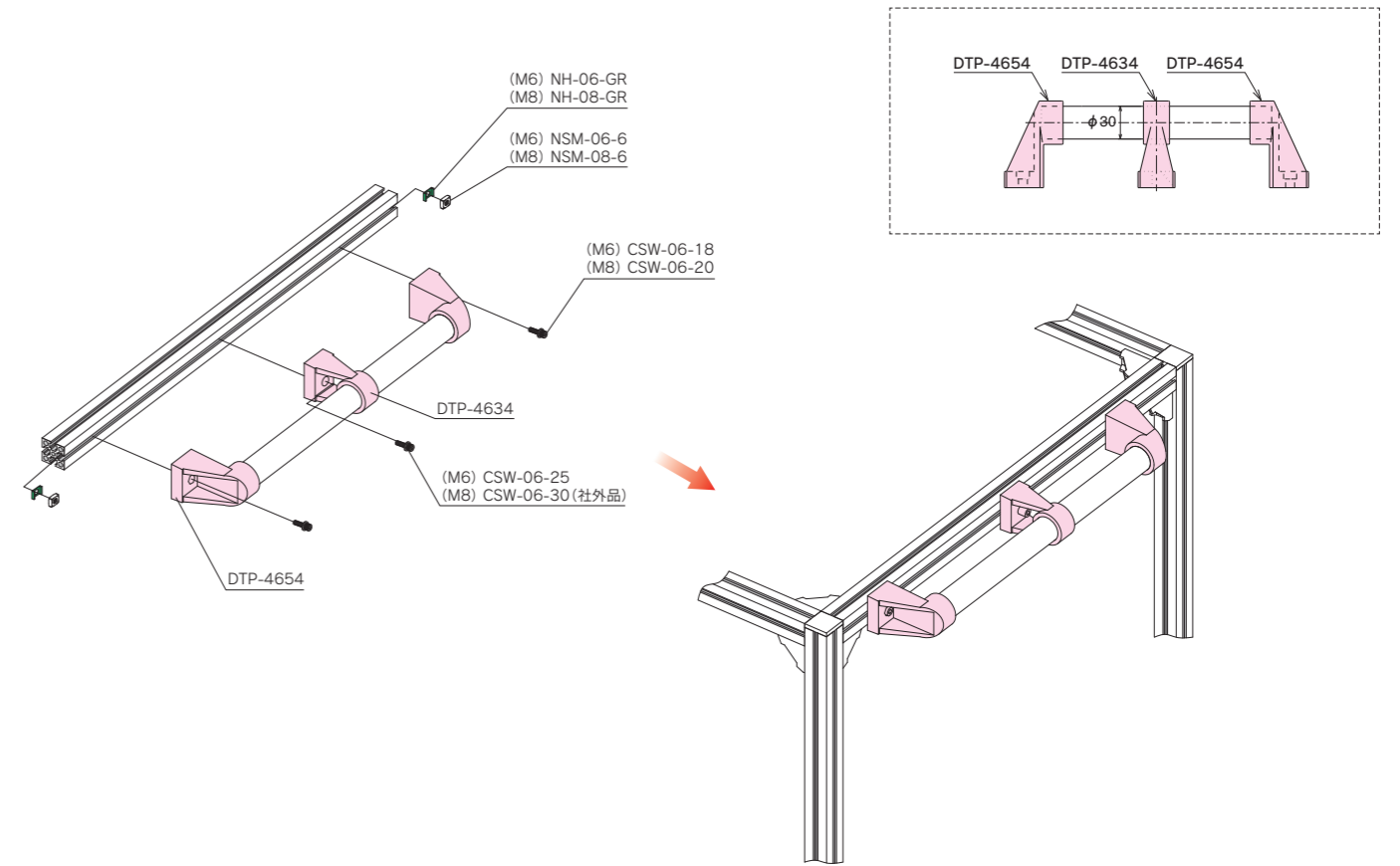

■ DTP-35110 取付例

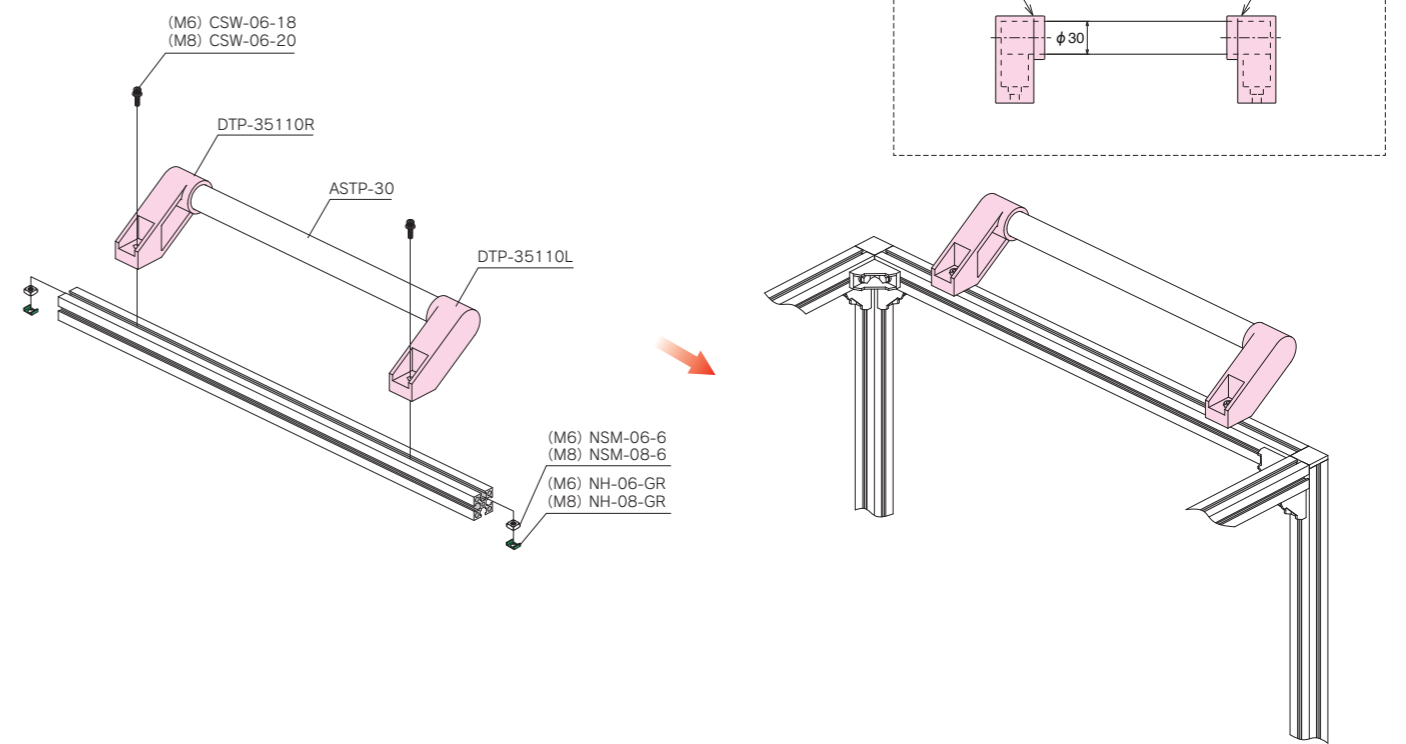

● 締結部品 (締結部品は本体に含まれておりませんので別途ご購入ください。) ※ボルト・ナットの詳細はP298~P313を参照ください。



● 納期詳細 P491

● CAD: Parasolid・STEP・DXFデータ有。RoHS10対応品です。

※ 定 価 : 全て消費税抜きの金額となります。税額は別途申し受けます。

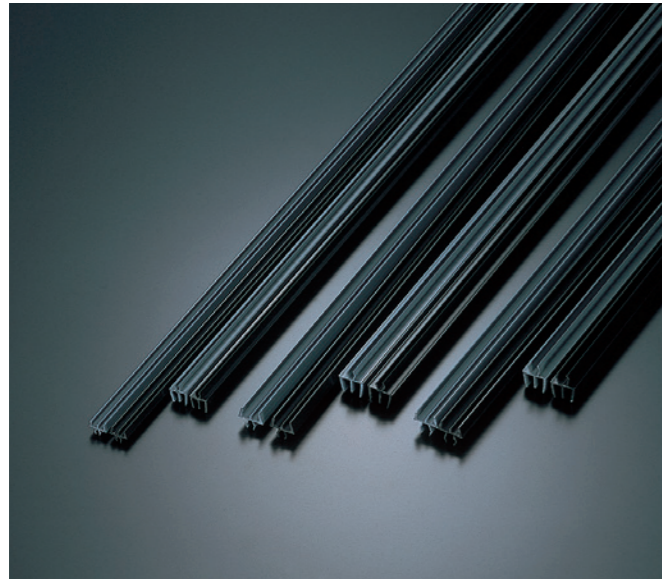

■ ガラスレール使用例

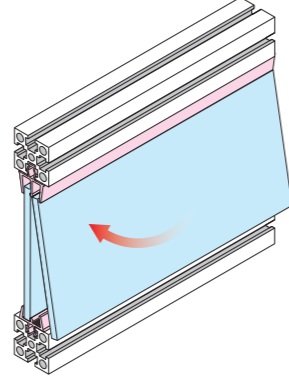

■ 共通技術データ

材質	ABS樹脂 [ABS]
定尺	2000mm

■ ガラス寸法について

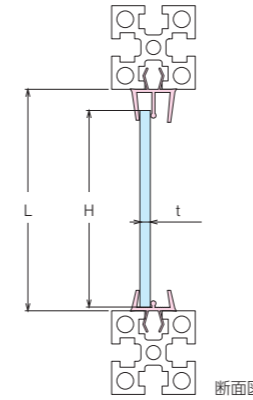

	ガラス寸法	ガラス厚
M4	H=L - 9.5mm	t=3mm
M6	H=L - 12.5mm	t=5mm
M8	H=L - 12.5mm	t=5mm

M4 上側用

- ブラック
PGRU-03-4-BK
- グレー
PGRU-03-4-GY

1,550 円/piece

※PGRU-03-4と対で使用

■ 技術データ

質量	144g/本
----	--------

M4 下側用

- ブラック
PGRL-03-4-BK
- グレー
PGRL-03-4-GY

1,350 円/piece

※PGRU-03-4と対で使用

■ 技術データ

質量	110g/本
----	--------

M6 上側用

- ブラック
PGRU-05-6-BK
- グレー
PGRU-05-6-GY

1,860 円/piece

※PGRU-05-6と対で使用

■ 技術データ

質量	236g/本
----	--------

M6 下側用

- ブラック
PGRL-05-6-BK
- グレー
PGRL-05-6-GY

1,660 円/piece

※PGRU-05-6と対で使用

■ 技術データ

質量	166g/本
----	--------

M8 上側用

- ブラック
PGRU-05-8-BK
- グレー
PGRU-05-8-GY

2,070 円/piece

※PGRU-05-8と対で使用

■ 技術データ

質量	224g/本
----	--------

M8 下側用

- ブラック
PGRL-05-8-BK
- グレー
PGRL-05-8-GY

1,860 円/piece

※PGRU-05-8と対で使用

■ 技術データ

質量	153g/本
----	--------

● 締結部品 (締結部品は本体に含まれておりませんので別途ご購入ください。) ※ボルト・ナットの詳細はP298~P313を参照ください。



● 納期詳細 P491

● CAD: Parasolid・STEP・DXFデータ有。RoHS10対応品です。

※ 定尺販売: 一部商品は、販売寸法を固定(定尺)とさせていただきます。

※ 定 価: 全て消費税抜きの金額となります。税額は別途申し受けます。



■ パネルホルダー共通技術データ

材質	ABS樹脂 [ABS] エラストマー [TPE]
定尺	2000mm

■ コーナーピースセット共通技術データ

材質	①ABS樹脂 [ABS] ②ポリプロピレン [PP]
----	-------------------------------

M4

パネルホルダー

- ブラック
PHL-1113-4-BK
 - グレー
PHL-1113-4-GY
- 1,860 円/piece

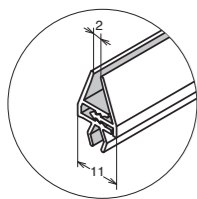
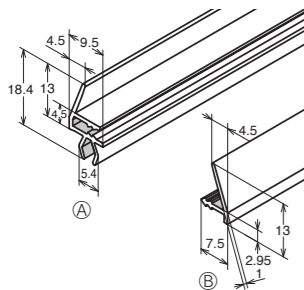

■ 技術データ

質量	Ⓐ 80g/本 Ⓑ 43g/本
----	--------------------

コーナーピースセット

- ブラック
CPS-2020-4-BK
 - グレー
CPS-2020-4-GY
- 830 円/set

1セットにつき
①8個入 ②4個入

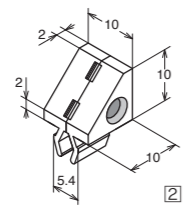
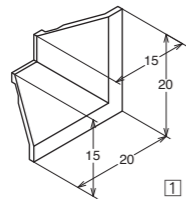

■ 技術データ

質量	① 0.6g/個 ② 0.41g/個
----	-----------------------

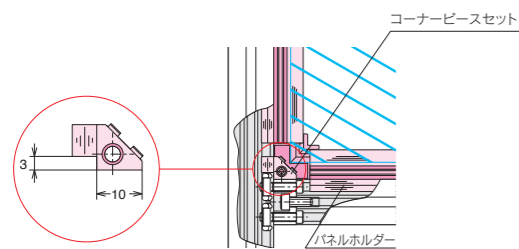

M6

パネルホルダー

- ブラック
PHL-1313-6-BK
 - グレー
PHL-1313-6-GY
- 1,860 円/piece

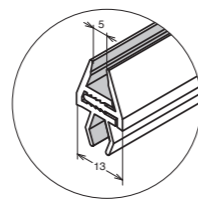
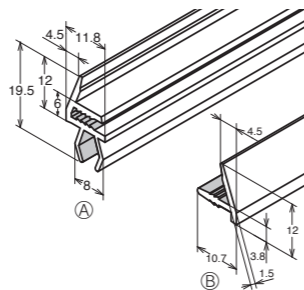

■ 技術データ

質量	Ⓐ 112g/本 Ⓑ 55g/本
----	---------------------

コーナーピースセット

- ブラック
CPS-2020-6-BK
 - グレー
CPS-2020-6-GY
- 830 円/set

1セットにつき
①8個入 ②4個入

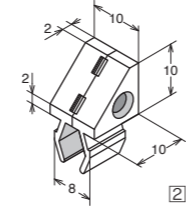
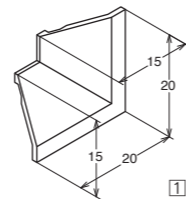

■ 技術データ

質量	① 0.6g/個 ② 0.56g/個
----	-----------------------

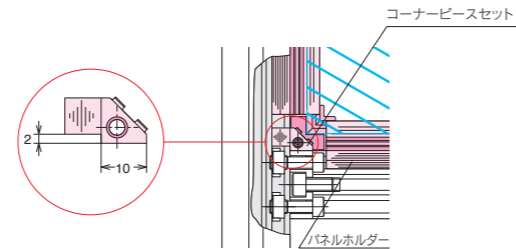

■ パネル寸法について

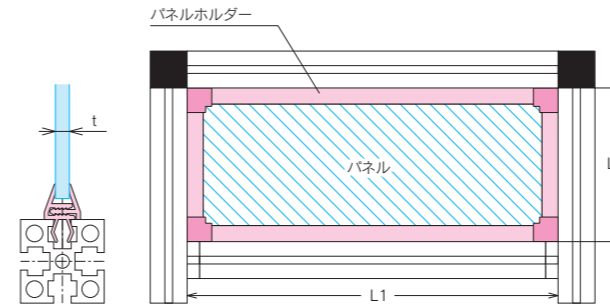

	パネルホルダー寸法	パネル寸法	パネル板厚
M4	L1(L2) - 32mm	L1(L2) - 12mm	t=3mm
M6	L1(L2) - 32mm	L1(L2) - 15mm	t=5mm
M8	L1(L2) - 32mm	L1(L2) - 15mm	t=5mm

M8

パネルホルダー

- ブラック
PHL-1313-8-BK
 - グレー
PHL-1313-8-GY
- 1,860 円/piece

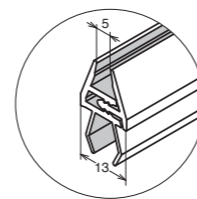
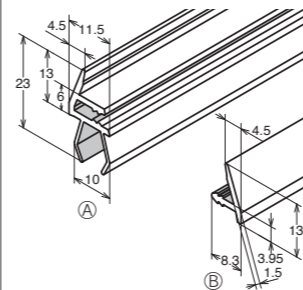

■ 技術データ

質量	Ⓐ 110g/本 Ⓑ 64g/本
----	---------------------

コーナーピースセット

- ブラック
CPS-2020-8-BK
 - グレー
CPS-2020-8-GY
- 830 円/set

1セットにつき
①8個入 ②4個入

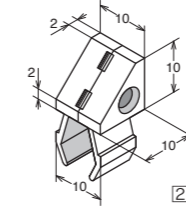
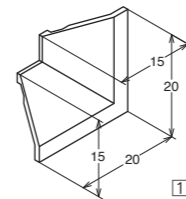

■ 技術データ

質量	① 0.6g/個 ② 0.57g/個
----	-----------------------

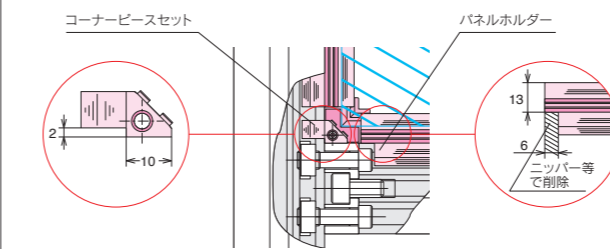

■ 取付方法

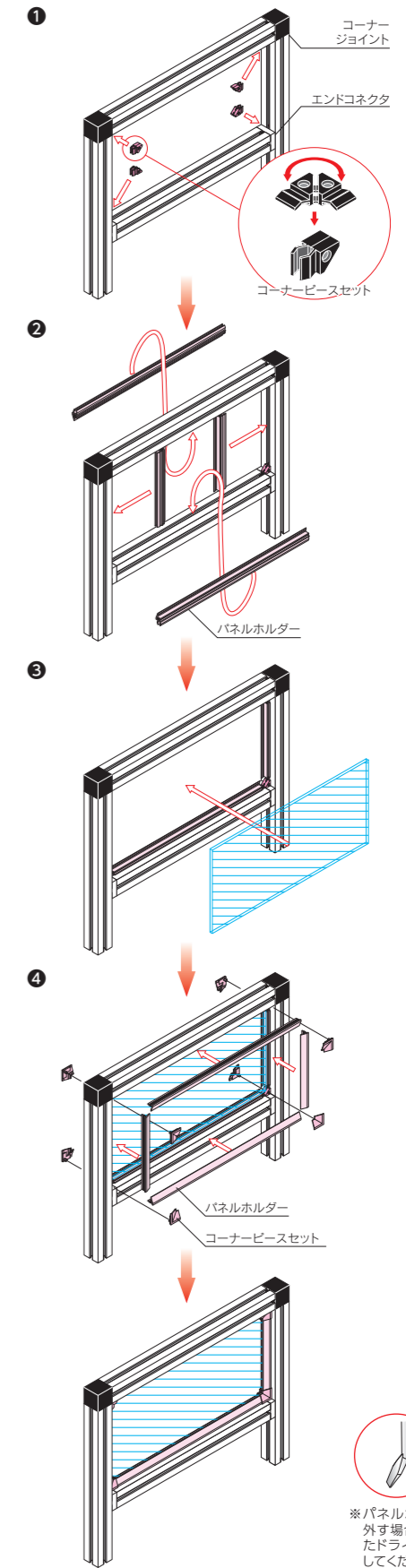

※ パネルホルダーを取り外す場合は先端を曲げたドライバー等を使用してください。

● 締結部品 (締結部品は本体に含まれておりませんので別途ご購入ください。) ※ ボルト・ナットの詳細はP298~P313を参照ください。



● 納期詳細 P491

● CAD: Parasolid・STEP・DXFデータ有。RoHS10対応品です。

※ 定尺販売: 一部商品は、販売寸法を固定(定尺)とさせていただきます。

※ 定 価: 全て消費税抜きの金額となります。税額は別途申し受けます。



■ 共通技術データ

材質	①② ABS樹脂 [ABS] エラストマー [TPE] ③④ ABS樹脂 [ABS]
色	①②④ グレー ③ ナチュラル
定尺	2000mm
質量	238g/本

M6

● 板厚 t=3用
PHLS-06-T3
4,370 円/piece

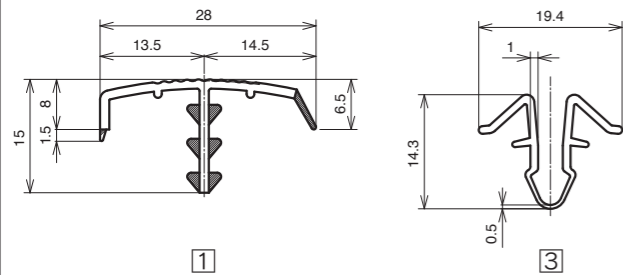

● 板厚 t=5用
PHLS-06-T5
4,370 円/piece

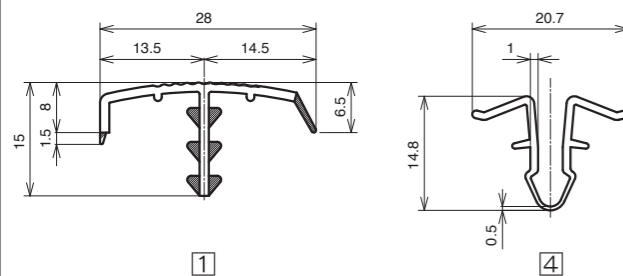

M6

● 板厚 t=3用
PHLW-06-T3
4,370 円/piece

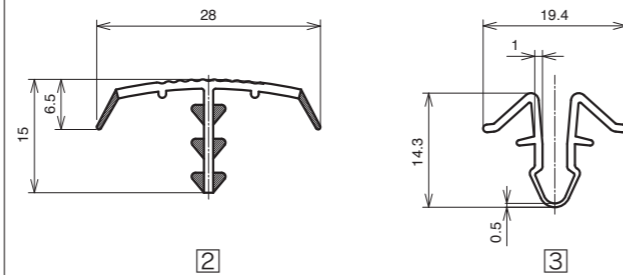

● 板厚 t=5用
PHLW-06-T5
4,370 円/piece

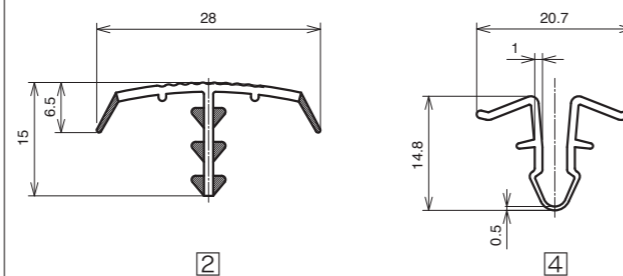

■ 取付例

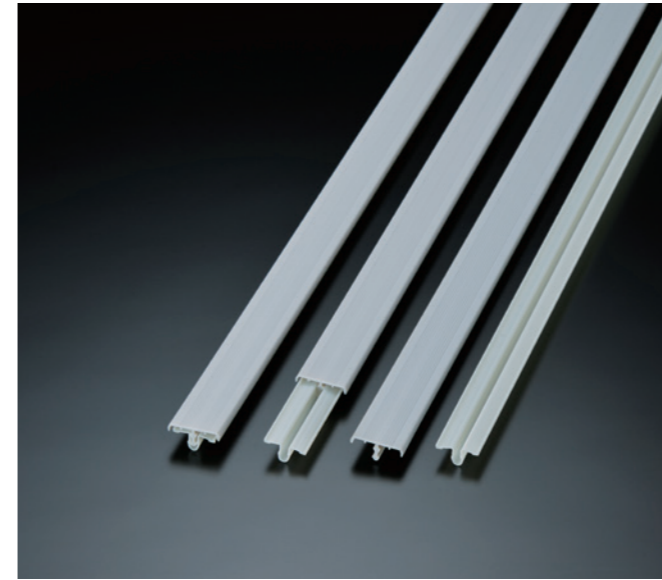
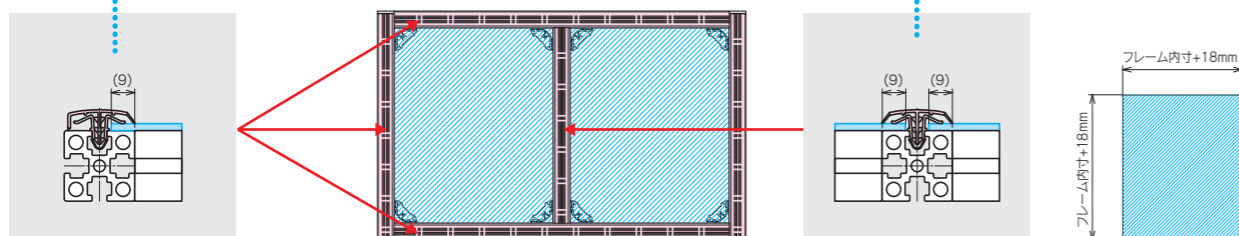

■ 共通技術データ

材質	① ABS樹脂 [ABS] エラストマー [TPE] ② ABS樹脂 [ABS]
色	① グレー ② ナチュラル
定尺	2000mm
質量	233g/本

M6

● シート厚 t=0.3~0.5用
SHL-06
4,370 円/piece

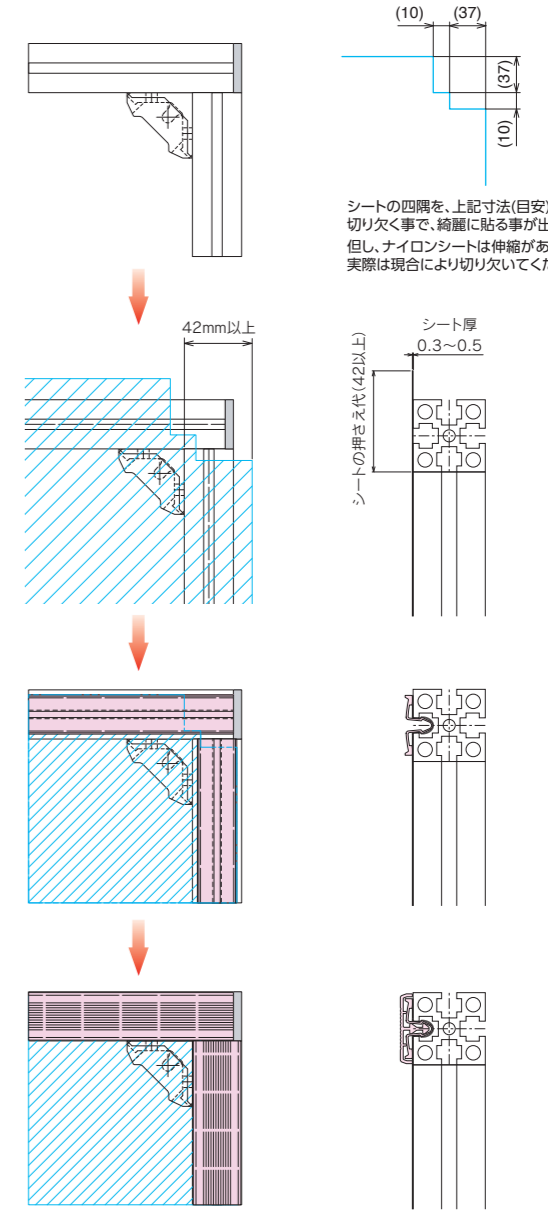
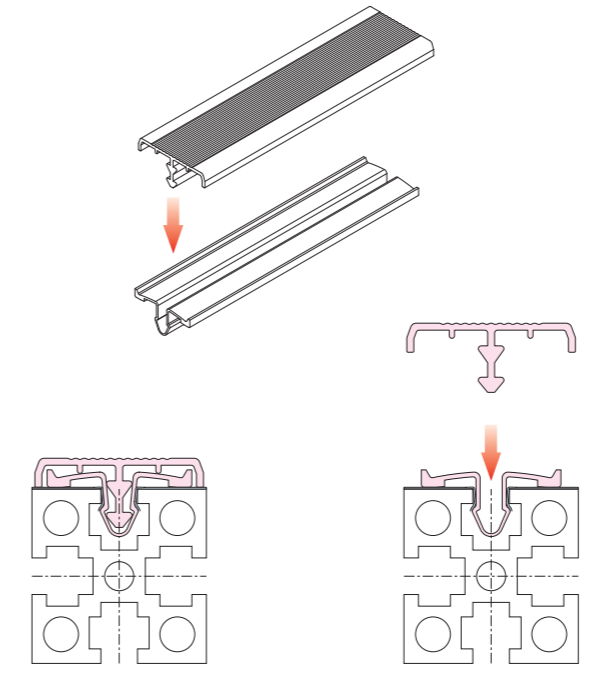
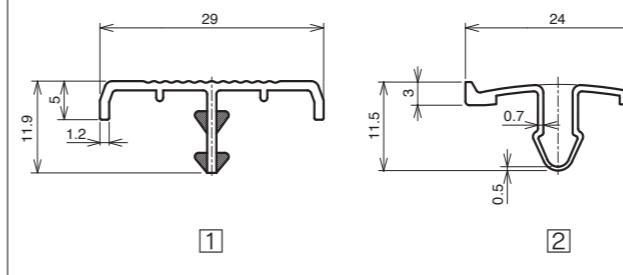

シートの四隅を、上記寸法(目安)のように切り欠く事で、綺麗に貼る事が出来ます。但し、ナイロンシートは伸縮がある為、実際は場合により切り欠いてください。

● 納期詳細 P491
● CAD:Parasolid・STEP・DXFデータ有。RoHS10対応品です。
※ 定尺販売：一部商品は、販売寸法を固定(定尺)とさせていただきます。
※ 定 価：全て消費税抜きの金額となります。税額は別途申し受けます。

ご注文方法 (注文例)	型式	—	50個パック	数量
	FS2-04-BK FS2-04-BK	—	無記入 P50	1本 1pack

アクセサリ

フェースストライプ

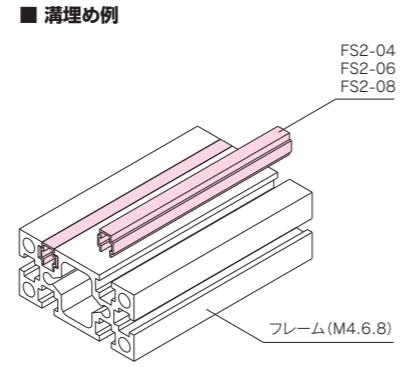
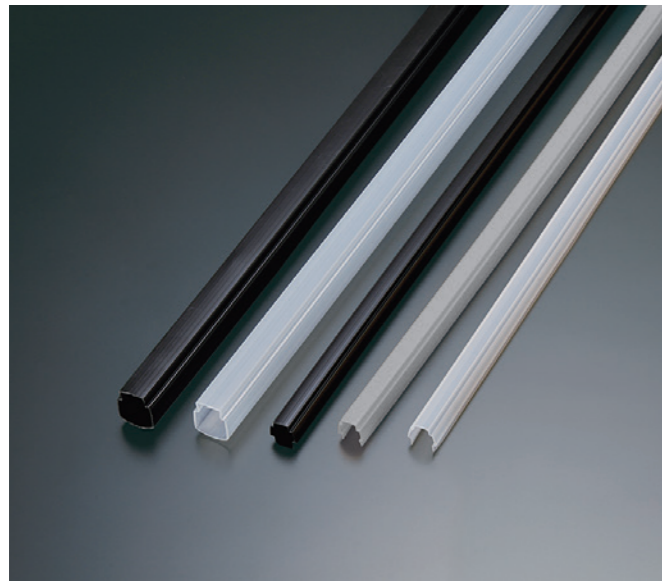

■ 共通技術データ

材質	低密度ポリエチレン [LDPE]
定尺	2000mm

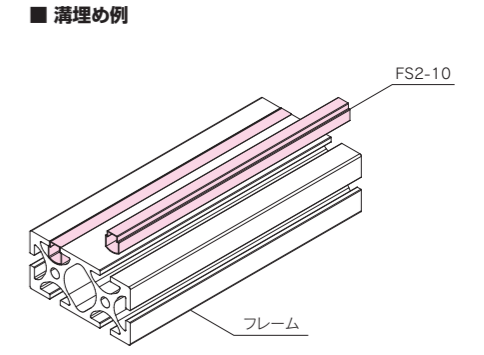
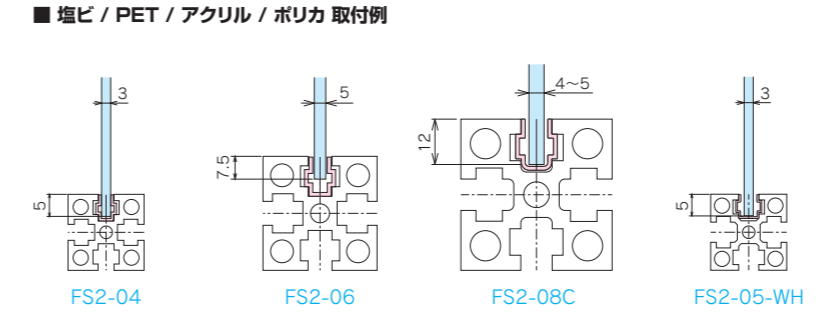

M4 溝カバー用・3mmパネル取付用

- ブラック
FS2-04-BK
 - ホワイト
FS2-04-WH
 - グレー
FS2-04-GY
- 440 円/piece

- 50本パック
- ブラック
FS2-04-BK-P50
 - ホワイト
FS2-04-WH-P50
 - グレー
FS2-04-GY-P50
- 17,600 円/pack

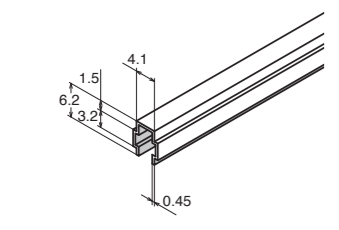

■ 技術データ

質量	17g/本
----	-------

M6 溝カバー用・5mmパネル取付用

- ブラック
FS2-06-BK
 - ホワイト
FS2-06-WH
 - グレー
FS2-06-GY
- 550 円/piece

- 50本パック
- ブラック
FS2-06-BK-P50
 - ホワイト
FS2-06-WH-P50
 - グレー
FS2-06-GY-P50
- 22,000 円/pack

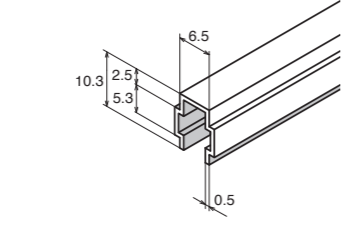

■ 技術データ

質量	21g/本
----	-------

M8 溝カバー用

- ブラック
FS2-08-BK
 - ホワイト
FS2-08-WH
 - グレー
FS2-08-GY
- 710 円/piece

- 50本パック
- ブラック
FS2-08-BK-P50
 - ホワイト
FS2-08-WH-P50
 - グレー
FS2-08-GY-P50
- 28,400 円/pack

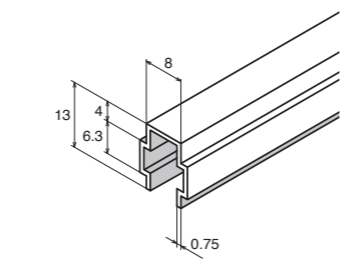

■ 技術データ

質量	60g/本
----	-------

M8 5mmパネル取付用

- ブラック
FS2-08C-BK
 - ホワイト
FS2-08C-WH
- 710 円/piece

- 50本パック
- ブラック
FS2-08C-BK-P50
 - ホワイト
FS2-08C-WH-P50
- 28,400 円/pack

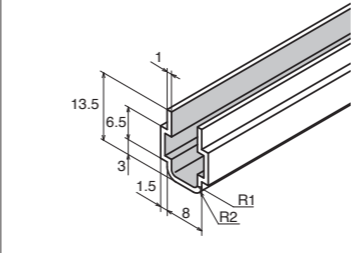

■ 技術データ

質量	80g/本
----	-------

M5 溝カバー用・3mmパネル取付用

- ホワイト
FS2-05-WH
- 440 円/piece

- 50本パック
- ブラック
FS2-10-BK-P50
 - ホワイト
FS2-10-WH-P50
- 32,400 円/pack

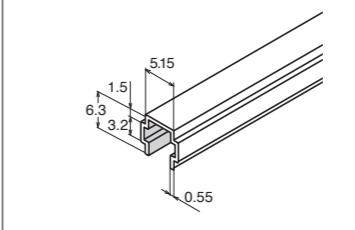

■ 技術データ

質量	21.7g/本
----	---------

H10 溝カバー用

- ブラック
FS2-10-BK
 - ホワイト
FS2-10-WH
- 810 円/piece

- 50本パック
- ブラック
FS2-10-BK-P50
 - ホワイト
FS2-10-WH-P50
- 32,400 円/pack

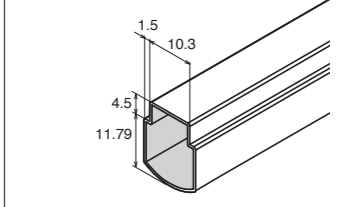

■ 技術データ

質量	58g/本
----	-------

●納期詳細 P491
 ●CAD: Parasolid・STEP・DXFデータ有。RoHS10対応品です。
 ※ 定尺販売：一部商品は、販売寸法を固定(定尺)とさせていただきます。
 ※ 定 価：全て消費税抜きの金額となります。税額は別途申し受けます。

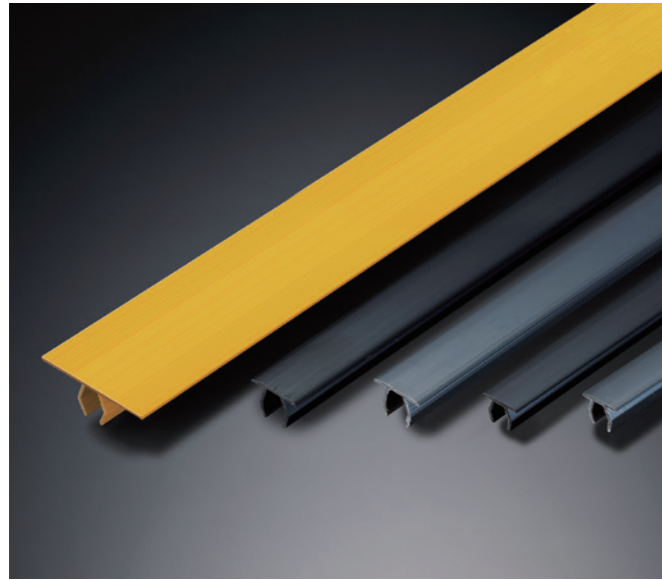

■ 使用例

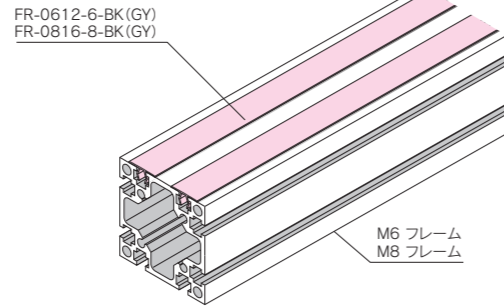

■ 共通技術データ

材質	ABS樹脂 [ABS]
定尺	2000mm

■ FR-0628-6-YE 使用例

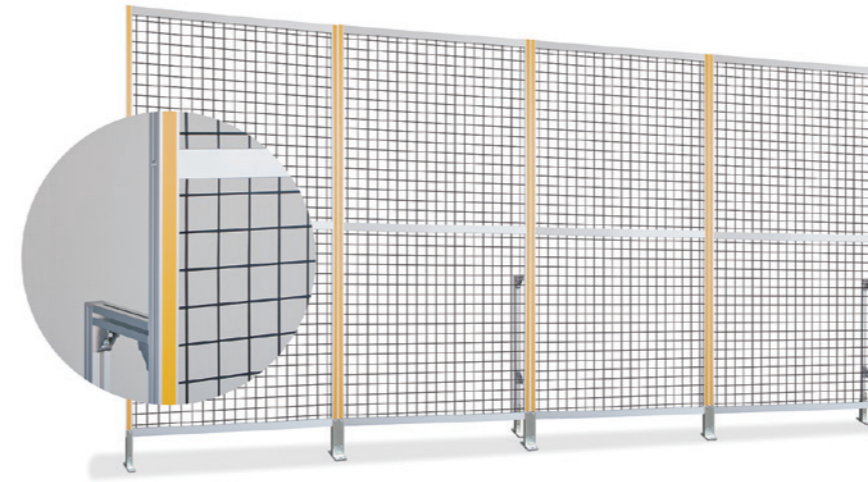

M6

- ブラック
FR-0612-6-BK
 - グレー
FR-0612-6-GY
- 410円/piece

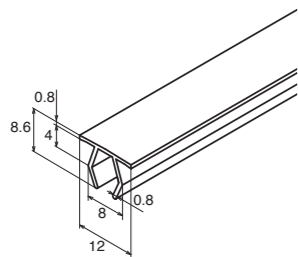

■ 技術データ

質量	49g/本
----	-------

M8

- ブラック
FR-0816-8-BK
 - グレー
FR-0816-8-GY
- 520円/piece

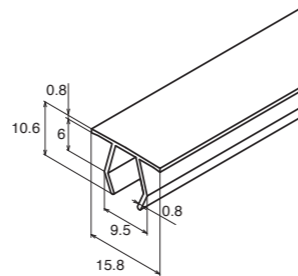

■ 技術データ

質量	61g/本
----	-------

M6

- イエロー
FR-0628-6-YE
- 580円/piece

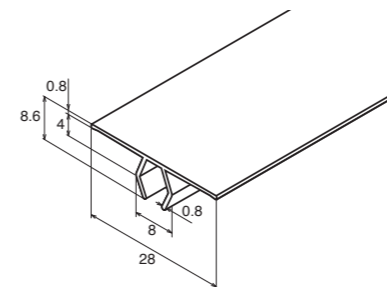

■ 技術データ

質量	76g/本
----	-------

● 納期詳細 P491

- CAD: Parasolid・STEP・DXFデータ有。RoHS10対応品です。
- ※ 定尺販売：一部商品は、販売寸法を固定(定尺)とさせていただいております。
- ※ 定価：全て消費税抜きの金額となります。税額は別途申し受けます。



■ 共通技術データ
材 質 エラストマー [TPE]

M6 M8 シール材

TY-6850

2,590 円/piece

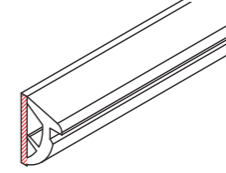
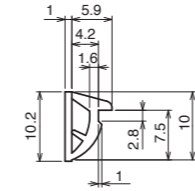

※使用条件により赤色斜線部を切離します。
(手で切離可能)

■ 技術データ

定 尺	10000mm
色	グレー
質 量	330g/本

■ パネル取付例

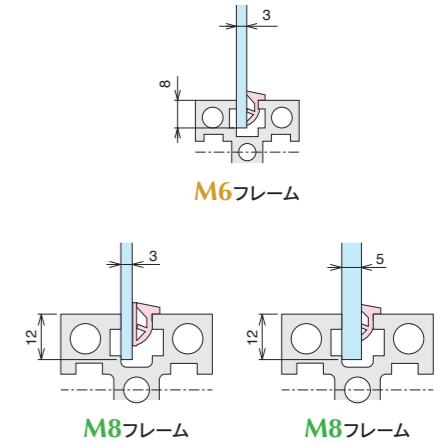

M4 シール材

PGP-04

1,840 円/piece

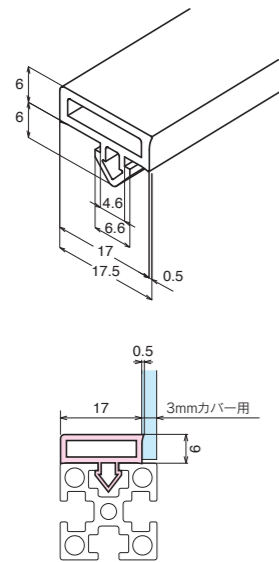

■ 技術データ

定 尺	2000mm
色	グレー
質 量	160g/本

M6 シール材

PGP-06

2,070 円/piece

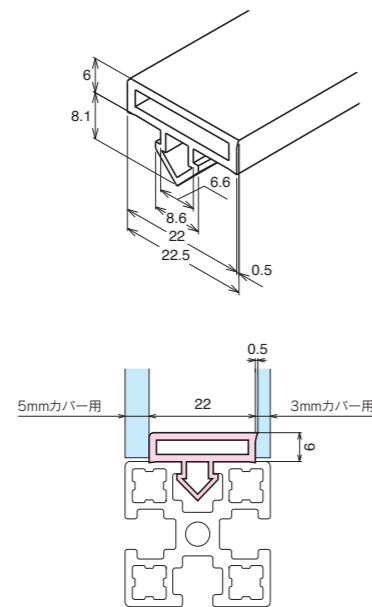

■ 技術データ

定 尺	2000mm
色	グレー
質 量	194g/本

M8 シール材

PGP-08

2,760 円/piece

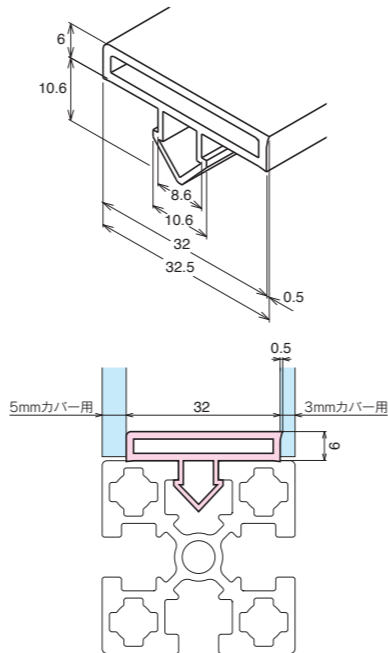

■ 技術データ

定 尺	2000mm
色	グレー
質 量	208g/本

M6 シール材

PGS-06

2,690 円/piece

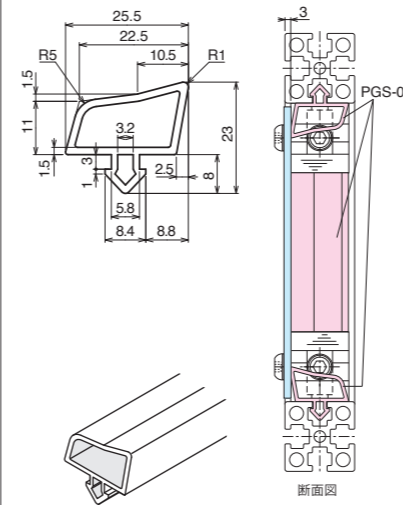

■ 技術データ

定 尺	2000mm
色	グレー
質 量	145g/本

M6 蝶番隙間埋めシール材

PGH-06

2,070 円/piece

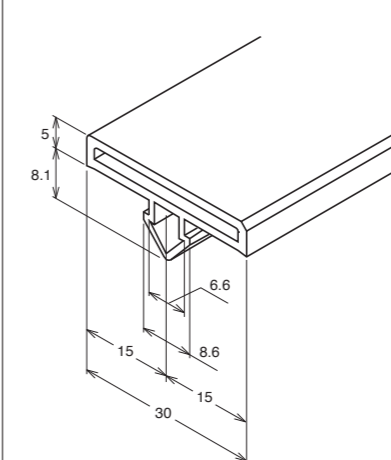

■ 技術データ

定 尺	2000mm
色	グレー
質 量	200g/本

M8 蝶番隙間埋めシール材

PGH-08

2,990 円/piece

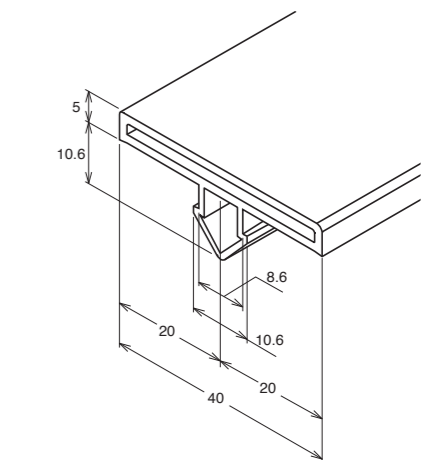

■ 技術データ

定 尺	2000mm
色	グレー
質 量	260g/本

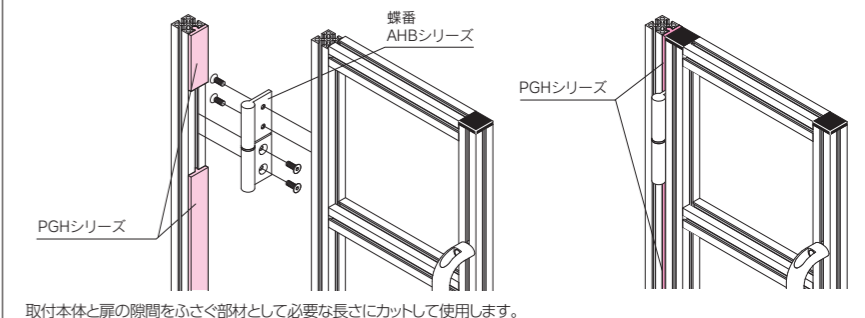

取付本体と扉の隙間をふさぐ部材として必要な長さでカットして使用します。

● 納期詳細 P491
● CAD: Parasolid・STEP・DXFデータ有。RoHS10対応品です。
※ 定尺販売：一部商品は、販売寸法を固定(定尺)とさせていただきます。
※ 定 価：全て消費税抜きの金額となります。税額は別途申し受けます。

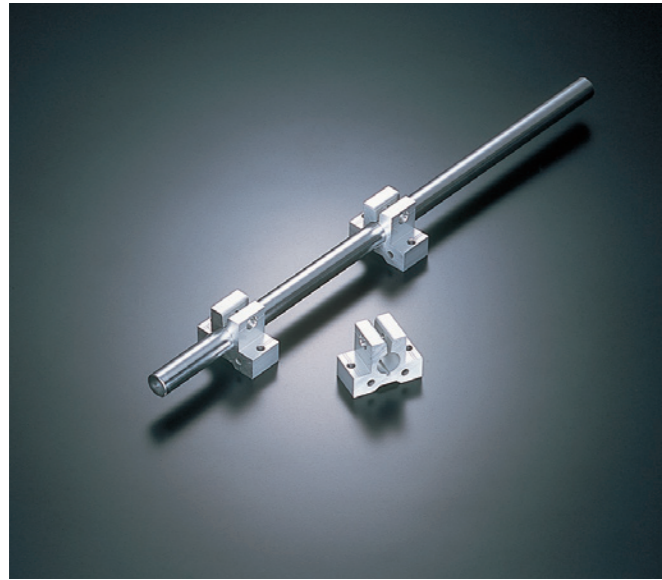

■ 技術データ

材質	A6063S-T5
表面処理	アルマイト処理 クリア塗装
質量	50g

M6

ACL-20

1,220 円/piece

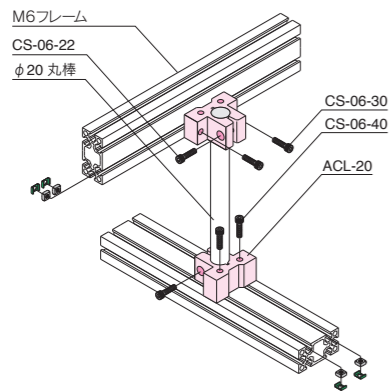
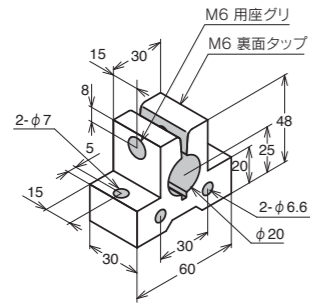

ご注文方法
(注文例)

型式
ACL-20

数量
1個

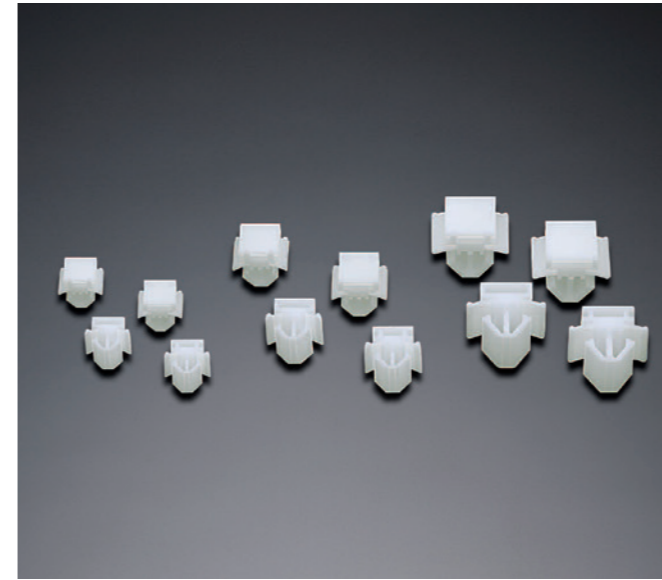

■ 使用例

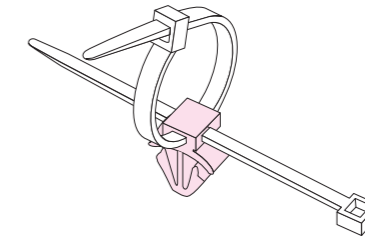

結束バンドの固定具などとしてご使用いただけます

M4 M5

ATC-45-P100

6,900 円/pack (100ヶ入り)

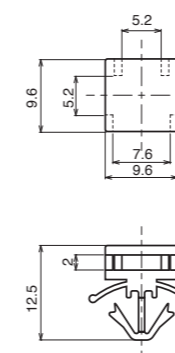

■ 取付例

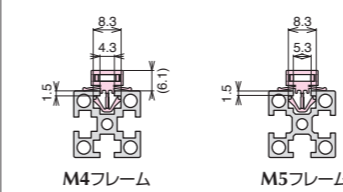

M4タイプ・M5タイプの2種類のフレームに取り付け可能です。

■ 技術データ

材質	ポリアミド [PA]
質量	59g/pack

M6 M8

ATC-68-P100

6,900 円/pack (100ヶ入り)

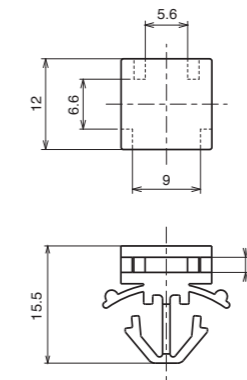

■ 取付例

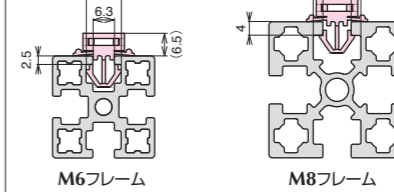

M6タイプ・M8タイプの2種類のフレームに取り付け可能です。

■ 技術データ

材質	ポリアミド [PA]
質量	115g/pack

M8 H10

ATC-8H10-P100

8,280 円/pack (100ヶ入り)

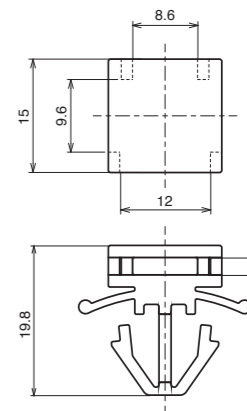

■ 取付例

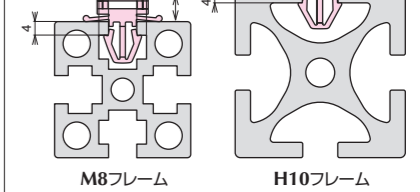

M8タイプ・H10タイプの2種類のフレームに取り付け可能です。

■ 技術データ

材質	ポリアミド [PA]
質量	210g/pack

● 締結部品 (締結部品は本体に含まれておりませんので別途ご購入ください。) ※ボルト・ナットの詳細はP298~P313を参照ください。



● 納期詳細 P491

● CAD: Parasolid・STEP・DXFデータ有。RoHS10 対応品です。

※ 定 価 : 全て消費税抜きの金額となります。税額は別途申し受けます。



■ スライドレールにスライダーをセットした時の外形寸法

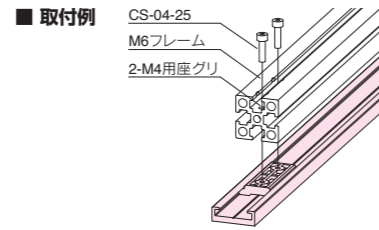
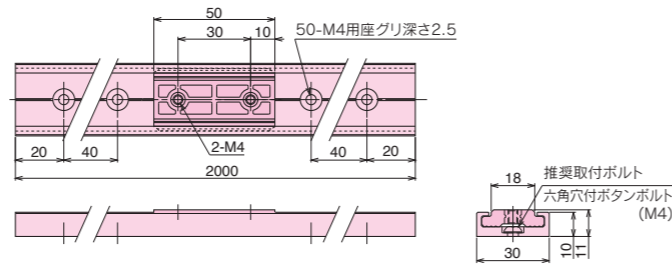

M6 スライドレール

ASR-1030

6,900 円/piece

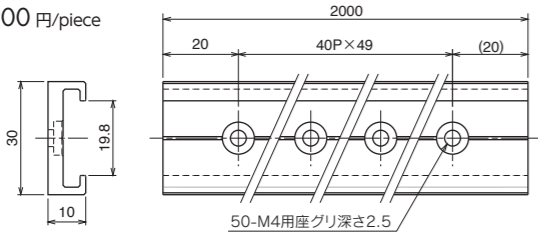

※ 1本に50箇所座グリ穴があります。必要な締結部品数を用意して下さい。

■ 技術データ

材質	アルミ合金 [AL]
表面処理	アルマイト処理
色	シルバー
定尺	2000mm
質量	790g/本

推奨締結部品(別売)

BCS-04-10	必要個数
NSM-06-4	必要個数
NH-06-GR	必要個数

M6 スライダー

SRD-30

940 円/piece

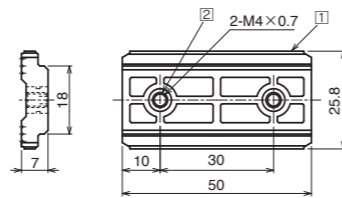

■ 技術データ

材質	①特殊ポリエチレン [PE] ②SUS304
表面処理	①高摺動グレード ②素地
色	①グレー
質量	7g/個

推奨締結部品(別売)
CS-04-25 (2ヶ)

■ 定格荷重の目安 (定格荷重は、限界荷重を示しています。)

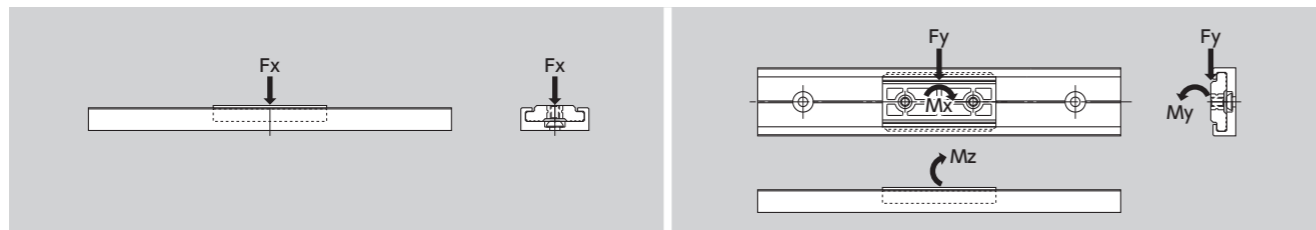

- 最大荷重 = 静定格荷重 × 静的安全係数
- 作動荷重 = 最大荷重 × 動的安全係数
- 最大モーメント 荷重 = 静定格モーメント 荷重 × 静的安全係数
- 作動モーメント 荷重 = 最大モーメント 荷重 × 動的安全係数

使用条件	静的安全係数	動的安全係数
移動頻度が低く、緩やかな移動条件の場合	0.4~0.5	0.9~1.0
移動頻度が高く、円滑な走行性能を要求する場合	0.3~0.4	0.6~0.8
移動頻度が高く、振動、衝撃がある場合	0.2~0.3	0.3~0.5

水平静定格荷重 Fx	垂直静定格荷重 Fy	垂直静定格モーメント 荷重 Mx	水平静定格モーメント 荷重 My	水平静定格モーメント 荷重 Mz
520N	305N	5N・m	2.5N・m	2.5N・m

※ 上記の計算式は目安です。ご使用の際は現物でご確認ください。

● 締結部品 (締結部品は本体に含まれておりませんので別途ご購入ください。) ※ ボルト・ナットの詳細はP298~P313を参照ください。



ご注文方法 (注文例)

型式 ASR-1030 SRD-30

数量 1本 1個



塩ビ / PET / アクリルなどの樹脂パネルを固定する際にご使用ください。温度変化による樹脂板のたわみが、解消されます。

■ 共通技術データ

材質	①アルミニウム合金 [AL] (アルマイト処理) ②SUS304
----	-------------------------------------

M6 M8

● 板厚5mm用

CFS-06-5

520 円/piece

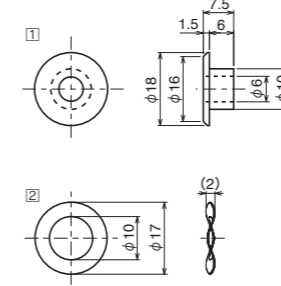

■ 技術データ

質量 1.93g

推奨締結部品(別売)
BCS-06-14 (1ヶ)

● 板厚3mm用

CFS-06-3

520 円/piece

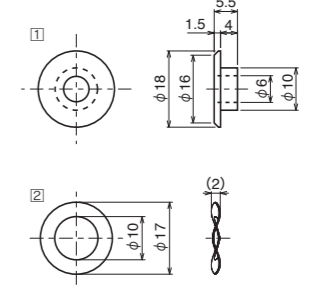

■ 技術データ

質量 1.8g

推奨締結部品(別売)
BCS-06-12 (1ヶ)

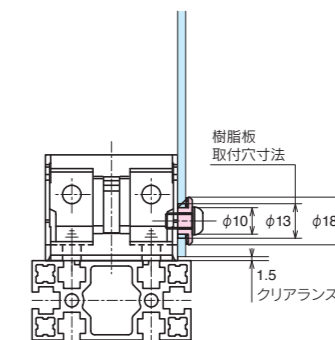
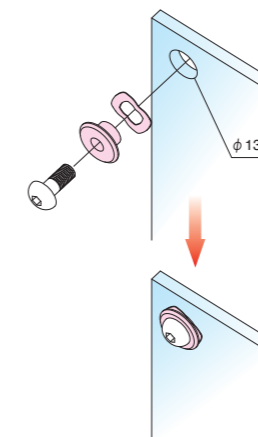

● 納期詳細 P491

● CAD: Parasolid・STEP・DXFデータ有。RoHS10対応品です。

※ 定価: 全て消費税抜きの金額となります。税額は別途申し受けます。

ご注文方法
(注文例)

型式
AND-04

数量
1個

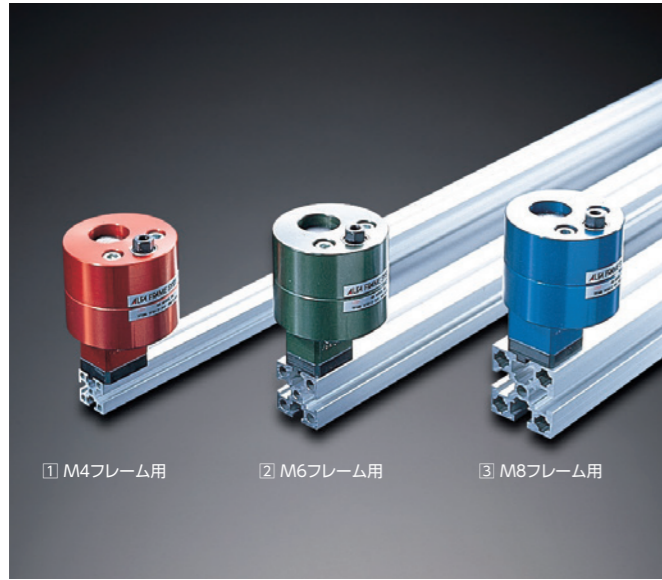

① M4フレーム用 ② M6フレーム用 ③ M8フレーム用

装置の設置後、解体せずに四角ナットを挿入することができます。

■ 技術データ

質量	① 620g
	② 625g
	③ 655g

アクセサリ

ナット挿入ダイス / 樹脂パネル

M4	M6	M8
AND-04	AND-06	AND-08
77,630 円/piece	79,180 円/piece	80,730 円/piece

■ 使用方法

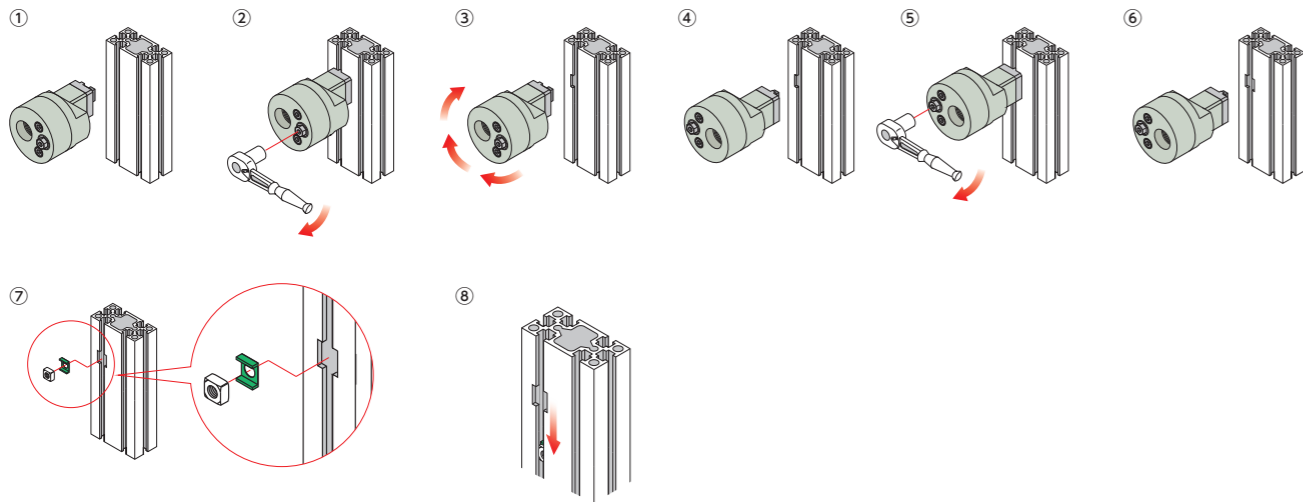

※ナット挿入口は、目立たない場所を推奨致します。

M4	20mm
M6	30mm
M8	40mm
M8	45mm
M5	20mm
H10	50mm

● 納期詳細 P491

※ 定 価：全て消費税抜きの金額となります。税額は別途申し受けます。

ご注文方法
(注文例)

○ご注文および納期に関する各種詳細はお問い合わせください。

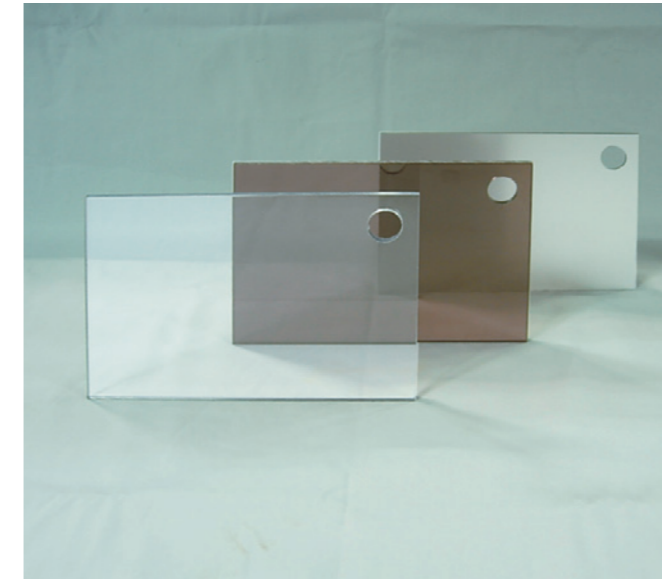

■ 各種追加加工について

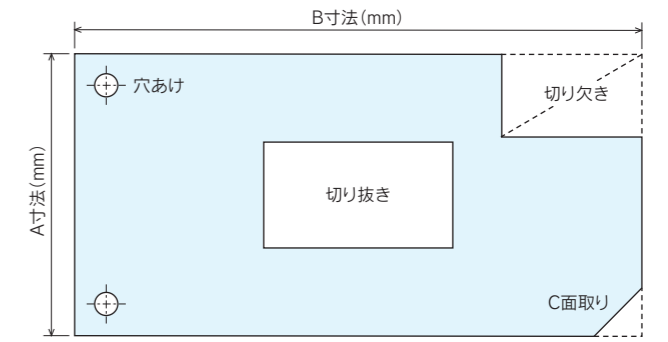

追加加工および各種アクセサリとの組み合わせにより様々な用途でご利用頂けます。

■ パネルの種類

	標準カラー	板厚 (mm)		比重	熱変形温度	MAXサイズ: A×B (mm)
		標準タイプ	制電タイプ			
ペット [PET]	透明	3or5	3or5	1.27	62℃～	1,000×2,000
アクリル [PMMA]	透明	3or5	3or5	1.2	100℃～	1,000×2,000
ポリカーボネート [PC]	透明	3or5	3or5	1.2	120℃～	1,000×2,000
アルミ複合板 [発泡タイプ]	シルバー	3	—	0.81	80℃～	1,000×2,000
アルミ複合板 [ソリッドタイプ]	シルバー	3	—	1.1	80℃～	1,000×2,000

※標準カラー及び上記板厚以外も対応致します。

■ パネルの取付例

● プラケット留め
ABLD・AMB・PMCシリーズ

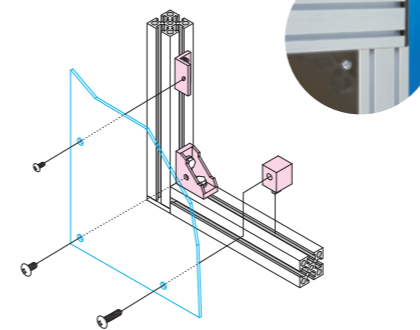

● パネルホルダー取付
PHL・CPSシリーズ

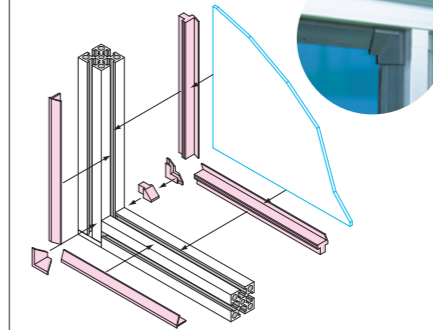

● 表面取付 (外貼り)

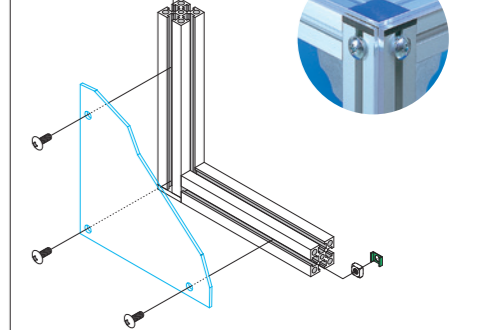

● 溝はめ込み (フェーススライプ)
FS2シリーズ

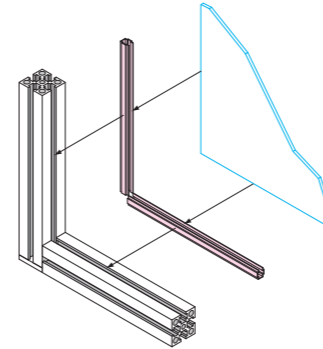

● 溝はめ込み (シール材)
TY-6850

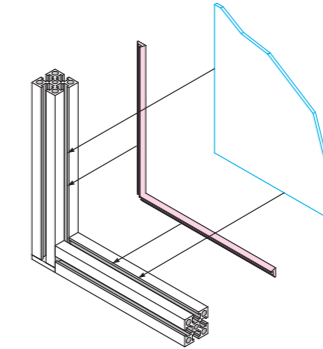

● パネル押さえ
PHLS・PHLWシリーズ

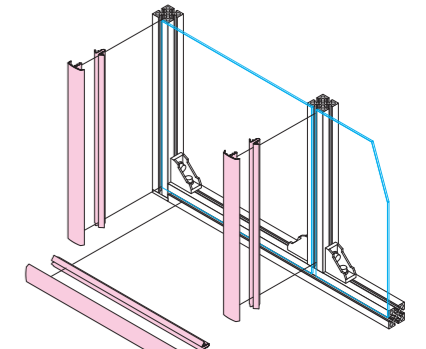

● アルミ複合板のみRoHS10非対応品です。



① M6フレーム用 ② M8フレーム用

垂直軸のアルミフレームや角シャフトで手軽に位置決めができるブラケットです。

■ 取付例

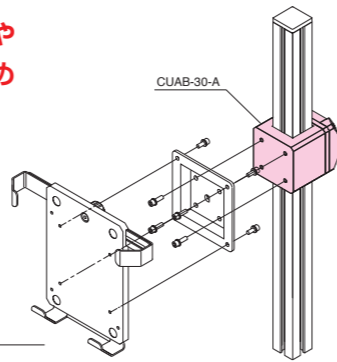

■ 技術データ

ブラケット本体	A6063 アルマイト処理
カバー	アルミダイカスト 静電塗装(メタリックシルバー)
プレート	ポリアセタール(黒)
操作ボタン	ポリアセタール(黒)
止めねじ	PC (ポリカーボネート) (透明)

● 定価および納期はお問い合わせください

NEW



① M6フレーム用 ② M8フレーム用 ③ M6フレーム用 ④ M8フレーム用

垂直軸のアルミフレームのT溝で手軽に位置決めができるブラケットです。

■ 取付例

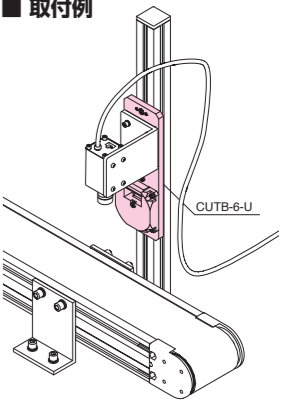

■ 技術データ

ブラケット本体	A6063 静電塗装(メタリックシルバー)	
カバー	アルミダイカスト 静電塗装(メタリックシルバー)	
操作ボタン	ポリアセタール(黒)	
ナット	スチール	
スペーサ	スチール	
グラスクリュー	ねじ部	クロムモリブデン鋼 四三酸化鉄皮膜(黒)
	パッド	ポリアセタール(白)

● 定価および納期はお問い合わせください

M6 M8 クイックポジショニングブラケット

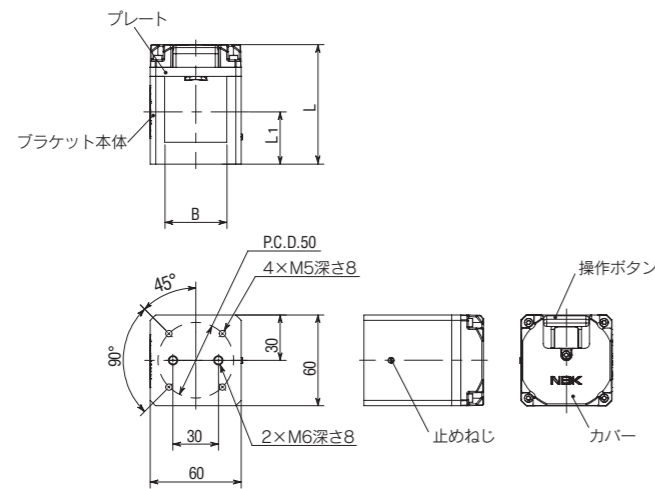

単位: mm

	B	L1	L	最大搭載質量 (kg)	質量 (g)
① CUAB-30	30	29.5	69	5	420
② CUAB-40	40	34.5	79	5	396

● CAD: Parasolid・STEP・DXFデータ有。
RoHS10対応品です。

M6 M8 クイックポジショニングブラケット(T溝固定タイプ)

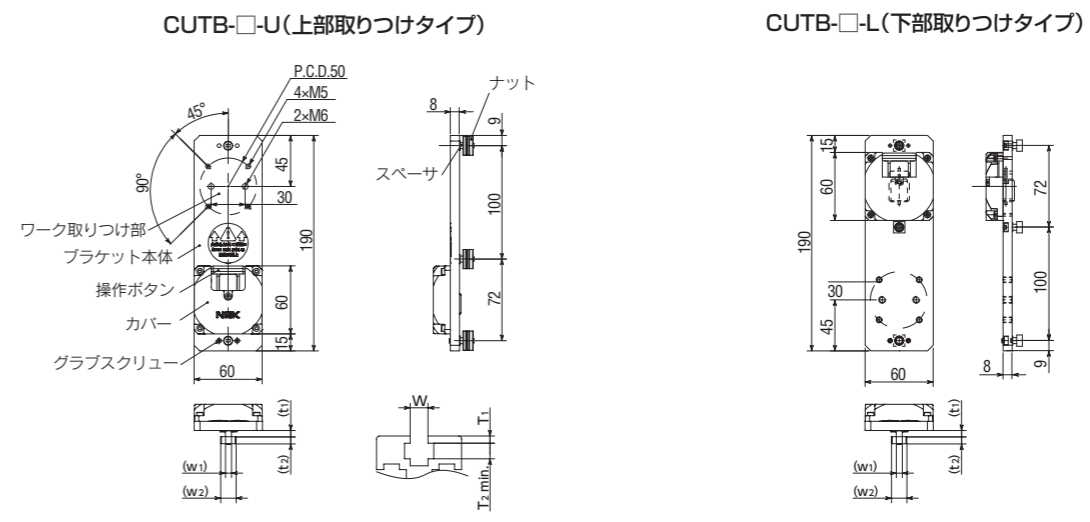

単位: mm

	W1	W2	t1	t2	T1	T2 min	W	最大搭載質量 (kg)	質量 (g)
①② CUTB-6-U(-L)	5.3	10	4	5	2.5	5.5	6.3	5	351
③④ CUTB-8-U(-L)	5.3	13.7	5.5	6.5	4	7	8.3	5	356

● CAD: Parasolid・STEP・DXFデータ有。
RoHS10対応品です。

■ 取付方法

● フレーム端面から取り付け

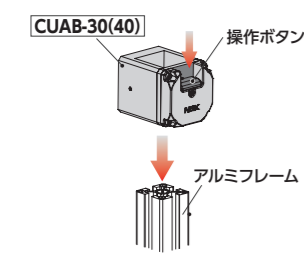

- ① CUAB-30(40) の操作ボタンを押し、ロックを解除した状態で、アルミフレーム・角シャフトへ挿入します。
- ② 操作ボタンを離すと、CUAB-30(40) が保持されます。

● フレーム側面から取り付け

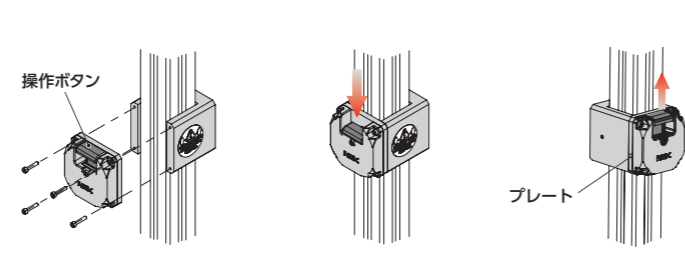

- ① 操作ボタンを上向きにした状態で、カバーをブラケット本体に仮固定します。
- ② 操作ボタンを下まで押し込んだ状態で、カバー四隅の六角穴付きボルトを締めつけます。
- ③ 操作ボタンを離すと、CUAB-30(40) が保持されます。プレートとブラケット本体の間に隙間がないことを確認します。

■ 取付方法

● CUTB-6-U

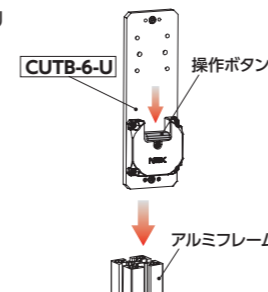

- ① CUTB-6-U の操作ボタンを押し、ロックを解除した状態で、アルミフレームのT溝へ挿入します。

● CUTB-6-L

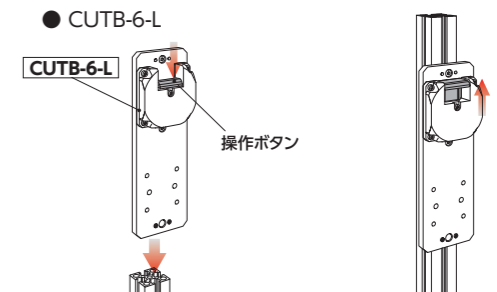

- ② 操作ボタンを離すと、CUTB-6-U が保持されます。
- ① CUTB-6-L の操作ボタンを押し、ロックを解除した状態で、アルミフレームのT溝へ挿入します。
- ② 操作ボタンを離すと、CUTB-6-L が保持されます。