

デルタブラケット

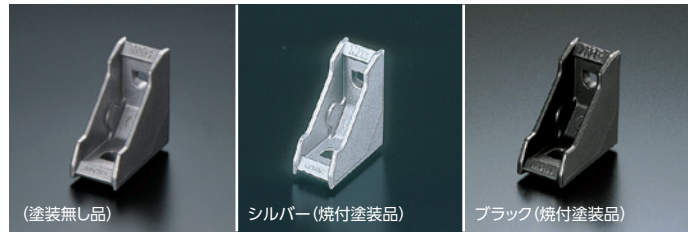

ABLD-20-4-N ABLD-20-4 ABLD-20-4-BK

■ 技術データ

材質	アルミダイカスト [ADC-12]	質量	13.2g
表面処理	塗装無し品：無し シルバー・ブラック：焼付塗装		

	ブラケット単品	オプション (締結部品セット)			
		BNH	CNH	BNHS*2	CNHS*2
ABLD-20-4-N	130 円/piece	220 円/set	250 円/set	300 円/set	300 円/set
ABLD-20-4	220 円/piece	310 円/set	340 円/set	390 円/set	390 円/set
ABLD-20-4-BK	330 円/piece	440 円/set	—	—	—
ABLD-20-4-N-T*1	220 円/piece	310 円/set	340 円/set	390 円/set	390 円/set
ABLD-20-4-T*1	310 円/piece	400 円/set	430 円/set	480 円/set	480 円/set
ABLD-20-4-BK-T*1	560 円/piece	670 円/set	—	—	—

■オプション内容				■オプション内容		
ABLD-20-4-N		ABLD-20-4-T		ABLD-20-4-BK		ABLD-20-4-BK-T
締結ボルト*3	四角ナット	ナットホルダー		締結ボルト*3	四角ナット	ナットホルダー
BNH	APB-04-12 (2ヶ)	NH-04-GR (2ヶ)		BNH	APB-04-12-BK (2ヶ)	NH-04-GR (2ヶ)
CNH	CSW-04-12 (2ヶ)	—		CNH	NSM-04-4 (2ヶ)	—
BNHS	APBS-04-12 (2ヶ)	—		BNHS	APBS-04-12 (2ヶ)	—
CNHS	CSWS-04-12 (2ヶ)	—		CNHS	NSMS-04-4 (2ヶ)	—

*1 片面にM4タップが施してあります。 *2 締結ボルトと四角ナットがステンレス製となります。 *3 締結ボルトの推奨締付トルク及び比較。(P464-P465)

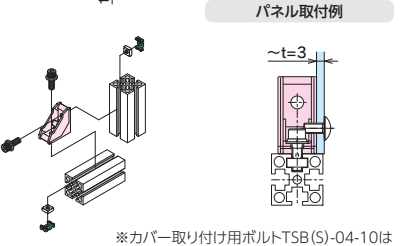
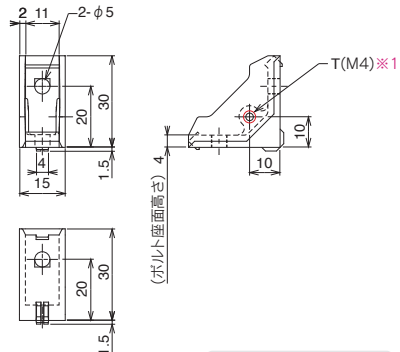

*カバー取り付け用ボルトTSB(S)-04-10は別売でお買い求め下さい。(P300)

デルタブラケット

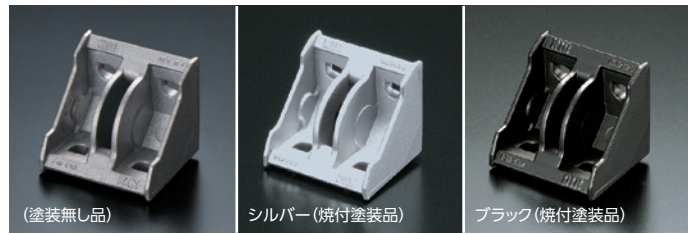

ABLD-40-4-N ABLD-40-4 ABLD-40-4-BK

■ 技術データ

材質	アルミダイカスト [ADC-12]	質量	26g
表面処理	塗装無し品：無し シルバー・ブラック：焼付塗装		

	ブラケット単品	オプション (締結部品セット)			
		BNH	CNH	BNHS*2	CNHS*2
ABLD-40-4-N	320 円/piece	510 円/set	560 円/set	670 円/set	670 円/set
ABLD-40-4	440 円/piece	620 円/set	680 円/set	780 円/set	780 円/set
ABLD-40-4-BK	660 円/piece	870 円/set	—	—	—
ABLD-40-4-N-T*1	410 円/piece	600 円/set	660 円/set	760 円/set	760 円/set
ABLD-40-4-T*1	530 円/piece	710 円/set	770 円/set	870 円/set	870 円/set
ABLD-40-4-BK-T*1	890 円/piece	1,100 円/set	—	—	—

■オプション内容				■オプション内容		
ABLD-40-4-N		ABLD-40-4-T		ABLD-40-4-BK		ABLD-40-4-BK-T
締結ボルト*3	四角ナット	ナットホルダー		締結ボルト*3	四角ナット	ナットホルダー
BNH	APB-04-12 (4ヶ)	NH-04-GR (4ヶ)		BNH	APB-04-12-BK (4ヶ)	NH-04-GR (4ヶ)
CNH	CSW-04-12 (4ヶ)	—		CNH	NSM-04-4 (4ヶ)	—
BNHS	APBS-04-12 (4ヶ)	—		BNHS	APBS-04-12 (4ヶ)	—
CNHS	CSWS-04-12 (4ヶ)	—		CNHS	NSMS-04-4 (4ヶ)	—

*1 片面にM4タップが施してあります。 *2 締結ボルトと四角ナットがステンレス製となります。 *3 締結ボルトの推奨締付トルク及び比較。(P464-P465)

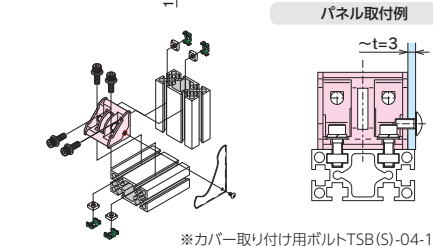
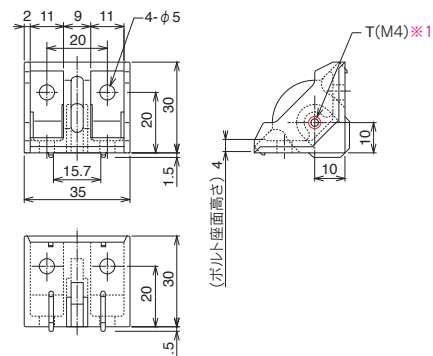

*カバー取り付け用ボルトTSB(S)-04-10は別売でお買い求め下さい。(P300)

● 締結部品 (締結部品は本体に含まれておりませんので別途ご購入ください。) * ボルト・ナットの詳細はP298~P313を参照ください。



ご注文方法 (注文例)	内容	型式	オプション	数量
	ブラケット本体	ABLD-20-4	— 無記入	1個
	片面タップ	ABLD-20-4-T	— 無記入	2個
	締結部品セット	ABLD-20-4	— BNH	3set
	片面タップ・締結部品セット	ABLD-20-4-T	— BNH	4set

デルタブラケット

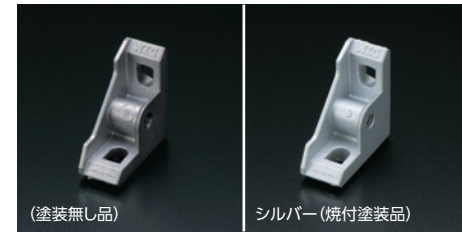

ABLS-20-4-N-T5 ABLSD-20-4-T5

■ 技術データ

材質	アルミダイカスト [ADC-12]	質量	11.6g
表面処理	塗装無し品：無し シルバー：焼付塗装		

	ブラケット単品	オプション (締結部品セット)			
		BNH	CNH	BNHS*2	CNHS*2
ABLS-20-4-N-T5	220 円/piece	310 円/set	340 円/set	390 円/set	390 円/set
ABLS-20-4-T5*1	310 円/piece	400 円/set	430 円/set	480 円/set	480 円/set

■オプション内容			
ABLS-20-4-N-T5		ABLS-20-4-T5	
締結ボルト*3	四角ナット	ナットホルダー	
BNH	APB-04-12 (2ヶ)	NH-04-GR (2ヶ)	
CNH	CSW-04-12 (2ヶ)	—	
BNHS	APBS-04-12 (2ヶ)	—	
CNHS	CSWS-04-12 (2ヶ)	—	

*1 M5通し穴が施してあります。 *2 締結ボルトと四角ナットがステンレス製となります。 *3 締結ボルトの推奨締付トルク及び比較。(P464-P465)

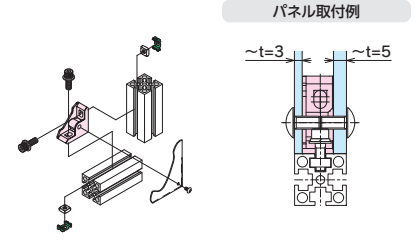
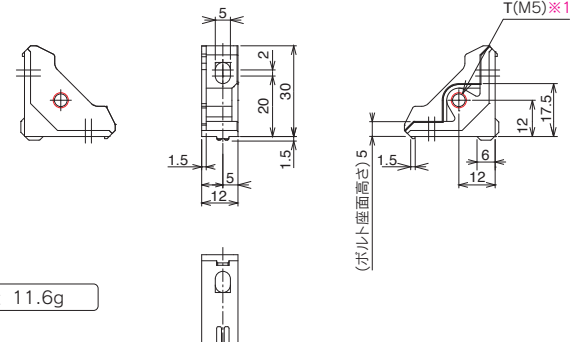

非対称形状により3~5mmのパネルに対応。 * パネルを両方向同時に付けることはできません。

*カバー取り付け用ボルトTSB(S)-05-10は別売でお買い求め下さい。(P300)

*中間ブラケットAMB-04との併用はできません。

クランプブラケット

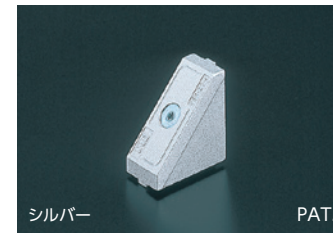

CBR-20-4

■ 技術データ

材質	本体：アルミダイカスト [ADC-12] フィンガー：SAPH440 ボルト：SCM435	質量	29g
表面処理	本体：焼付塗装		

* 締結部品は内部に組み込まれております。

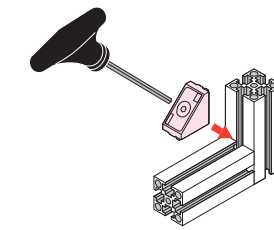
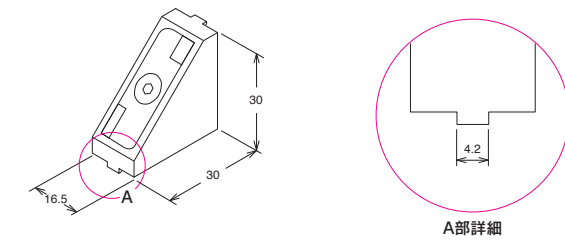

取り付け方法
ボルトの締め付けにより、フィンガーが左右・上下をクランプします。

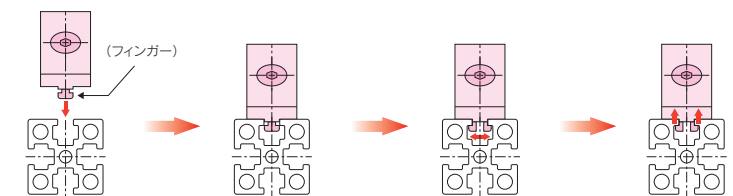

	ブラケット単品
CBR-20-4	760 円/piece

- 納期詳細 P491
- CAD: Parasolid・STEP・DXFデータ有。RoHS10対応品です。

* 規格以外の加工を希望される場合は図面にてご注文下さい。
* ブラケットフレーム(スペシャルフレーム)を切断・加工をする事で、規格外のブラケットも製作することが可能です。

* 定 価：全て消費税抜きの金額となります。税額は別途申し受けます。

アースブラケット



シルバー

■ 技術データ	
材質	本体:アルミダイカスト [ADC-12] 六角穴付止めネジ:SUS XM7
表面処理	焼付塗装

* M6 L=10 六角穴付止めネジ付属

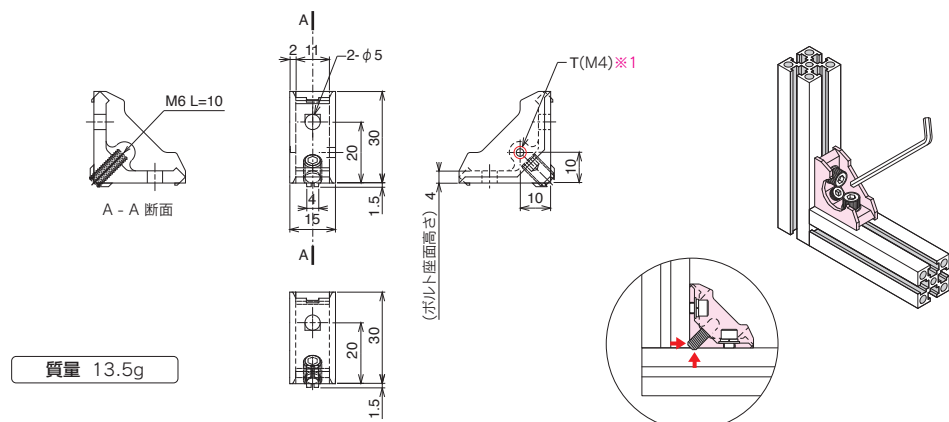

質量 13.5g

ブラケットのネジを締め込むことによりネジの先端がアルミフレーム双方の表面皮膜を削りアースさせます。

	ブラケット単品	オプション (締結部品セット)			
		BNH	CNH	BNHS*2	CNHS*2
ABLE-20-4	620 円/piece	710 円/set	740 円/set	790 円/set	790 円/set
ABLE-20-4-T*1	710 円/piece	810 円/set	830 円/set	890 円/set	890 円/set

■オプション内容

ABLE-20-4		ABLE-20-4-T	
締結ボルト*3	四角ナット	ナットホルダー	
BNH APB-04-12 (2ヶ)	NSM-04-4 (2ヶ)	NH-04-GR (2ヶ)	
CNH CSW-04-12 (2ヶ)			
BNHS APBS-04-12 (2ヶ)	NSMS-04-4 (2ヶ)		
CNHS CSWS-04-12 (2ヶ)			

*1 片面にM4タップが施してあります。 *2 締結ボルトと四角ナットがステンレス製となります。 *3 締結ボルトの推奨締付トルク及び比較。(P464-P465)

アースブラケット



シルバー

■ 技術データ	
材質	本体:アルミダイカスト [ADC-12] 六角穴付止めネジ:SUS XM7
表面処理	焼付塗装

* M6 L=10 六角穴付止めネジ付属

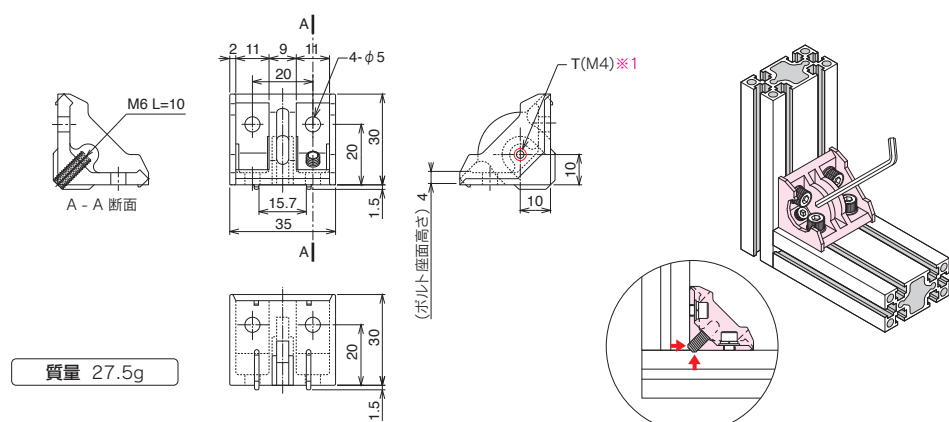

質量 27.5g

ブラケットのネジを締め込むことによりネジの先端がアルミフレーム双方の表面皮膜を削りアースさせます。

	ブラケット単品	オプション (締結部品セット)			
		BNH	CNH	BNHS*2	CNHS*2
ABLE-40-4	840 円/piece	1,020 円/set	1,080 円/set	1,180 円/set	1,180 円/set
ABLE-40-4-T*1	930 円/piece	1,120 円/set	1,170 円/set	1,280 円/set	1,280 円/set

■オプション内容

ABLE-40-4		ABLE-40-4-T	
締結ボルト*3	四角ナット	ナットホルダー	
BNH APB-04-12 (4ヶ)	NSM-04-4 (4ヶ)	NH-04-GR (4ヶ)	
CNH CSW-04-12 (4ヶ)			
BNHS APBS-04-12 (4ヶ)	NSMS-04-4 (4ヶ)		
CNHS CSWS-04-12 (4ヶ)			

*1 片面にM4タップが施してあります。 *2 締結ボルトと四角ナットがステンレス製となります。 *3 締結ボルトの推奨締付トルク及び比較。(P464-P465)

● 締結部品 (締結部品は本体に含まれておりませんので別途ご購入ください。) * ボルト・ナットの詳細はP298~P313を参照ください。



スタンダードブラケット

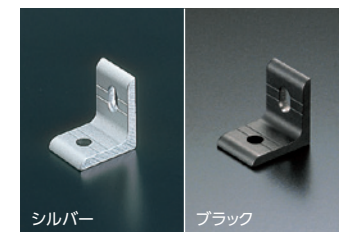

シルバー ブラック

■ 技術データ	
材質	A6005CS-T5 (AGN01S-T5)
表面処理	シルバー:アルマイト処理 ブラック:黒アルマイト処理

	ブラケット単品	オプション (締結部品セット)			
		BNH	CNH	BNHS*2	CNHS*2
ABL-2015-4	230 円/piece	320 円/set	350 円/set	400 円/set	400 円/set
ABL-2015-4-BK	320 円/piece	430 円/set	—	—	—
ABL-2035-4	330 円/piece	520 円/set	580 円/set	680 円/set	680 円/set
ABL-2055-4	410 円/piece	690 円/set	780 円/set	930 円/set	930 円/set

■オプション内容

ABL-2015-4		ABL-2035-4	
締結ボルト*3	四角ナット	ナットホルダー	
BNH APB-04-10 (2ヶ)	NSM-04-4 (2ヶ)	NH-04-GR (2ヶ)	
CNH CSW-04-10 (2ヶ)			
BNHS APBS-04-10 (2ヶ)	NSMS-04-4 (2ヶ)		
CNHS CSWS-04-10 (2ヶ)			

■オプション内容

ABL-2015-4-BK		ABL-2035-4	
締結ボルト*3	四角ナット	ナットホルダー	
BNH APB-04-10-BK (2ヶ)	NSM-04-4 (2ヶ)	NH-04-GR (2ヶ)	
CNH CSW-04-10 (2ヶ)			

*2 締結ボルトと四角ナットがステンレス製となります。 *3 締結ボルトの推奨締付トルク及び比較。(P464-P465)

ABL-2015-4(-BK)

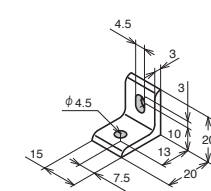

質量 4g

ABL-2035-4

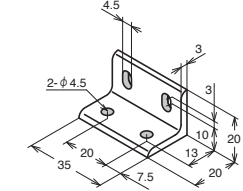

質量 9g

ABL-2055-4

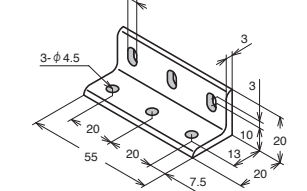

質量 14g

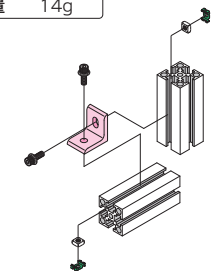

ブロックブラケット



シルバー

■ 技術データ	
材質	A6063S-T5
表面処理	アルマイト処理

	ブラケット単品	オプション (締結部品セット)			
		BNH	CNH	BNHS*2	CNHS*2
ABL-2015-4	390 円/piece	490 円/set	—	560 円/set	—
ABL-2035-4	620 円/piece	820 円/set	—	970 円/set	—
ABL-2055-4	890 円/piece	1,180 円/set	—	1,400 円/set	—
ABL-2015-4-T*1	590 円/piece	680 円/set	—	760 円/set	—
ABL-2035-4-T*1	850 円/piece	1,050 円/set	—	1,200 円/set	—
ABL-2055-4-T*1	1,120 円/piece	1,410 円/set	—	1,630 円/set	—

■オプション内容

ABL-2015-4		ABL-2015-4-T	
締結ボルト*3	四角ナット	ナットホルダー	
BNH CS-04-08 (2ヶ)	NSM-04-4 (2ヶ)	NH-04-GR (2ヶ)	
CNH —			
BNHS CSS-04-08 (2ヶ)	NSMS-04-4 (2ヶ)	NH-04-GR (2ヶ)	
CNHS —			

*1 片面にM4タップが施してあります。 *2 締結ボルトと四角ナットがステンレス製となります。 *3 締結ボルトの推奨締付トルク及び比較。(P464-P465)

ABL-2015-4

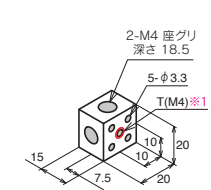

質量 10g

ABL-2035-4

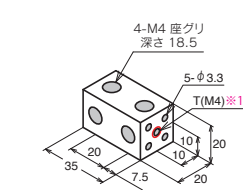

質量 25g

ABL-2055-4

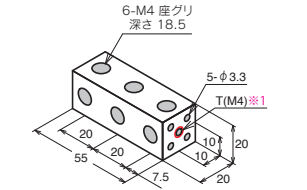

質量 40g

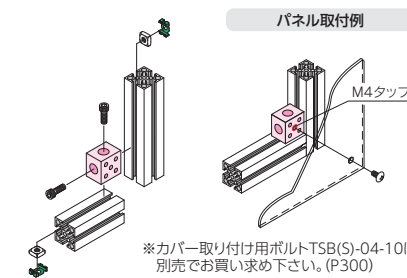

● 納期詳細 P491
● CAD: Parasolid・STEP・DXFデータ有。RoHS10対応品です。

* 規格以外の加工を希望される場合は図面にてご注文下さい。
* ブラケットフレーム(スペシャルフレーム)を切断・加工をする事で、規格外のブラケットも製作することが可能です。

* 定 価 : 全て消費税抜きの金額となります。税額は別途申し受けます。

ご注文方法 (注文例)	内容	型式	オプション	数量
	ブラケット本体	ABLH-4015-4	無記入	1個
	締結部品セット	ABLH-4015-4	BNH	2set

ヘビーブラケット



■技術データ

材質	A6063S-T5
表面処理	アルマイト処理

ABLH-4015-4

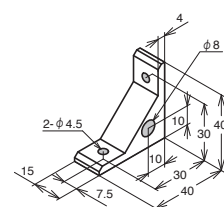

質量 18g

ABLH-4035-4

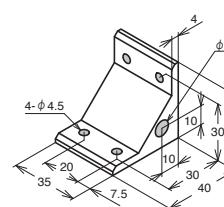

質量 41g

ABLH-4055-4

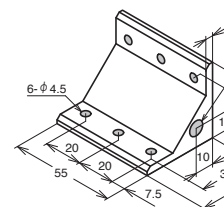

質量 65g

ブラケット単品	オプション (締結部品セット)				
	BNH	CNH	BNHS*2	CNHS*2	
ABLH-4015-4	310 円/piece	400 円/set	430 円/set	480 円/set	480 円/set
ABLH-4035-4	350 円/piece	530 円/set	590 円/set	690 円/set	690 円/set
ABLH-4055-4	630 円/piece	920 円/set	1,000 円/set	1,150 円/set	1,150 円/set

■オプション内容 ABLH-4015-4

締結ボルト*3	四角ナット	ナットホルダー
BNH APB-04-12 (2ヶ)	NSM-04-4 (2ヶ)	NH-04-GR (2ヶ)
CNH CSW-04-12 (2ヶ)	NSMS-04-4 (2ヶ)	
BNHS APBS-04-12 (2ヶ)	NSMS-04-4 (2ヶ)	
CNHS CSWS-04-12 (2ヶ)	NSMS-04-4 (2ヶ)	

■オプション内容 ABLH-4035-4

締結ボルト*3	四角ナット	ナットホルダー
BNH APB-04-12 (4ヶ)	NSM-04-4 (4ヶ)	NH-04-GR (4ヶ)
CNH CSW-04-12 (4ヶ)	NSMS-04-4 (4ヶ)	
BNHS APBS-04-12 (4ヶ)	NSMS-04-4 (4ヶ)	
CNHS CSWS-04-12 (4ヶ)	NSMS-04-4 (4ヶ)	

■オプション内容 ABLH-4055-4

締結ボルト*3	四角ナット	ナットホルダー
BNH APB-04-12 (6ヶ)	NSM-04-4 (6ヶ)	NH-04-GR (6ヶ)
CNH CSW-04-12 (6ヶ)	NSMS-04-4 (6ヶ)	
BNHS APBS-04-12 (6ヶ)	NSMS-04-4 (6ヶ)	
CNHS CSWS-04-12 (6ヶ)	NSMS-04-4 (6ヶ)	

*2 締結ボルトと四角ナットがステンレス製となります。 *3 締結ボルトの推奨締付トルク及び比較。(P464・P465)

ヘビーブラケット



■技術データ

材質	本体:A6063S-T5 ブッシュ:SUS303
表面処理	アルマイト処理
ブッシュ厚み	7mm

ABCH-4015-4

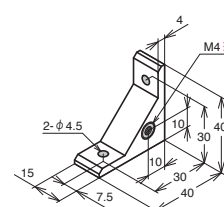

質量 20g

ABCH-4035-4

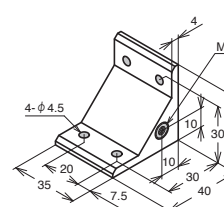

質量 43g

ABCH-4055-4

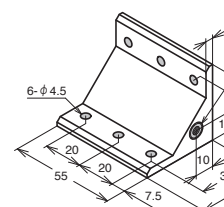

質量 67g

ブラケット単品	オプション (締結部品セット)				
	BNH	CNH	BNHS*2	CNHS*2	
ABCH-4015-4	510 円/piece	600 円/set	630 円/set	680 円/set	680 円/set
ABCH-4035-4	610 円/piece	800 円/set	850 円/set	950 円/set	950 円/set
ABCH-4055-4	720 円/piece	1,010 円/set	1,090 円/set	1,240 円/set	1,240 円/set

■オプション内容 ABCH-4015-4

締結ボルト*3	四角ナット	ナットホルダー
BNH APB-04-12 (2ヶ)	NSM-04-4 (2ヶ)	NH-04-GR (2ヶ)
CNH CSW-04-12 (2ヶ)	NSMS-04-4 (2ヶ)	
BNHS APBS-04-12 (2ヶ)	NSMS-04-4 (2ヶ)	
CNHS CSWS-04-12 (2ヶ)	NSMS-04-4 (2ヶ)	

■オプション内容 ABCH-4035-4

締結ボルト*3	四角ナット	ナットホルダー
BNH APB-04-12 (4ヶ)	NSM-04-4 (4ヶ)	NH-04-GR (4ヶ)
CNH CSW-04-12 (4ヶ)	NSMS-04-4 (4ヶ)	
BNHS APBS-04-12 (4ヶ)	NSMS-04-4 (4ヶ)	
CNHS CSWS-04-12 (4ヶ)	NSMS-04-4 (4ヶ)	

■オプション内容 ABCH-4055-4

締結ボルト*3	四角ナット	ナットホルダー
BNH APB-04-12 (6ヶ)	NSM-04-4 (6ヶ)	NH-04-GR (6ヶ)
CNH CSW-04-12 (6ヶ)	NSMS-04-4 (6ヶ)	
BNHS APBS-04-12 (6ヶ)	NSMS-04-4 (6ヶ)	
CNHS CSWS-04-12 (6ヶ)	NSMS-04-4 (6ヶ)	

*1 片面にM4タップが施してあります。 *2 締結ボルトと四角ナットがステンレス製となります。 *3 締結ボルトの推奨締付トルク及び比較。(P464・P465)

●締結部品 (締結部品は本体に含まれておりませんので別途ご購入ください。) ※ボルト・ナットの詳細はP298~P313を参照ください。



ヘビーブラケット



■技術データ

材質	A6063S-T5
表面処理	アルマイト処理

ABLR-4015-4

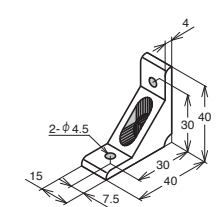

質量 15g

ABLR-4035-4

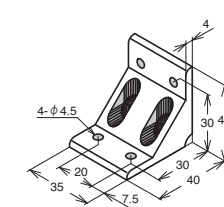

質量 37g

ABLR-4055-4

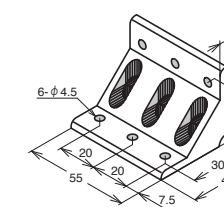

質量 59g

ブラケット単品	オプション (締結部品セット)				
	BNH	CNH	BNHS*2	CNHS*2	
ABLR-4015-4	810 円/piece	990 円/set	1,020 円/set	1,150 円/set	1,150 円/set
ABLR-4035-4	1,450 円/piece	1,830 円/set	1,890 円/set	2,140 円/set	2,140 円/set
ABLR-4055-4	2,070 円/piece	2,650 円/set	2,740 円/set	3,110 円/set	3,110 円/set

■オプション内容 ABLR-4015-4

締結ボルト*3	四角ナット	ナットホルダー
BNH APB-04-12 (2ヶ) CS-04-08 (2ヶ)	NSM-04-4 (4ヶ)	NH-04-GR (4ヶ)
CNH CSW-04-12 (2ヶ) CS-04-08 (2ヶ)		
BNHS APBS-04-12 (2ヶ) CSS-04-08 (2ヶ)	NSMS-04-4 (4ヶ)	
CNHS CSWS-04-12 (2ヶ) CSS-04-08 (2ヶ)		

■オプション内容 ABLR-4035-4

締結ボルト*3	四角ナット	ナットホルダー
BNH APB-04-12 (4ヶ) CS-04-08 (4ヶ)	NSM-04-4 (8ヶ)	NH-04-GR (8ヶ)
CNH CSW-04-12 (4ヶ) CS-04-08 (4ヶ)		
BNHS APBS-04-12 (4ヶ) CSS-04-08 (4ヶ)	NSMS-04-4 (8ヶ)	
CNHS CSWS-04-12 (4ヶ) CSS-04-08 (4ヶ)		

■オプション内容 ABLR-4055-4

締結ボルト*3	四角ナット	ナットホルダー
BNH APB-04-12 (6ヶ) CS-04-08 (6ヶ)	NSM-04-4 (12ヶ)	NH-04-GR (12ヶ)
CNH CSW-04-12 (6ヶ) CS-04-08 (6ヶ)		
BNHS APBS-04-12 (6ヶ) CSS-04-08 (6ヶ)	NSMS-04-4 (12ヶ)	
CNHS CSWS-04-12 (6ヶ) CSS-04-08 (6ヶ)		

*2 締結ボルトと四角ナットがステンレス製となります。 *3 締結ボルトの推奨締付トルク及び比較。(P464・P465)

ヘビーブラケット



ABLRD-20-4

■技術データ

材質	アルミダイカスト [ADC-12]
表面処理	焼付塗装

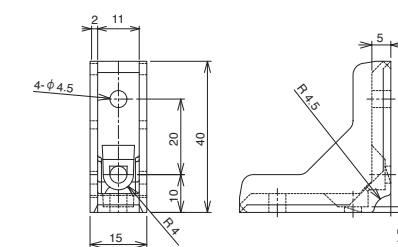

質量 15.5g

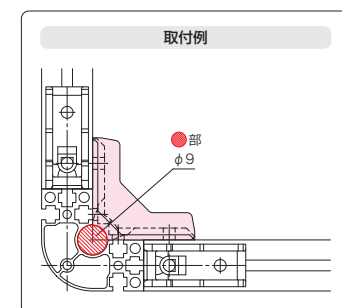

ブラケット単品	オプション (締結部品セット)				
	BNH	CNH	BNHS*2	CNHS*2	
ABLRD-20-4	530 円/piece	720 円/set	750 円/set	870 円/set	870 円/set

■オプション内容 ABLRD-20-4

締結ボルト*3	四角ナット	ナットホルダー
BNH APB-04-12 (2ヶ) CS-04-08 (2ヶ)	NSM-04-4 (4ヶ)	NH-04-GR (4ヶ)
CNH CSW-04-12 (2ヶ) CS-04-08 (2ヶ)		
BNHS APBS-04-12 (2ヶ) CSS-04-08 (2ヶ)	NSMS-04-4 (4ヶ)	
CNHS CSWS-04-12 (2ヶ) CSS-04-08 (2ヶ)		

*2 締結ボルトと四角ナットがステンレス製となります。 *3 締結ボルトの推奨締付トルク及び比較。(P464・P465)

- 納期詳細 P491
- CAD: Parasolid・STEP・DXFデータ有。RoHS10対応品です。

※規格以外の加工を希望される場合は図面にてご注文下さい。
※ブラケットフレーム(スペシャルフレーム)を切断・加工をする事で、規格外のブラケットも製作することが可能です。

※定価: 全て消費税抜きの金額となります。税額は別途申し受けます。

内容	型式	オプション	数量
ブラケット本体	ABJF-2020-4	—	1個
締結部品セット	ABJF-2020-4	— BNH	2set

フラットブラケット

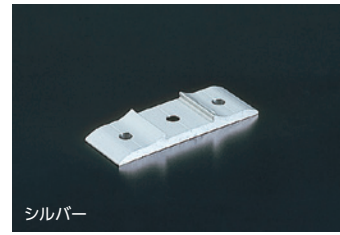

ABJF-2020-4

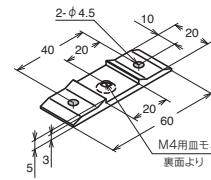

ABJF-2040-4

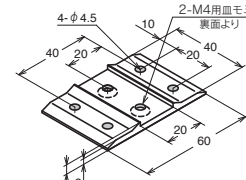

■技術データ

材質	A6005CS-T5 (A6N01S-T5)
表面処理	アルマイト処理 クリア塗装

質量 9g

質量 18g

	ブラケット単品	オプション (締結部品セット)			
		BNH	CNH	BNHS*2	CNHS*2
ABJF-2020-4	310 円/piece	430 円/set	450 円/set	510 円/set	510 円/set
ABJF-2040-4	410 円/piece	640 円/set	700 円/set	820 円/set	820 円/set

■オプション内容 ABJF-2020-4

	締結ボルト*3	四角ナット	ナットホルダー
BNH	APB-04-10 (2ヶ) FCS-04-10 (1ヶ)	NSM-04-4 (2ヶ)	NH-04-GR (2ヶ)
CNH	CSW-04-10 (2ヶ) FCS-04-10 (1ヶ)		
BNHS	APBS-04-10 (2ヶ) FCSS-04-10 (1ヶ)	NSMS-04-4 (2ヶ)	NH-04-GR (2ヶ)
CNHS	CSWS-04-10 (2ヶ) FCSS-04-10 (1ヶ)		

■オプション内容 ABJF-2040-4

	締結ボルト*3	四角ナット	ナットホルダー
BNH	APB-04-10 (4ヶ) FCS-04-10 (2ヶ)	NSM-04-4 (4ヶ)	NH-04-GR (4ヶ)
CNH	CSW-04-10 (4ヶ) FCS-04-10 (2ヶ)		
BNHS	APBS-04-10 (4ヶ) FCSS-04-10 (2ヶ)	NSMS-04-4 (4ヶ)	NH-04-GR (4ヶ)
CNHS	CSWS-04-10 (4ヶ) FCSS-04-10 (2ヶ)		

*2 締結ボルトと四角ナットがステンレス製となります。 *3 締結ボルトの推奨締付トルク及び比較。(P464・P465)

フラットブラケット

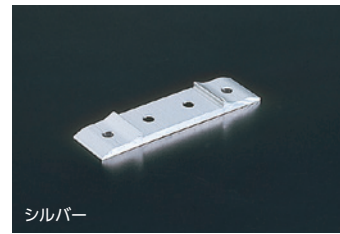

ABJF-4020-4

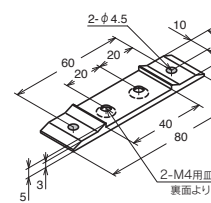

ABJF-4040-4

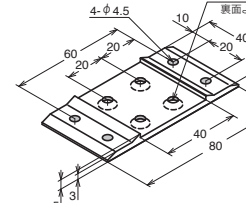

■技術データ

材質	A6005CS-T5 (A6N01S-T5)
表面処理	アルマイト処理 クリア塗装

質量 12g

質量 24g

	ブラケット単品	オプション (締結部品セット)			
		BNH	CNH	BNHS*2	CNHS*2
ABJF-4020-4	620 円/piece	760 円/set	790 円/set	860 円/set	860 円/set
ABJF-4040-4	720 円/piece	1,000 円/set	1,060 円/set	1,200 円/set	1,200 円/set

■オプション内容 ABJF-4020-4

	締結ボルト*3	四角ナット	ナットホルダー
BNH	APB-04-10 (2ヶ) FCS-04-10 (2ヶ)	NSM-04-4 (2ヶ)	NH-04-GR (2ヶ)
CNH	CSW-04-10 (2ヶ) FCS-04-10 (2ヶ)		
BNHS	APBS-04-10 (2ヶ) FCSS-04-10 (2ヶ)	NSMS-04-4 (2ヶ)	NH-04-GR (2ヶ)
CNHS	CSWS-04-10 (2ヶ) FCSS-04-10 (2ヶ)		

■オプション内容 ABJF-4040-4

	締結ボルト*3	四角ナット	ナットホルダー
BNH	APB-04-10 (4ヶ) FCS-04-10 (4ヶ)	NSM-04-4 (4ヶ)	NH-04-GR (4ヶ)
CNH	CSW-04-10 (4ヶ) FCS-04-10 (4ヶ)		
BNHS	APBS-04-10 (4ヶ) FCSS-04-10 (4ヶ)	NSMS-04-4 (4ヶ)	NH-04-GR (4ヶ)
CNHS	CSWS-04-10 (4ヶ) FCSS-04-10 (4ヶ)		

*2 締結ボルトと四角ナットがステンレス製となります。 *3 締結ボルトの推奨締付トルク及び比較。(P464・P465)

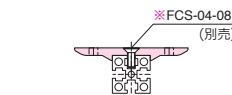
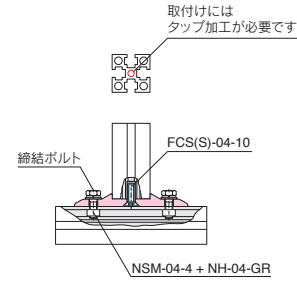

* フレーム溝にフラットブラケットシリーズを付ける場合はボルト長さに注意して下さい。

片もちフラットブラケット

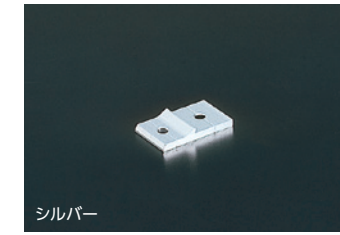

ABJP-2020-4

■技術データ

材質	A6063S-T5(205)
表面処理	アルマイト処理 クリア塗装

質量 5g

	ブラケット単品	オプション (締結部品セット)			
		BNH	CNH	BNHS*2	CNHS*2
ABJP-2020-4	290 円/piece	360 円/set	370 円/set	410 円/set	410 円/set

■オプション内容 ABJP-2020-4

	締結ボルト*3	四角ナット	ナットホルダー
BNH	APB-04-10 (1ヶ) FCS-04-10 (1ヶ)	NSM-04-4 (1ヶ)	NH-04-GR (1ヶ)
CNH	CSW-04-10 (1ヶ) FCS-04-10 (1ヶ)		
BNHS	APBS-04-10 (1ヶ) FCSS-04-10 (1ヶ)	NSMS-04-4 (1ヶ)	NH-04-GR (1ヶ)
CNHS	CSWS-04-10 (1ヶ) FCSS-04-10 (1ヶ)		

*2 締結ボルトと四角ナットがステンレス製となります。 *3 締結ボルトの推奨締付トルク及び比較。(P464・P465)

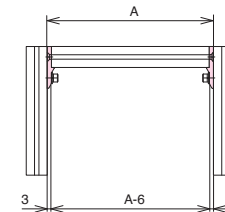
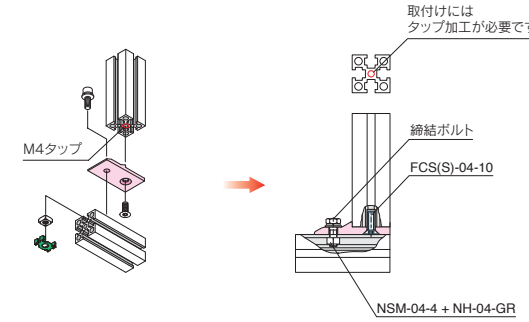

● 締結部品 (締結部品は本体に含まれておりませんので別途ご購入ください。) * ボルト・ナットの詳細はP298~P313を参照ください。



- 納期詳細 P491
- CAD: Parasolid・STEP・DXFデータ有。RoHS10対応品です。

* 規格以外の加工を希望される場合は図面にてご注文下さい。
* ブラケットフレーム(スペシャルフレーム)を切断・加工をする事で、規格外のブラケットも製作することが可能です。

* 定 価 : 全て消費税抜きの金額となります。税額は別途申し受けます。

エンドコネクタ



AE-2020-4

■ 技術データ

材質	A6063S-T5(205)
表面処理	アルマイト処理 クリア塗装

※ M4の箇所は締結用には使用できません。

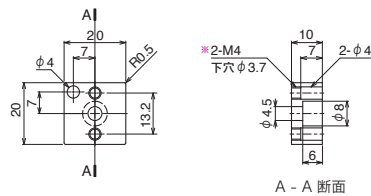

質量 10g

※ 付属部品の質量は含まれておりません。

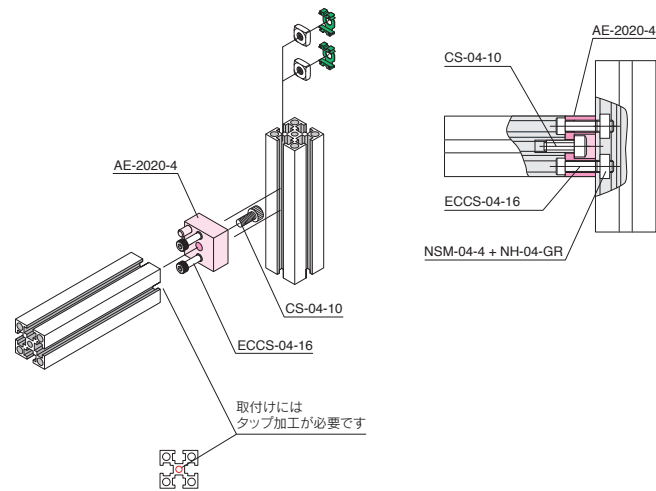
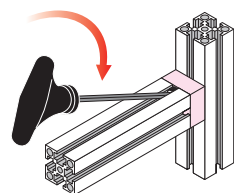

	ブラケット単品	オプション (締結部品セット)
		BNH
AE-2020-4	1,140 円/piece	1,190 円/set

■ オプション内容

	四角ナット	ナットホルダー
BNH	NSM-04-4 (2ヶ)	NH-04-GR (2ヶ)

■ 付属部品

締結ボルト	
CS-04-10	(1ヶ)
ECCS-04-16	(2ヶ)

エンドコネクタ



AE-2040-4

■ 技術データ

材質	A6063S-T5(205)
表面処理	アルマイト処理 クリア塗装

※ M4の箇所は締結用には使用できません。

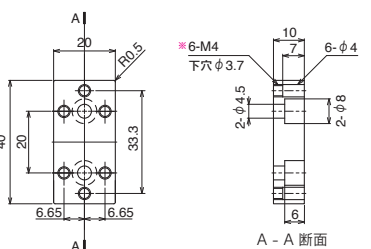

質量 17.4g

※ 付属部品の質量は含まれておりません。

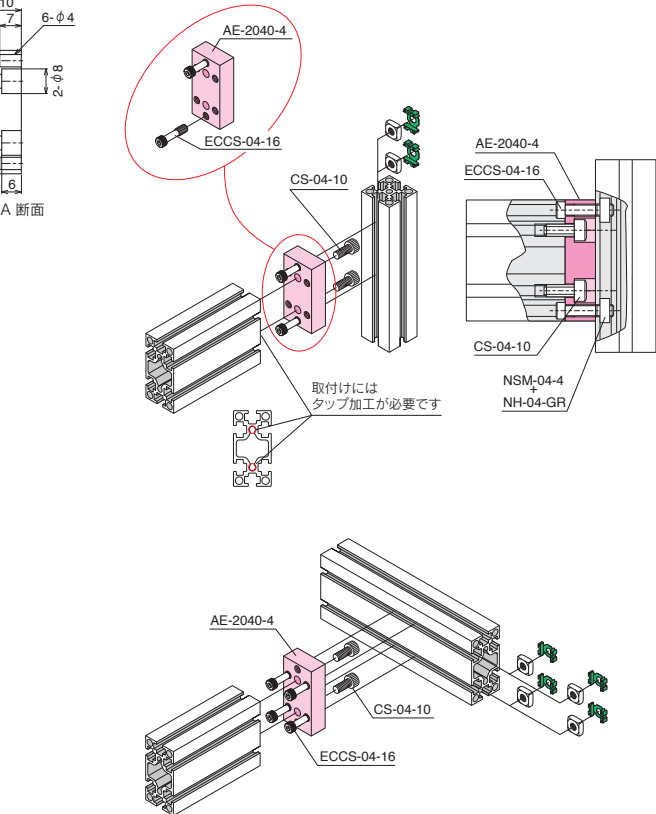
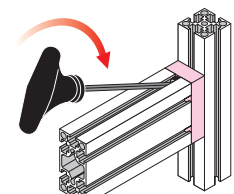

	ブラケット単品	オプション (締結部品セット)
		BNH
AE-2040-4	1,080 円/piece	1,180 円/set

■ オプション内容

	四角ナット	ナットホルダー
BNH	NSM-04-4 (4ヶ)	NH-04-GR (4ヶ)

■ 付属部品

締結ボルト	
CS-04-10	(2ヶ)
ECCS-04-16	(4ヶ)

コーナー用エンドコネクタ



AEC-2020-4

■ 技術データ

材質	A6063S-T5(205)
表面処理	アルマイト処理 クリア塗装

※ M4の箇所は締結用には使用できません。

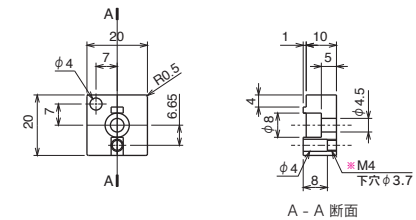

質量 11g

※ 付属部品の質量は含まれておりません。

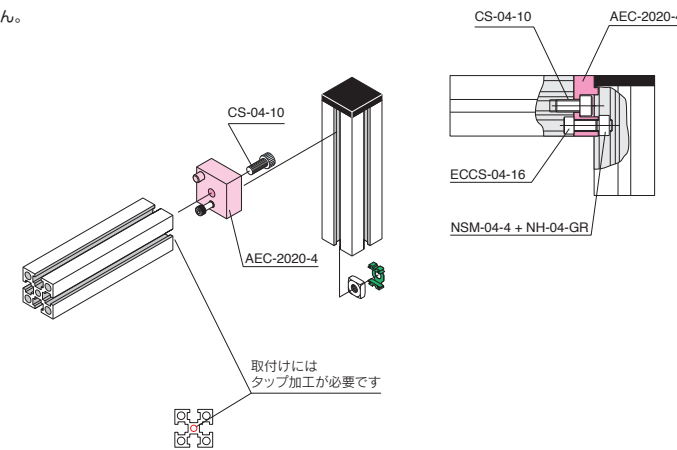
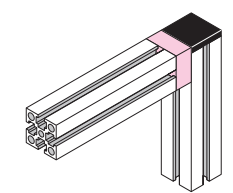

	ブラケット単品	オプション (締結部品セット)
		BNH
AEC-2020-4	830 円/piece	850 円/set

■ オプション内容

	四角ナット	ナットホルダー
BNH	NSM-04-4 (1ヶ)	NH-04-GR (1ヶ)

■ 付属部品

締結ボルト	
CS-04-10	(1ヶ)
ECCS-04-16	(1ヶ)

コネクタアダプタ



AEA-2040-4

■ 技術データ

材質	A6063S-T5(205)
表面処理	アルマイト処理 クリア塗装

※ AEA-2040-4とセットでご使用ください。

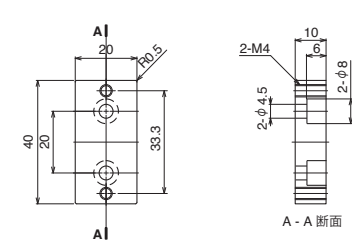

質量 19g

※ 付属部品の質量は含まれておりません。

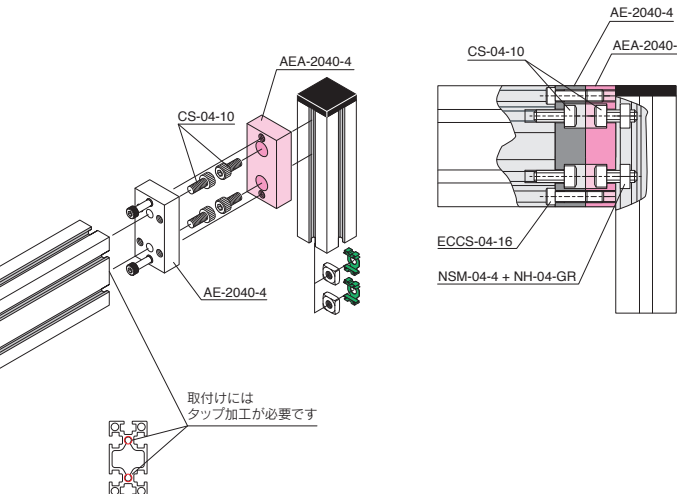
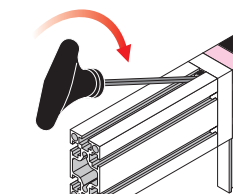

	ブラケット単品
AEA-2040-4	830 円/piece

■ 付属部品

締結ボルト	
CS-04-10	(2ヶ)

● 締結部品 (締結部品は本体に含まれておりませんので別途ご購入ください。) ※ボルト・ナットの詳細はP298~P313を参照ください。

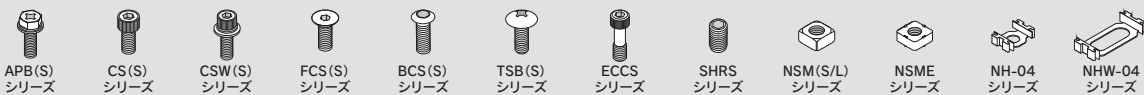

● 納期詳細 P491
● CAD: Parasolid・STEP・DXFデータ有。RoHS10対応品です。

※規格以外の加工を希望される場合は図面にてご注文下さい。
※ブラケットフレーム(スペシャルフレーム)を切断・加工をする事で、規格外のブラケットも製作することが可能です。

※ 定 価 : 全て消費税抜きの金額となります。税額は別途申し受けます。

コーナージョイント

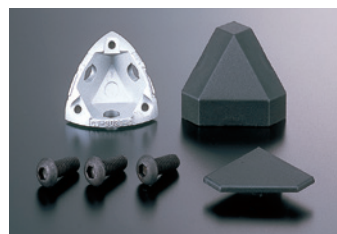

■技術データ

材質	①アルミダイカスト[ADC-12]
	②ポリアミド[PA]
	③ポリアミド[PA]
	④SCM435
表面処理	①焼付塗装

CJT-2020-4

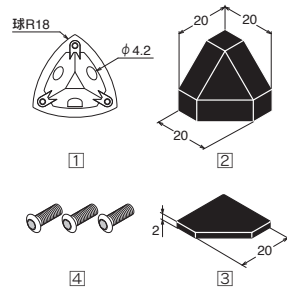

質量 10.4g

※付属部品の質量は含まれておりません。

CJR-2020-4

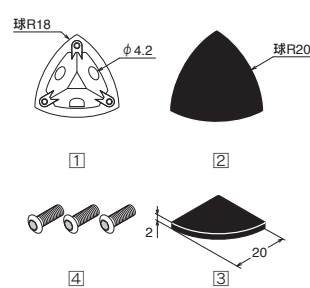

質量 9.7g

※付属部品の質量は含まれておりません。

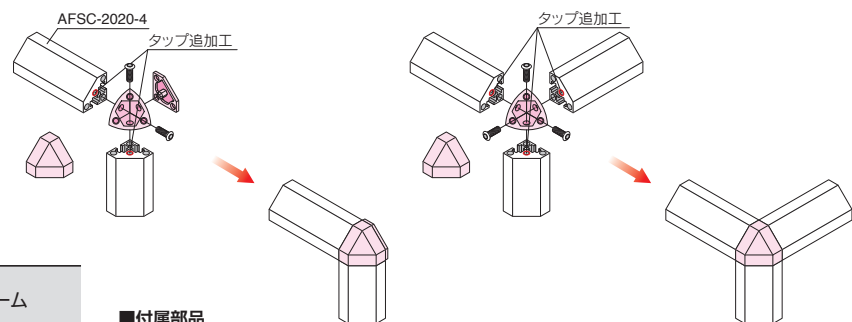

	ブラケット単品
CJT-2020-4	580 円/piece
CJR-2020-4	580 円/piece

適応フレーム
AFSC-2020-4 (P58)
AFSR-2020-4 (P59)

■付属部品
締結ボルト
BCS-04-12-BK (3ヶ)

キューブブラケット



ABC-2020-4

■技術データ

材質	①アルミダイカスト[ADC-12]
	②ポリアミド[PA]
	③ポリアミド[PA]
	④SCM435
表面処理	①焼付塗装

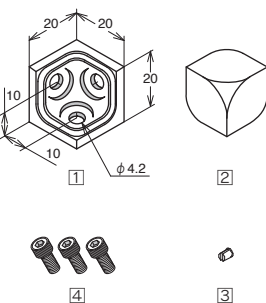

質量 14.4g

※付属部品の質量は含まれておりません。

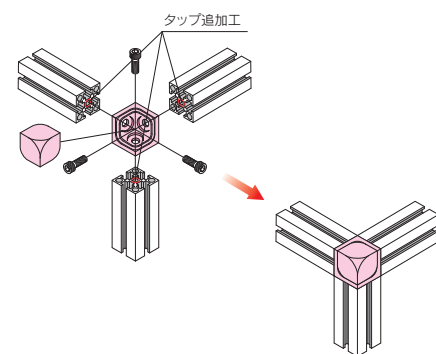
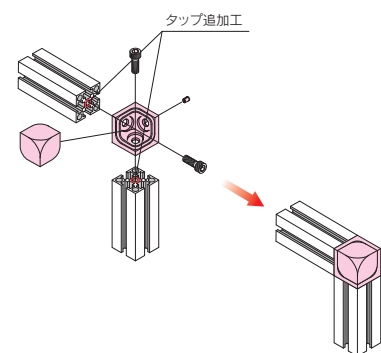

	ブラケット単品
ABC-2020-4	580 円/piece

■付属部品
締結ボルト
CS-04-08 (3ヶ)

● 締結部品 (締結部品は本体に含まれておりませんので別途ご購入ください。) ※ボルト・ナットの詳細はP298~P313を参照ください。

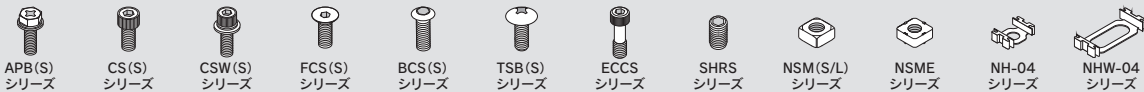

マルチエンドコネクタ



■技術データ

材質	亜鉛ダイカスト[ZDC-2]
表面処理	焼付塗装

	ブラケット単品
ABME-2020-4-L	1,760 円/piece
ABME-2020-4-R	1,760 円/piece

ABME-2020-4-L 左側タイプ

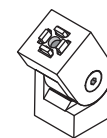

質量 100g

※付属部品の質量は含まれておりません。

ABME-2020-4-R 右側タイプ

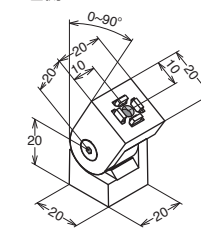

質量 100g

※付属部品の質量は含まれておりません。

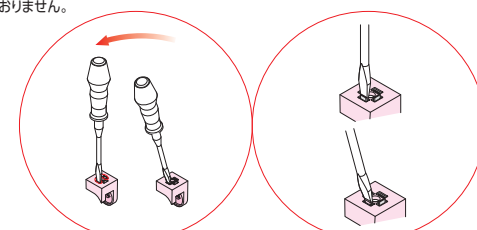
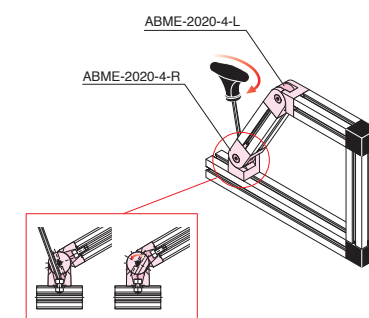

フレームの面に取付の際は、ドライバー等でツメを折ってご使用下さい。

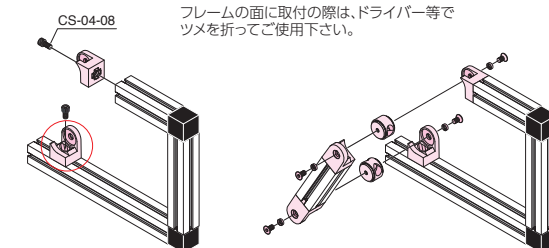

中間ブラケット



AMB-04

■技術データ

材質	A6063S-T5
表面処理	アルマイト処理

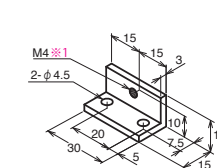

質量 5.9g

パネル取付例

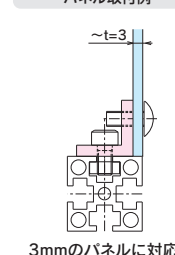

	ブラケット単品	オプション (締結部品セット)			
AMB-04	460 円/piece	BNH	CNH	BNHS*2	CNHS*2
		560 円/set	—	630 円/set	—

■オプション内容

	締結ボルト*3	四角ナット	ナットホルダー
BNH	CS-04-08 (2ヶ)	NSM-04-4 (2ヶ)	NH-04-GR (2ヶ)
CNH	—	—	—
BNHS	CSS-04-08 (2ヶ)	NSMS-04-4 (2ヶ)	NH-04-GR (2ヶ)
CNHS	—	—	—

*1 片面にM4タップが施してあります。 *2 締結ボルトと四角ナットがステンレス製となります。 *3 締結ボルトの推奨締付トルク及び比較。(P464・P465)

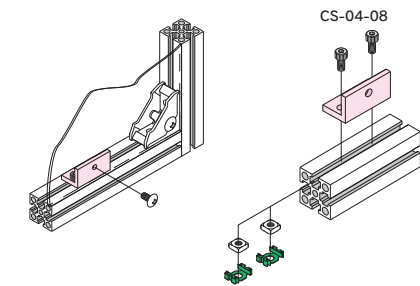

※カバー取り付け用ボルト-TSB(S)-04-10は別売でお買い求め下さい。(P300)

※ABLS-20-4(N)-T5との併用はできません。

●納期詳細 P491

●CAD: Parasolid・STEP・DXFデータ有。RoHS10対応品です。

※規格以外の加工を希望される場合は図面にてご注文下さい。

※ブラケットフレーム(スペシャルフレーム)を切断・加工をする事で、規格外のブラケットも製作することが可能です。

※定価: 全て消費税抜きの金額となります。税額は別途申し受けます。

M6 Series Aluminium Bracket

M6シリーズ

デルタブラケット

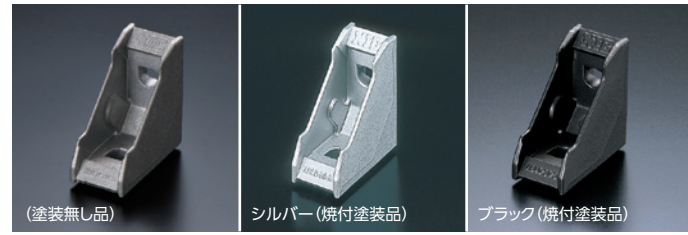

ABLD-30-6-N ABLD-30-6 ABLD-30-6-BK

■ 技術データ

材質	アルミダイカスト [ADC-12]
表面処理	塗装無し品：無し シルバー・ブラック：焼付塗装
質量	29g

	ブラケット単品	オプション締結部品セット			
		BNH	CNH	BNHS*2	CNHS*2
ABLD-30-6-N	160 円/piece	240 円/set	300 円/set	390 円/set	400 円/set
ABLD-30-6	230 円/piece	300 円/set	370 円/set	460 円/set	470 円/set
ABLD-30-6-BK	350 円/piece	440 円/set	-	-	-
ABLD-30-6-N-T*1	250 円/piece	330 円/set	400 円/set	480 円/set	490 円/set
ABLD-30-6-T*1	320 円/piece	400 円/set	470 円/set	550 円/set	560 円/set
ABLD-30-6-BK-T*1	580 円/piece	670 円/set	-	-	-

■ オプション内容 ABLD-30-6-N ABLD-30-6 ABLD-30-6-N-T ABLD-30-6-T			■ オプション内容 ABLD-30-6-BK ABLD-30-6-BK-T		
締結ボルト*3	四角ナット	ナットホルダー	締結ボルト*3	四角ナット	ナットホルダー
BNH APB-06-18 (2ヶ)	NSM-06-6 (2ヶ)	NH-06-GR (2ヶ)	BNH APB-06-18-BK (2ヶ)	NSM-06-6 (2ヶ)	NH-06-GR (2ヶ)
CNH CSW-06-18 (2ヶ)			CNH CSW-06-18 (4ヶ)		
BNHS APBS-06-18 (2ヶ)			BNHS APBS-06-18 (4ヶ)		
CNHS CSWS-06-18 (2ヶ)	NSMS-06-6 (2ヶ)		CNHS CSWS-06-18 (4ヶ)	NSMS-06-6 (4ヶ)	

*1 片面にM6タップが施してあります。 *2 締結ボルトと四角ナットがステンレス製となります。 *3 締結ボルトの推奨締付トルク及び比較。(P464・P465)

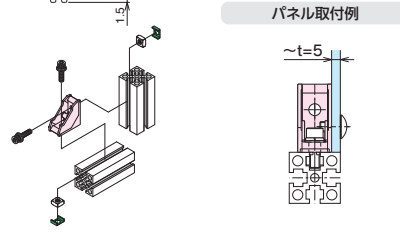
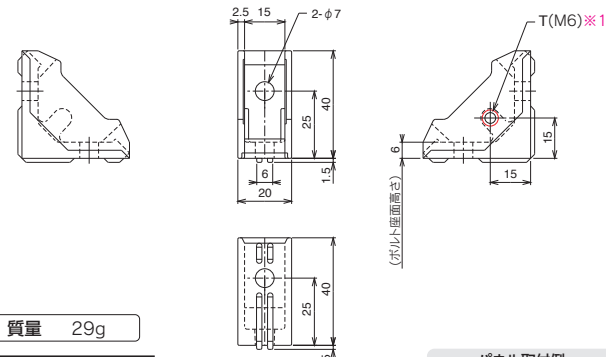

※カバー取り付け用ボルトTSB(S)-06-12は別売でお買い求め下さい。(P300)

デルタブラケット

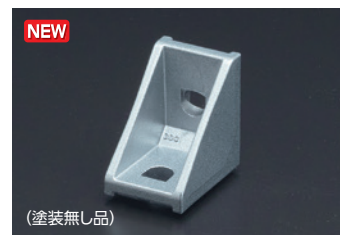

ABLD-30C-6-SB

■ 技術データ

材質	アルミダイカスト [ADC-12]
表面処理	無し
質量	15.2g

	ブラケット単品	オプション締結部品セット	
		CNH	CNHS*2
ABLD-30C-6-SB	140 円/piece	240 円/set	370 円/set

■ オプション内容 ABLD-30C-6-SB

締結ボルト*3	四角ナット	ナットホルダー
CNH CS-06-12 (2ヶ)	NSM-06-6 (2ヶ)	NH-06-GR (2ヶ)
CNHS CSS-06-12 (2ヶ)	NSMS-06-6 (2ヶ)	

*2 締結ボルトと四角ナットがステンレス製となります。 *3 締結ボルトの推奨締付トルク及び比較。(P464・P465)

■ ABLD-30C-6-SB 使用例

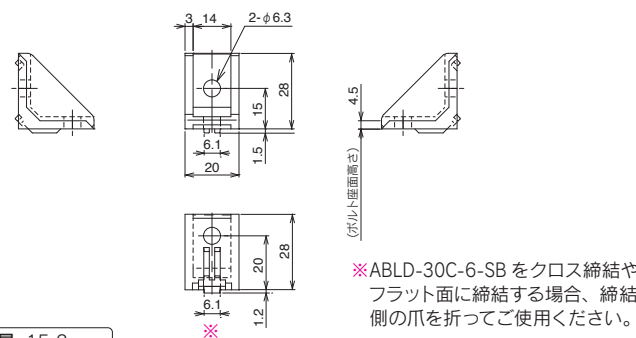
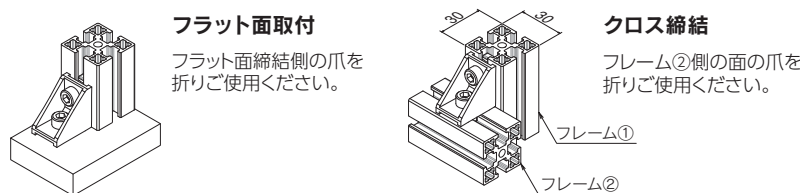

※ABLD-30C-6-SBをクロス締結やフラット面に締結する場合、締結側の爪を折ってご使用ください。

■ 爪折り方法

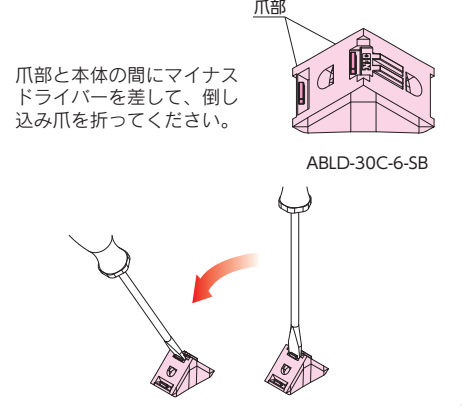

爪部と本体の間にマイナスドライバーを差し、倒し込み爪を折ってください。

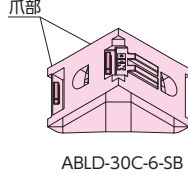

● 締結部品 (締結部品は本体に含まれておりませんので別途ご購入ください。) ※ボルト・ナットの詳細はP298~P313を参照ください。



デルタブラケット

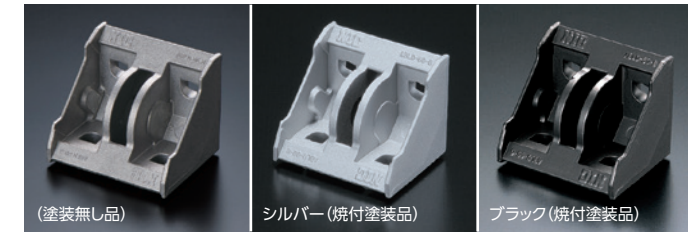

ABLD-60-6-N ABLD-60-6 ABLD-60-6-BK

■ 技術データ

材質	アルミダイカスト [ADC-12]
表面処理	塗装無し品：無し シルバー・ブラック：焼付塗装
質量	65g

	ブラケット単品	オプション締結部品セット			
		BNH	CNH	BNHS*2	CNHS*2
ABLD-60-6-N	380 円/piece	560 円/set	670 円/set	840 円/set	860 円/set
ABLD-60-6	460 円/piece	600 円/set	750 円/set	920 円/set	950 円/set
ABLD-60-6-BK	690 円/piece	890 円/set	-	-	-
ABLD-60-6-N-T*1	470 円/piece	660 円/set	760 円/set	930 円/set	950 円/set
ABLD-60-6-T*1	550 円/piece	700 円/set	840 円/set	1,010 円/set	1,040 円/set
ABLD-60-6-BK-T*1	920 円/piece	1,120 円/set	-	-	-

■ オプション内容 ABLD-60-6-N ABLD-60-6 ABLD-60-6-N-T ABLD-60-6-T			■ オプション内容 ABLD-60-6-BK ABLD-60-6-BK-T		
締結ボルト*3	四角ナット	ナットホルダー	締結ボルト*3	四角ナット	ナットホルダー
BNH APB-06-18 (4ヶ)	NSM-06-6 (4ヶ)	NH-06-GR (4ヶ)	BNH APB-06-18-BK (4ヶ)	NSM-06-6 (4ヶ)	NH-06-GR (4ヶ)
CNH CSW-06-18 (4ヶ)			CNH CSW-06-18 (4ヶ)		
BNHS APBS-06-18 (4ヶ)			BNHS APBS-06-18 (4ヶ)		
CNHS CSWS-06-18 (4ヶ)	NSMS-06-6 (4ヶ)		CNHS CSWS-06-18 (4ヶ)	NSMS-06-6 (4ヶ)	

*1 片面にM6タップが施してあります。 *2 締結ボルトと四角ナットがステンレス製となります。 *3 締結ボルトの推奨締付トルク及び比較。(P464・P465)

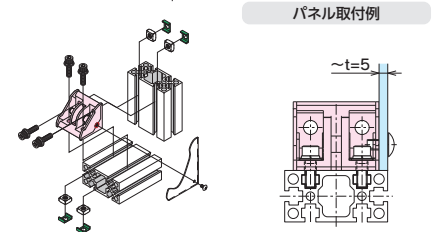
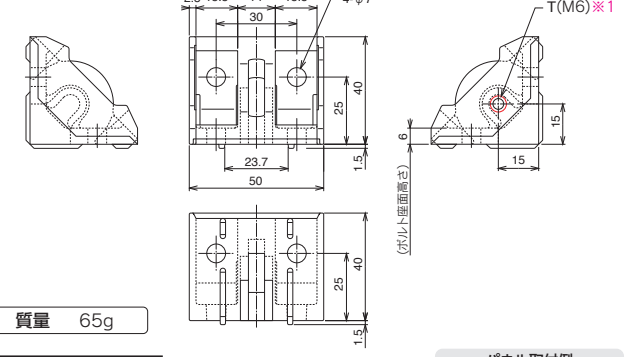

※カバー取り付け用ボルトTSB(S)-06-12は別売でお買い求め下さい。(P300)

クランプブラケット



CBR-30-6

■ 技術データ

材質	本体：アルミダイカスト [ADC-12] フィンガー：SAPH440 ボルト：SCM435
表面処理	本体：焼付塗装
質量	41g

	ブラケット単品
CBR-30-6	860 円/piece

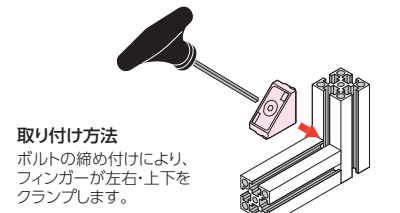
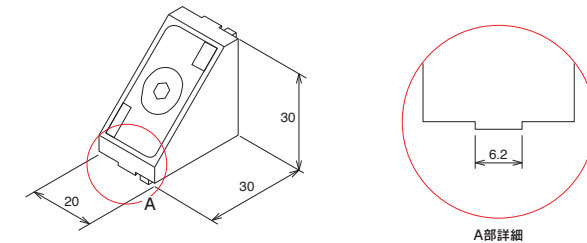

取り付け方法
ボルトの締め付けにより、フィンガーが左右・上下をクランプします。

● 納期詳細 P491

● CAD: Parasolid・STEP・DXFデータ有。RoHS10対応品です。

※規格以外の加工を希望される場合は図面にてご注文下さい。

※ブラケットフレーム(スペシャルフレーム)を切断・加工をする事で、規格外のブラケットも製作することが可能です。

※ 定 価：全て消費税抜きの金額となります。税額は別途申し受けます。

ご注文方法 (注文例)	内容	型式	オプション	数量
	→ ブラケット本体	→ ABY-6025-6	→ 無記入	1個
	→ 片端面タップ	→ ABY-6025-6-T	→ 無記入	2個
	→ 締結部品セット	→ ABY-6025-6	→ BNH	3set
	→ 片端面タップ・締結部品セット	→ ABY-6025-6-T	→ BNH	4set

スタンダードブラケット

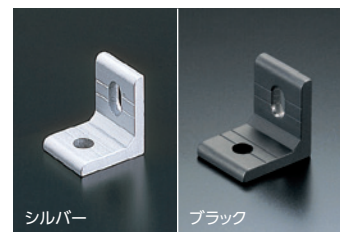

■ 技術データ

材質	A6005CS-T5 (A6N01S-T5)
表面処理	シルバー:アルマイト処理 ブラック:黒アルマイト処理

ABL-3025-6 (-BK)

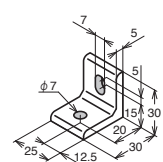

質量 16g

ABL-3055-6

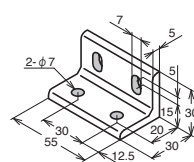

質量 36g

ABL-3085-6

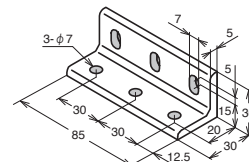

質量 56g

	ブラケット単品	オプション締結部品セット			
		BNH	CNH	BNHS*2	CNHS*2
ABL-3025-6	330 円/piece	410 円/set	480 円/set	550 円/set	580 円/set
ABL-3025-6-BK	580 円/piece	670 円/set	—	—	—
ABL-3055-6	440 円/piece	580 円/set	720 円/set	870 円/set	920 円/set
ABL-3085-6	660 円/piece	870 円/set	1,090 円/set	1,320 円/set	1,390 円/set

■オプション内容 ABL-3025-6

締結ボルト*3	四角ナット	ナットホルダー
BNH APB-06-15 (2ヶ)	NSM-06-6 (2ヶ)	NH-06-GR (2ヶ)
CNH CSW-06-15 (2ヶ)	NSMS-06-6 (2ヶ)	
BNHS APBS-06-15 (2ヶ)	NSMS-06-6 (2ヶ)	
CNHS CSWS-06-15 (2ヶ)	NSMS-06-6 (2ヶ)	

■オプション内容 ABL-3055-6

締結ボルト*3	四角ナット	ナットホルダー
BNH APB-06-15 (4ヶ)	NSM-06-6 (4ヶ)	NH-06-GR (4ヶ)
CNH CSW-06-15 (4ヶ)	NSMS-06-6 (4ヶ)	
BNHS APBS-06-15 (4ヶ)	NSMS-06-6 (4ヶ)	
CNHS CSWS-06-15 (4ヶ)	NSMS-06-6 (4ヶ)	

■オプション内容 ABL-3085-6

締結ボルト*3	四角ナット	ナットホルダー
BNH APB-06-15 (6ヶ)	NSM-06-6 (6ヶ)	NH-06-GR (6ヶ)
CNH CSW-06-15 (6ヶ)	NSMS-06-6 (6ヶ)	
BNHS APBS-06-15 (6ヶ)	NSMS-06-6 (6ヶ)	
CNHS CSWS-06-15 (6ヶ)	NSMS-06-6 (6ヶ)	

■オプション内容 ABL-3025-6-BK

締結ボルト*3	四角ナット	ナットホルダー
BNH APB-06-15-BK (2ヶ)	NSM-06-6 (2ヶ)	NH-06-GR (2ヶ)

*2 締結ボルトと四角ナットがステンレス製となります。 *3 締結ボルトの推奨締付トルク及び比較。(P464・P465)

スタンダードブラケット



■ 技術データ

材質	A6063S-T5
表面処理	アルマイト処理

ABY-6025-6

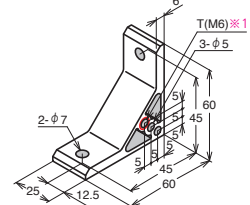

質量 45g

ABY-6055-6

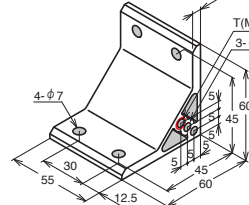

質量 118g

ABY-6085-6

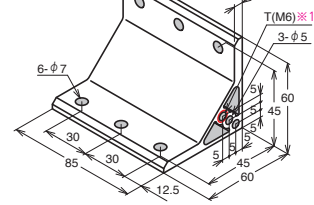

質量 154g

	ブラケット単品	オプション締結部品セット			
		BNH	CNH	BNHS*2	CNHS*2
ABY-6025-6	400 円/piece	470 円/set	550 円/set	630 円/set	640 円/set
ABY-6055-6	580 円/piece	720 円/set	860 円/set	1,040 円/set	1,060 円/set
ABY-6085-6	830 円/piece	1,050 円/set	1,270 円/set	1,520 円/set	1,560 円/set
ABY-6025-6-T*1	630 円/piece	710 円/set	780 円/set	860 円/set	870 円/set
ABY-6055-6-T*1	810 円/piece	950 円/set	1,090 円/set	1,270 円/set	1,290 円/set
ABY-6085-6-T*1	1,060 円/piece	1,280 円/set	1,500 円/set	1,750 円/set	1,790 円/set

■オプション内容 ABY-6025-6 ABY-6025-6-T

締結ボルト*3	四角ナット	ナットホルダー
BNH APB-06-18 (2ヶ)	NSM-06-6 (2ヶ)	NH-06-GR (2ヶ)
CNH CSW-06-18 (2ヶ)	NSMS-06-6 (2ヶ)	
BNHS APBS-06-18 (2ヶ)	NSMS-06-6 (2ヶ)	
CNHS CSWS-06-18 (2ヶ)	NSMS-06-6 (2ヶ)	

■オプション内容 ABY-6055-6 ABY-6055-6-T

締結ボルト*3	四角ナット	ナットホルダー
BNH APB-06-18 (4ヶ)	NSM-06-6 (4ヶ)	NH-06-GR (4ヶ)
CNH CSW-06-18 (4ヶ)	NSMS-06-6 (4ヶ)	
BNHS APBS-06-18 (4ヶ)	NSMS-06-6 (4ヶ)	
CNHS CSWS-06-18 (4ヶ)	NSMS-06-6 (4ヶ)	

■オプション内容 ABY-6085-6 ABY-6085-6-T

締結ボルト*3	四角ナット	ナットホルダー
BNH APB-06-18 (6ヶ)	NSM-06-6 (6ヶ)	NH-06-GR (6ヶ)
CNH CSW-06-18 (6ヶ)	NSMS-06-6 (6ヶ)	
BNHS APBS-06-18 (6ヶ)	NSMS-06-6 (6ヶ)	
CNHS CSWS-06-18 (6ヶ)	NSMS-06-6 (6ヶ)	

*1 片面にM6タップが施してあります。 *2 締結ボルトと四角ナットがステンレス製となります。 *3 締結ボルトの推奨締付トルク及び比較。(P464・P465)

スタンダードブラケット

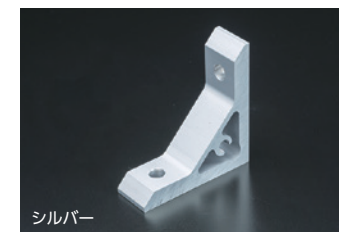

■ 技術データ

材質	A6005CS-T5 (A6N01S-T5)
表面処理	アルマイト処理 クリア塗装

ABLN-6020-6

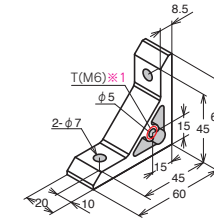

質量 50g

	ブラケット単品	オプション締結部品セット			
		BNH	CNH	BNHS*2	CNHS*2
ABLN-6020-6	230 円/piece	300 円/set	370 円/set	460 円/set	470 円/set
ABLN-6020-6-T*1	320 円/piece	400 円/set	470 円/set	550 円/set	560 円/set

■オプション内容 ABLN-6020-6 ABLN-6020-6-T

締結ボルト*3	四角ナット	ナットホルダー
BNH APB-06-20 (2ヶ)	NSM-06-6 (2ヶ)	NH-06-GR (2ヶ)
CNH CSW-06-20 (2ヶ)	NSMS-06-6 (2ヶ)	
BNHS APBS-06-20 (2ヶ)	NSMS-06-6 (2ヶ)	
CNHS CSWS-06-20 (2ヶ)	NSMS-06-6 (2ヶ)	

*1 片面にM6タップが施してあります。 *2 締結ボルトと四角ナットがステンレス製となります。 *3 締結ボルトの推奨締付トルク及び比較。(P464・465)

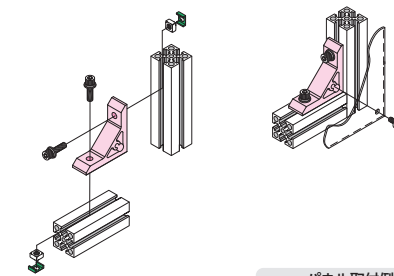

パネル取付例

*カバー取り付け用ボルトTSB(S)-06-15は別売でお買い求め下さい。(P300)

● 締結部品 (締結部品は本体に含まれておりませんので別途ご購入ください。) *ボルト・ナットの詳細はP298~P313を参照ください。



● 納期詳細 P491

● CAD: Parasolid・STEP・DXFデータ有。RoHS10対応品です。

*規格以外の加工を希望される場合は図面にてご注文下さい。

*ブラケットフレーム(スペシャルフレーム)を切断・加工をする事で、規格外のブラケットも製作することが可能です。

* 定 価 : 全て消費税抜きの金額となります。税額は別途申し受けます。

ヘビーブラケット



■技術データ

材質	A6063S-T5
表面処理	アルマイト処理

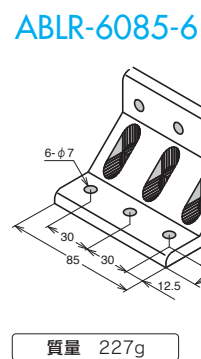
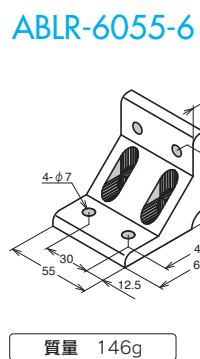
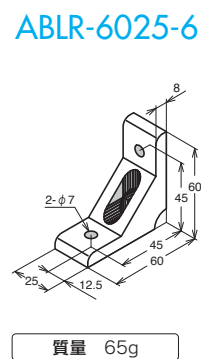

	ブラケット単品	オプション締結部品セット			
		BNH	CNH	BNHS*2	CNHS*2
ABLR-6025-6	980 円/piece	1,210 円/set	1,240 円/set	1,430 円/set	1,460 円/set
ABLR-6055-6	1,870 円/piece	2,210 円/set	2,410 円/set	2,780 円/set	2,850 円/set
ABLR-6085-6	3,170 円/piece	3,680 円/set	3,980 円/set	4,530 円/set	4,630 円/set

■オプション内容 **ABLR-6025-6**

締結ボルト*3	四角ナット	ナットホルダー
BNH APB-06-20 (2ヶ) CS-06-12 (2ヶ)	NSM-06-6 (4ヶ)	NH-06-GR (4ヶ)
CNH CSW-06-20 (2ヶ) CS-06-12 (2ヶ)		NH-06-GR (8ヶ)
BNHS APBS-06-20 (2ヶ) CSS-06-12 (2ヶ)	NSMS-06-6 (4ヶ)	
CNHS CSWS-06-20 (2ヶ) CSS-06-12 (2ヶ)		

■オプション内容 **ABLR-6055-6**

締結ボルト*3	四角ナット	ナットホルダー
BNH APB-06-20 (4ヶ) CS-06-12 (4ヶ)	NSM-06-6 (8ヶ)	NH-06-GR (8ヶ)
CNH CSW-06-20 (4ヶ) CS-06-12 (4ヶ)		NH-06-GR (12ヶ)
BNHS APBS-06-20 (4ヶ) CSS-06-12 (4ヶ)	NSMS-06-6 (8ヶ)	
CNHS CSWS-06-20 (4ヶ) CSS-06-12 (4ヶ)		

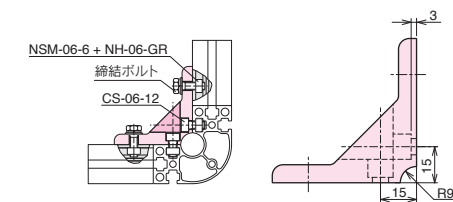

■オプション内容 **ABLR-6085-6**

締結ボルト*3	四角ナット	ナットホルダー
BNH APB-06-20 (6ヶ) CS-06-12 (6ヶ)	NSM-06-6 (12ヶ)	NH-06-GR (12ヶ)
CNH CSW-06-20 (6ヶ) CS-06-12 (6ヶ)		NH-06-GR (12ヶ)
BNHS APBS-06-20 (6ヶ) CSS-06-12 (6ヶ)	NSMS-06-6 (12ヶ)	
CNHS CSWS-06-20 (6ヶ) CSS-06-12 (6ヶ)		

*2 締結ボルトと四角ナットがステンレス製となります。 *3 締結ボルトの推奨締付トルク及び比較。(P464・P465)

ヘビーブラケット



■技術データ

材質	アルミダイカスト [ADC-12]
表面処理	焼付塗装

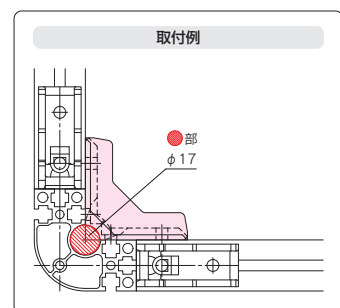
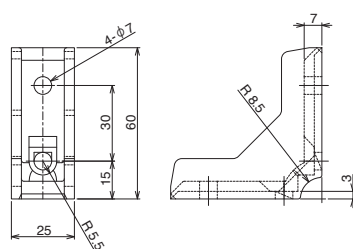

	ブラケット単品	オプション締結部品セット			
		BNH	CNH	BNHS*2	CNHS*2
ABLRD-30-6	700 円/piece	870 円/set	940 円/set	1,160 円/set	1,170 円/set

■オプション内容 **ABLRD-30-6**

締結ボルト*3	四角ナット	ナットホルダー
BNH APB-06-18 (2ヶ) CS-06-12 (2ヶ)	NSM-06-6 (4ヶ)	NH-06-GR (4ヶ)
CNH CSW-06-18 (2ヶ) CS-06-12 (2ヶ)		NH-06-GR (8ヶ)
BNHS APBS-06-18 (2ヶ) CSS-06-12 (2ヶ)	NSMS-06-6 (4ヶ)	
CNHS CSWS-06-18 (2ヶ) CSS-06-12 (2ヶ)		

*2 締結ボルトと四角ナットがステンレス製となります。 *3 締結ボルトの推奨締付トルク及び比較。(P464・P465)

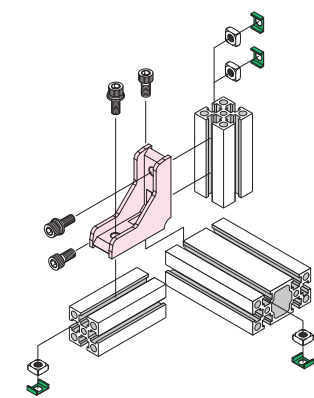

●締結部品 (締結部品は本体に含まれておりませんので別途ご購入ください。) *ボルト・ナットの詳細はP298~P313を参照ください。



ヘビーブラケット



■技術データ

材質	A6063S-T5
表面処理	アルマイト処理

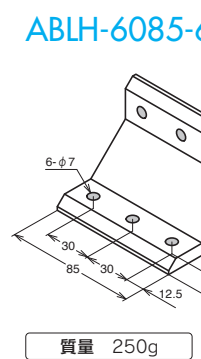
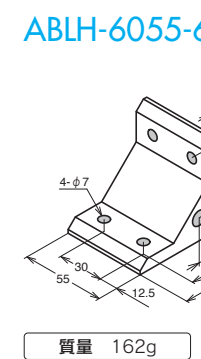
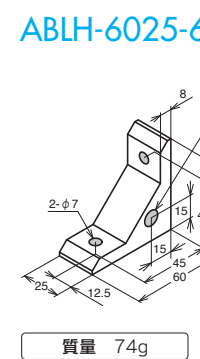

	ブラケット単品	オプション締結部品セット			
		BNH	CNH	BNHS*2	CNHS*2
ABLH-6025-6	520 円/piece	590 円/set	660 円/set	750 円/set	760 円/set
ABLH-6055-6	630 円/piece	780 円/set	920 円/set	1,090 円/set	1,120 円/set
ABLH-6085-6	780 円/piece	1,010 円/set	1,220 円/set	1,470 円/set	1,510 円/set

■オプション内容 **ABLH-6025-6**

締結ボルト*3	四角ナット	ナットホルダー
BNH APB-06-20 (2ヶ)	NSM-06-6 (2ヶ)	NH-06-GR (2ヶ)
CNH CSW-06-20 (2ヶ)		NH-06-GR (4ヶ)
BNHS APBS-06-20 (2ヶ)	NSMS-06-6 (2ヶ)	
CNHS CSWS-06-20 (2ヶ)		

■オプション内容 **ABLH-6055-6**

締結ボルト*3	四角ナット	ナットホルダー
BNH APB-06-20 (4ヶ)	NSM-06-6 (4ヶ)	NH-06-GR (4ヶ)
CNH CSW-06-20 (4ヶ)		NH-06-GR (8ヶ)
BNHS APBS-06-20 (4ヶ)	NSMS-06-6 (4ヶ)	
CNHS CSWS-06-20 (4ヶ)		

■オプション内容 **ABLH-6085-6**

締結ボルト*3	四角ナット	ナットホルダー
BNH APB-06-20 (6ヶ)	NSM-06-6 (6ヶ)	NH-06-GR (6ヶ)
CNH CSW-06-20 (6ヶ)		NH-06-GR (12ヶ)
BNHS APBS-06-20 (6ヶ)	NSMS-06-6 (6ヶ)	
CNHS CSWS-06-20 (6ヶ)		

*2 締結ボルトと四角ナットがステンレス製となります。 *3 締結ボルトの推奨締付トルク及び比較。(P464・P465)

ヘビーブラケット



■技術データ

材質	本体:A6063S-T5 ブッシュ:SUS303
表面処理	アルマイト処理
ブッシュ厚み	12mm

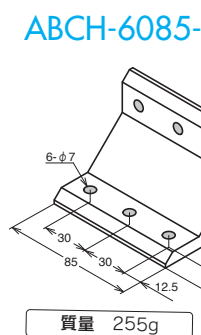
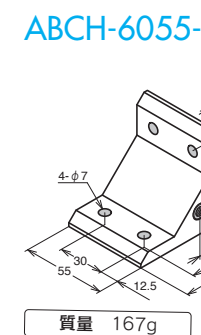
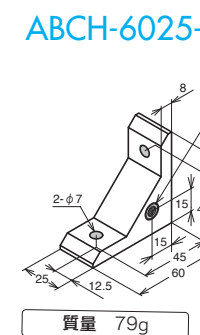

	ブラケット単品	オプション締結部品セット			
		BNH	CNH	BNHS*2	CNHS*2
ABCH-6025-6	690 円/piece	760 円/set	860 円/set	910 円/set	940 円/set
ABCH-6055-6	940 円/piece	1,090 円/set	1,280 円/set	1,390 円/set	1,450 円/set
ABCH-6085-6	1,200 円/piece	1,420 円/set	1,700 円/set	1,860 円/set	1,960 円/set

■オプション内容 **ABCH-6025-6**

締結ボルト*3	四角ナット	ナットホルダー
BNH APB-06-20 (2ヶ)	NSM-06-6 (2ヶ)	NH-06-GR (2ヶ)
CNH CSW-06-20 (2ヶ)		NH-06-GR (4ヶ)
BNHS APBS-06-20 (2ヶ)	NSMS-06-6 (2ヶ)	
CNHS CSWS-06-20 (2ヶ)		

■オプション内容 **ABCH-6055-6**

締結ボルト*3	四角ナット	ナットホルダー
BNH APB-06-20 (4ヶ)	NSM-06-6 (4ヶ)	NH-06-GR (4ヶ)
CNH CSW-06-20 (4ヶ)		NH-06-GR (8ヶ)
BNHS APBS-06-20 (4ヶ)	NSMS-06-6 (4ヶ)	
CNHS CSWS-06-20 (4ヶ)		

■オプション内容 **ABCH-6085-6**

締結ボルト*3	四角ナット	ナットホルダー
BNH APB-06-20 (6ヶ)	NSM-06-6 (6ヶ)	NH-06-GR (6ヶ)
CNH CSW-06-20 (6ヶ)		NH-06-GR (12ヶ)
BNHS APBS-06-20 (6ヶ)	NSMS-06-6 (6ヶ)	
CNHS CSWS-06-20 (6ヶ)		

*1 片面にM6タップが施してあります。 *2 締結ボルトと四角ナットがステンレス製となります。 *3 締結ボルトの推奨締付トルク及び比較。(P464・P465)

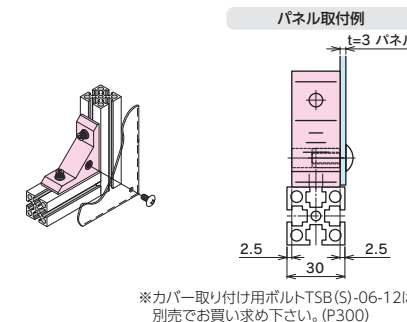

*カバー取り付け用ボルト-TSB(S)-06-12は別売でお買い求め下さい。(P300)

- 納期詳細 P491
- CAD: Parasolid・STEP・DXFデータ有。RoHS10対応品です。

*規格以外の加工を希望される場合は図面にてご注文下さい。
*ブラケットフレーム(スペシャルフレーム)を切断・加工をする事で、規格外のブラケットも製作することが可能です。

*定価: 全て消費税抜きの金額となります。税額は別途申し受けます。

ご注文方法 (注文例)	内容	型式	オプション	数量
	→	ABJF-3030-6	—	1個
	→	ABJF-3030-6	—	2set

フラットブラケット

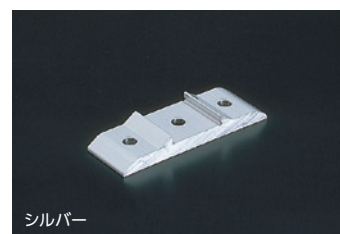

■技術データ

材質	A6005CS-T5 (A6N01S-T5)
表面処理	アルマイト処理 クリア塗装

ABJF-3030-6

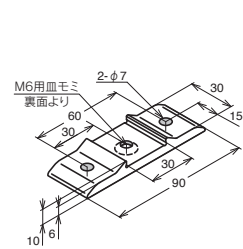

質量 41g

ABJF-3060-6

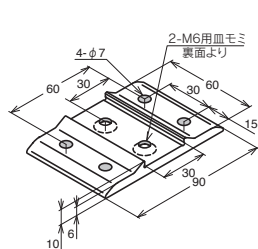

質量 82g

ABJF-3090-6

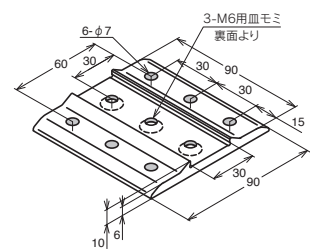

質量 123g

	ブラケット単品	オプション締結部品セット			
		BNH	CNH	BNHS*2	CNHS*2
ABJF-3030-6	660 円/piece	760 円/set	830 円/set	950 円/set	960 円/set
ABJF-3060-6	790 円/piece	1,000 円/set	1,150 円/set	1,370 円/set	1,400 円/set
ABJF-3090-6	1,040 円/piece	1,350 円/set	1,580 円/set	1,910 円/set	1,960 円/set

■オプション内容 ABJF-3030-6			■オプション内容 ABJF-3060-6		
締結ボルト*3	四角ナット	ナットホルダー	締結ボルト*3	四角ナット	ナットホルダー
BNH	APB-06-18 (2ヶ) FCS-06-18 (1ヶ)	NSM-06-6 (2ヶ)	BNH	APB-06-18 (4ヶ) FCS-06-18 (2ヶ)	NSM-06-6 (4ヶ)
CNH	CSW-06-18 (2ヶ) FCS-06-18 (1ヶ)		CNH	CSW-06-18 (4ヶ) FCS-06-18 (2ヶ)	
BNHS	APBS-06-18 (2ヶ) FCSS-06-18 (1ヶ)	NSM-06-6 (2ヶ)	BNHS	APBS-06-18 (4ヶ) FCSS-06-18 (2ヶ)	NSM-06-6 (4ヶ)
CNHS	CSWS-06-18 (2ヶ) FCSS-06-18 (1ヶ)		CNHS	CSWS-06-18 (4ヶ) FCSS-06-18 (2ヶ)	

*2 締結ボルトと四角ナットがステンレス製となります。 *3 締結ボルトの推奨締付トルク及び比較。(P464・P465)

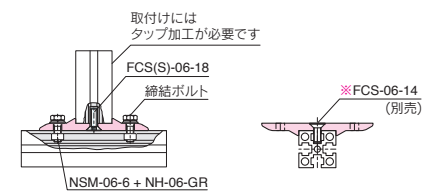

* フレーム溝にフラットブラケットシリーズを付ける場合はボルト長さに注意して下さい。

片もちフラットブラケット



ABJP-3030-6

■技術データ

材質	A6063S-T5 (205)
表面処理	アルマイト処理 クリア塗装

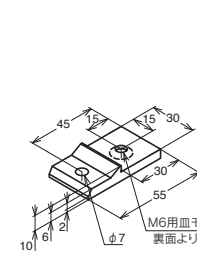

質量 25g

	ブラケット単品	オプション締結部品セット			
		BNH	CNH	BNHS*2	CNHS*2
ABJP-3030-6	630 円/piece	700 円/set	740 円/set	810 円/set	820 円/set

■オプション内容 ABJP-3030-6		
締結ボルト*3	四角ナット	ナットホルダー
BNH	APB-06-18 (1ヶ) FCS-06-18 (1ヶ)	NSM-06-6 (1ヶ)
CNH	CSW-06-18 (1ヶ) FCS-06-18 (1ヶ)	
BNHS	APBS-06-18 (1ヶ) FCSS-06-18 (1ヶ)	NSM-06-6 (1ヶ)
CNHS	CSWS-06-18 (1ヶ) FCSS-06-18 (1ヶ)	

*2 締結ボルトと四角ナットがステンレス製となります。 *3 締結ボルトの推奨締付トルク及び比較。(P464・P465)

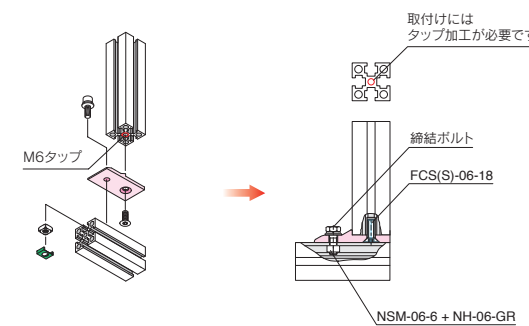

フラットブラケット

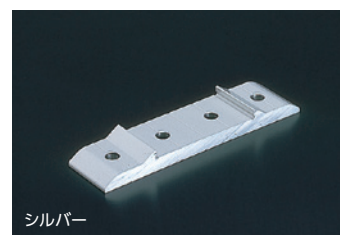

■技術データ

材質	A6005CS-T5 (A6N01S-T5)
表面処理	アルマイト処理 クリア塗装

ABJF-6030-6

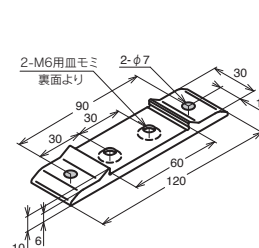

質量 55g

ABJF-6060-6

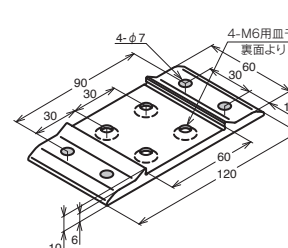

質量 110g

ABJF-6090-6

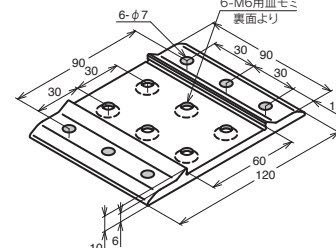

質量 165g

	ブラケット単品	オプション締結部品セット			
		BNH	CNH	BNHS*2	CNHS*2
ABJF-6030-6	830 円/piece	970 円/set	1,040 円/set	1,180 円/set	1,200 円/set
ABJF-6060-6	1,040 円/piece	1,310 円/set	1,460 円/set	1,750 円/set	1,770 円/set
ABJF-6090-6	1,240 円/piece	1,660 円/set	1,880 円/set	2,310 円/set	2,350 円/set

■オプション内容 ABJF-6030-6			■オプション内容 ABJF-6060-6		
締結ボルト*3	四角ナット	ナットホルダー	締結ボルト*3	四角ナット	ナットホルダー
BNH	APB-06-18 (2ヶ) FCS-06-18 (2ヶ)	NSM-06-6 (2ヶ)	BNH	APB-06-18 (4ヶ) FCS-06-18 (4ヶ)	NSM-06-6 (4ヶ)
CNH	CSW-06-18 (2ヶ) FCS-06-18 (2ヶ)		CNH	CSW-06-18 (4ヶ) FCS-06-18 (4ヶ)	
BNHS	APBS-06-18 (2ヶ) FCSS-06-18 (2ヶ)	NSM-06-6 (2ヶ)	BNHS	APBS-06-18 (4ヶ) FCSS-06-18 (4ヶ)	NSM-06-6 (4ヶ)
CNHS	CSWS-06-18 (2ヶ) FCSS-06-18 (2ヶ)		CNHS	CSWS-06-18 (4ヶ) FCSS-06-18 (4ヶ)	

*2 締結ボルトと四角ナットがステンレス製となります。 *3 締結ボルトの推奨締付トルク及び比較。(P464・P465)

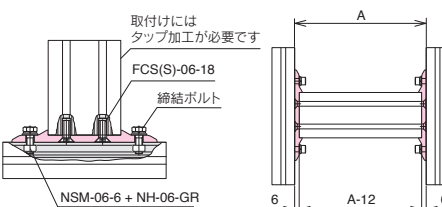

● 締結部品 (締結部品は本体に含まれておりませんので別途ご購入ください。) * ボルト・ナットの詳細はP298~P313を参照ください。



- 納期詳細 P491
- CAD: Parasolid・STEP・DXFデータ有。RoHS10対応品です。

* 規格以外の加工を希望される場合は図面にてご注文下さい。
* ブラケットフレーム(スペシャルフレーム)を切断・加工をする事で、規格外のブラケットも製作することが可能です。

* 定 価 : 全て消費税抜きの金額となります。税額は別途申し受けます。

ご注文方法 (注文例)	内容	型式	オプション	数量
	→	AE-3060-6	—	1個
	→	AE-3060-6	— BNH	2set

エンドコネクタ



AE-3030-6

■技術データ	
材質	A6063S-T5 (205)
表面処理	アルマイト処理 クリア塗装

※ M6の箇所は締結用には使用出来ません。

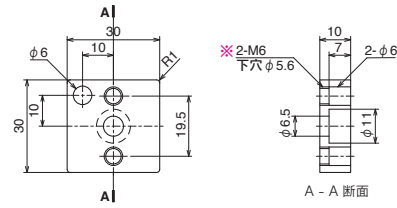

質量 23g

※ 付属部品の質量は含まれておりません。

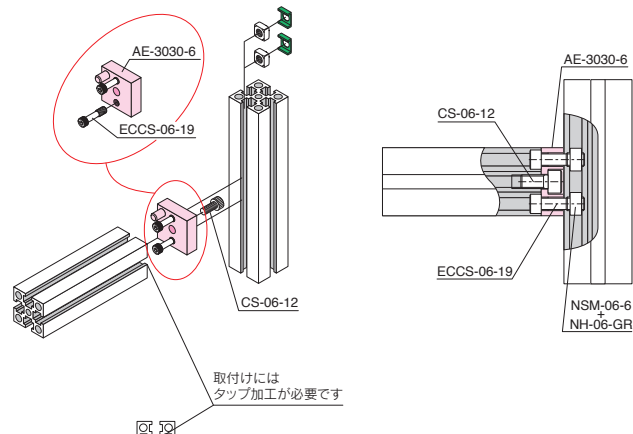
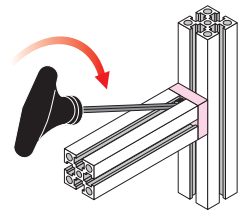

	ブラケット単品	オプション締結部品セット
AE-3030-6	1,180 円/piece	1,240 円/set

■オプション内容	
四角ナット	ナットホルダー
BNH	NSM-06-6 (2ヶ) NH-06-GR (2ヶ)

■付属部品	
締結ボルト	
	CS-06-12 (1ヶ) ECCS-06-19 (2ヶ)

エンドコネクタ



AEA-3060-6

■技術データ	
材質	A6063S-T5 (205)
表面処理	アルマイト処理 クリア塗装

※ M6の箇所は締結用には使用出来ません。

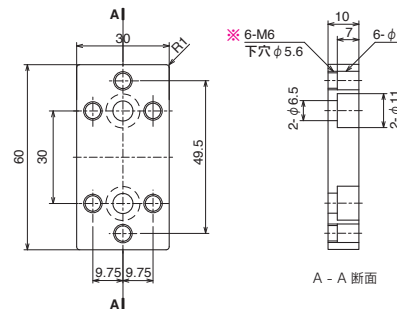

質量 40g

※ 付属部品の質量は含まれておりません。

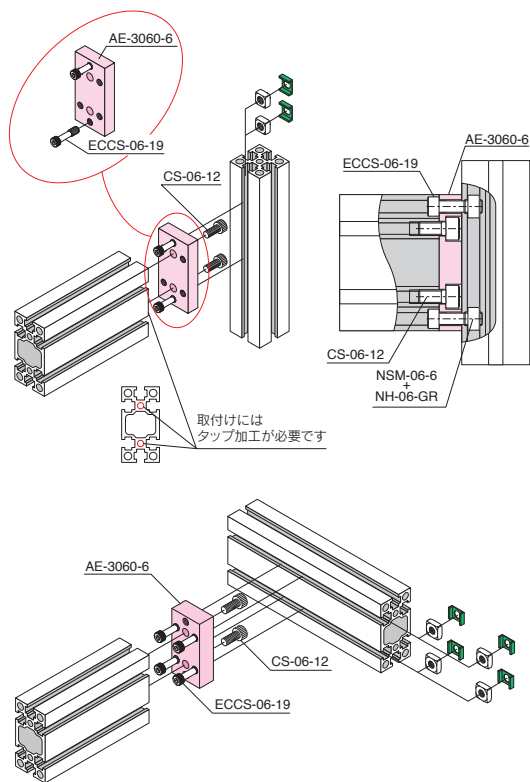
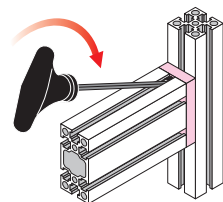

	ブラケット単品	オプション締結部品セット
AEA-3060-6	1,240 円/piece	1,350 円/set

■オプション内容	
四角ナット	ナットホルダー
BNH	NSM-06-6 (4ヶ) NH-06-GR (4ヶ)

■付属部品	
締結ボルト	
	CS-06-12 (2ヶ) ECCS-06-19 (4ヶ)

コーナー用エンドコネクタ

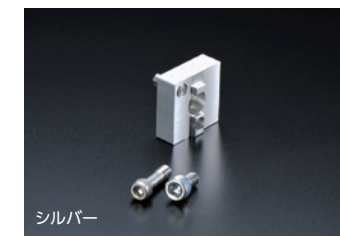

AEC-3030-6

■技術データ	
材質	A6063S-T5 (205)
表面処理	アルマイト処理 クリア塗装

※ M6の箇所は締結用には使用出来ません。

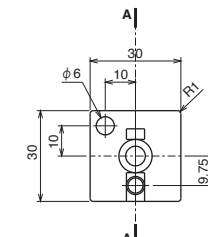

質量 37g

※ 付属部品の質量は含まれておりません。

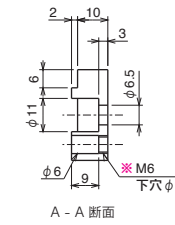

質量 37g

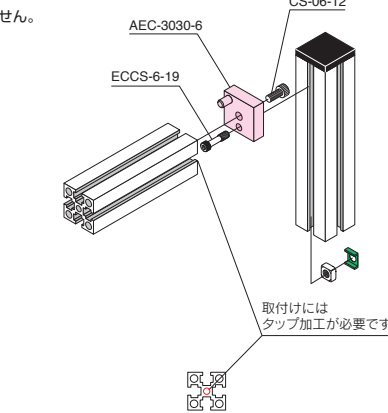

	ブラケット単品	オプション締結部品セット
AEC-3030-6	930 円/piece	950 円/set

■オプション内容	
四角ナット	ナットホルダー
BNH	NSM-06-6 (1ヶ) NH-06-GR (1ヶ)

■付属部品	
締結ボルト	
	CS-06-12 (1ヶ) ECCS-06-19 (1ヶ)

コネクタアダプタ



AEA-3030-6

■技術データ	
材質	A6063S-T5 (205)
表面処理	アルマイト処理 クリア塗装

※ AEA-3060-6とセットでご使用ください。

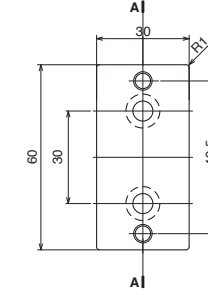

質量 43g

※ 付属部品の質量は含まれておりません。

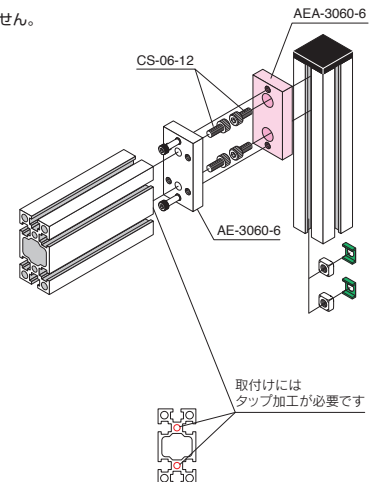
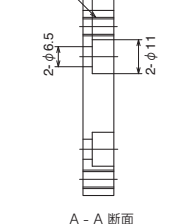

	ブラケット単品
AEA-3030-6	930 円/piece

■付属部品	
締結ボルト	
	CS-06-12 (2ヶ)

● 締結部品 (締結部品は本体に含まれておりませんので別途ご購入ください。) ※ボルト・ナットの詳細はP298~P313を参照ください。



- 納期詳細 P491
- CAD: Parasolid・STEP・DXFデータ有。RoHS10対応品です。

※規格以外の加工を希望される場合は図面にてご注文下さい。
※ブラケットフレーム(スペシャルフレーム)を切断・加工をする事で、規格外のブラケットも製作することが可能です。

※ 定 価 : 全て消費税抜きの金額となります。税額は別途申し受けます。

アクセサリー

コーナージョイント

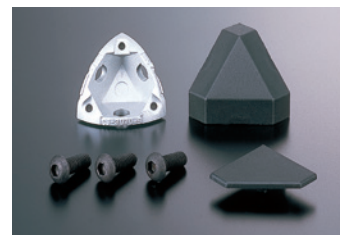

CJT-3030-6

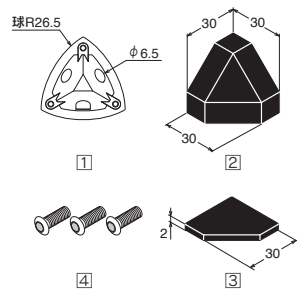

質量 32g

※付属部品の質量は含まれておりません。

CJR-3030-6

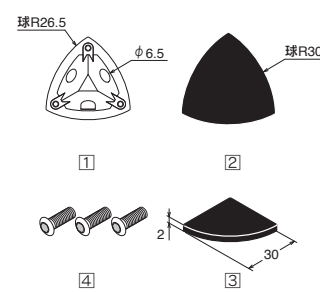

質量 32g

※付属部品の質量は含まれておりません。

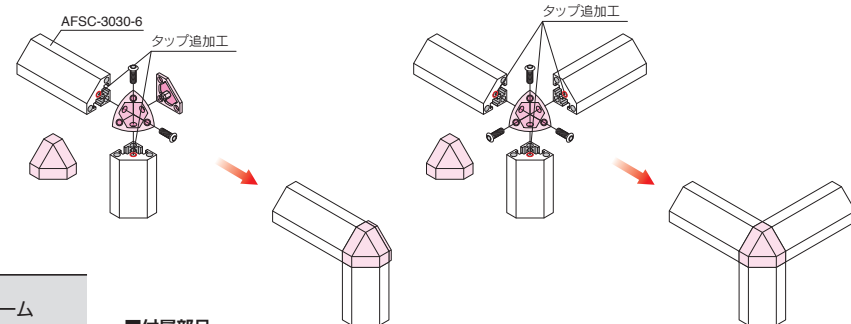

■ 技術データ

材質	①アルミダイカスト [ADC-12]
	②ポリアミド [PA]
	③ポリアミド [PA]
	④SCM435
表面処理	①焼付塗装

	ブラケット単品
CJT-3030-6	810 円/piece
CJR-3030-6	810 円/piece

適応フレーム
AFSC-3030-6 (P78)
AFSR-3030-6 (P80)

■ 付属部品

締結ボルト
BCS-06-15-BK (3ヶ)

キューブブラケット

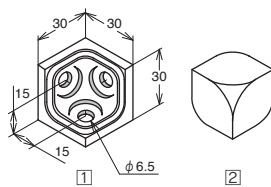
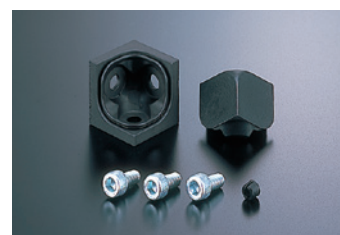

質量 48g

※付属部品の質量は含まれておりません。

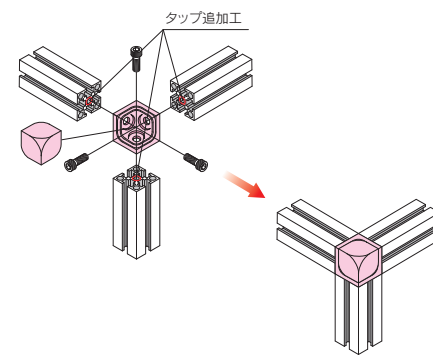
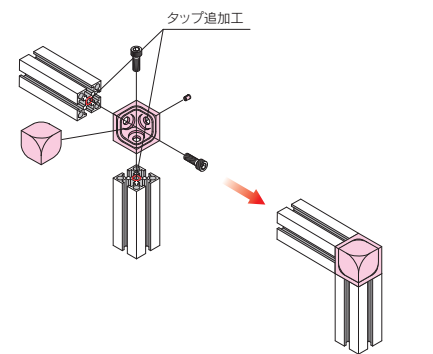

ABC-3030-6

■ 技術データ

材質	①アルミダイカスト [ADC-12]
	②ポリアミド [PA]
	③ポリアミド [PA]
	④SCM435
表面処理	①焼付塗装

	ブラケット単品
ABC-3030-6	810 円/piece

適応フレーム
AFS-3030-6 (P66)
AFS-3030L-6 (P66)
AFS-3030F-6 (P66)
AFSF-3030-6 (P72)
AFSF-3030L-6 (P72)
AFSF-3030F-6 (P72)
AFST-3030-6 (P74)
AFST-3030L-6 (P74)
AFSW-3030-6 (P74)
AFSU-3030L-6 (P76)
AFSS-3030L-6 (P76)

■ 付属部品

締結ボルト
CS-06-12 (3ヶ)

マルチエンドコネクタ

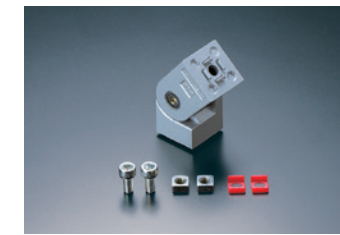

■ 技術データ

材質	亜鉛ダイカスト [ZDC-2]
表面処理	焼付塗装

	ブラケット単品
ABME-3030-6-L	2,600 円/piece
ABME-3030-6-R	2,600 円/piece

ABME-3030-6-L 左側タイプ

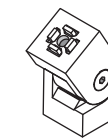

質量 316g

※付属部品の質量は含まれておりません。

ABME-3030-6-R 右側タイプ

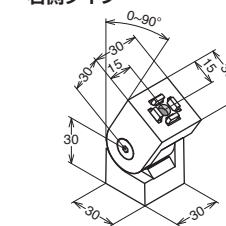

質量 316g

※付属部品の質量は含まれておりません。

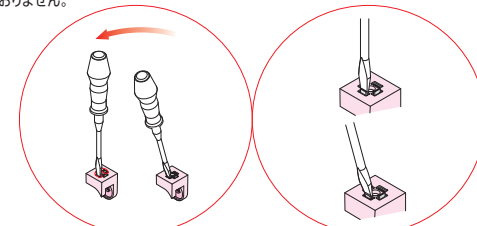
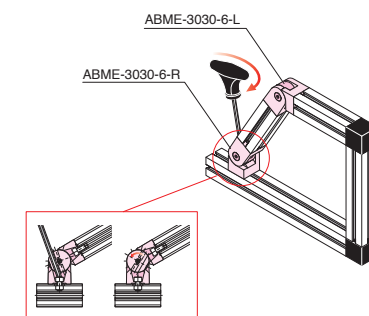

CS-06-12

フレームの面に取付の際は、ドライバー等でツメを折ってご使用下さい。

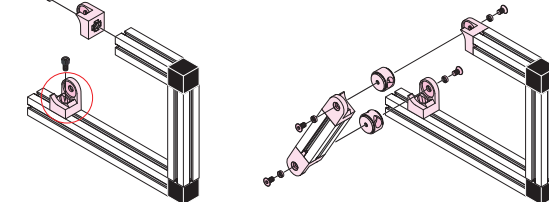

中間ブラケット



PMC-06-6

■ 技術データ

材質	本体:ポリアセタール [POM] 四角ナット:SUS XM7相当
※ 内部にM6用四角ナットが挿入されております。	

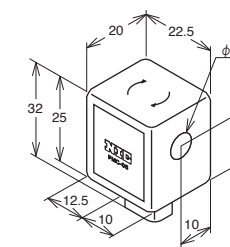

質量 13g

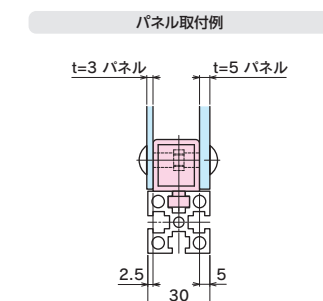

非対称形状により3~5mmのパネルに対応
※パネルを両方向同時に付けることはできません。

	ブラケット単品
PMC-06-6	230 円/piece

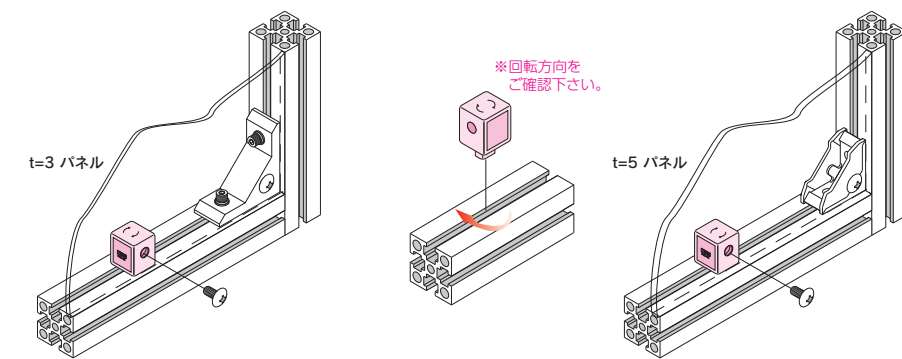

※回転方向をご確認下さい。

※カバー取り付け用ボルトTSB(S)-06-25は別売でお買い求め下さい。(P300)

- 納期詳細 P491
- CAD:Parasolid・STEP・DXFデータ有。RoHS10対応品です。

※ 定 価: 全て消費税抜きの金額となります。税額は別途申し受けます。

ご注文方法 (注文例)	内容	型式	オプション	数量
	ブラケット本体	BLSM-3025-6	無記入	1個
	締結部品セット	BLSM-3025-6	BNH	2set

スタンダードブラケット



BLSM-3025-6

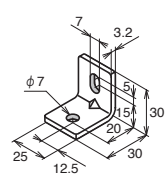

質量 30g

BLSM-3055-6

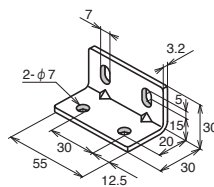

質量 68g

BLSM-3085-6

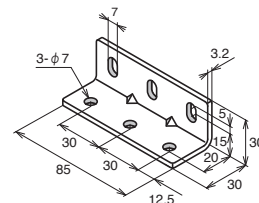

質量 104g

■技術データ

材質	SPHC
表面処理	三価クロメート

	ブラケット単品	オプション締結部品セット	
		BNH	CNH
BLSM-3025-6	150 円/piece	220 円/set	290 円/set
BLSM-3055-6	210 円/piece	350 円/set	490 円/set
BLSM-3085-6	250 円/piece	470 円/set	690 円/set

■オプション内容 BLSM-3025-6

	締結ボルト※3	四角ナット	ナットホルダー
BNH	APB-06-15 (2ヶ)	NSM-06-6 (2ヶ)	NH-06-GR (2ヶ)
CNH	CSW-06-15 (2ヶ)		

■オプション内容 BLSM-3055-6

	締結ボルト※3	四角ナット	ナットホルダー
BNH	APB-06-15 (4ヶ)	NSM-06-6 (4ヶ)	NH-06-GR (4ヶ)
CNH	CSW-06-15 (4ヶ)		

■オプション内容 BLSM-3085-6

	締結ボルト※3	四角ナット	ナットホルダー
BNH	APB-06-15 (6ヶ)	NSM-06-6 (6ヶ)	NH-06-GR (6ヶ)
CNH	CSW-06-15 (6ヶ)		

※3 締結ボルトの推奨締付トルク及び比較。(P464・P465)

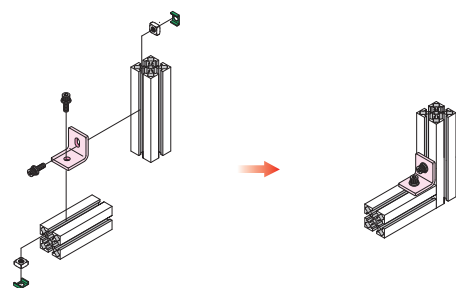

スタンダードブラケット

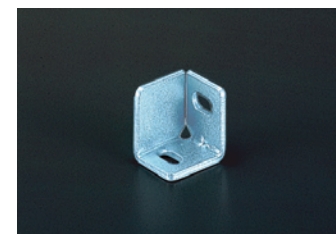

BLCM-3025-6

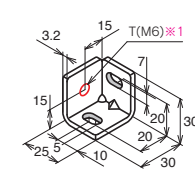

質量 41g

BLCM-3055-6

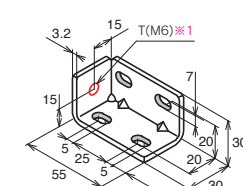

質量 76g

■技術データ

材質	SPHC
表面処理	三価クロメート

	ブラケット単品	オプション締結部品セット	
		BNH	CNH
BLCM-3025-6	210 円/piece	280 円/set	350 円/set
BLCM-3055-6	250 円/piece	400 円/set	540 円/set
BLCM-3025-6-T6※1	620 円/piece	700 円/set	760 円/set
BLCM-3055-6-T6※1	670 円/piece	820 円/set	950 円/set

■オプション内容 BLCM-3025-6 BLCM-3025-6-T6

	締結ボルト※3	四角ナット	ナットホルダー
BNH	APB-06-15 (2ヶ)	NSM-06-6 (2ヶ)	NH-06-GR (2ヶ)
CNH	CSW-06-15 (2ヶ)		

■オプション内容 BLCM-3055-6 BLCM-3055-6-T6

	締結ボルト※3	四角ナット	ナットホルダー
BNH	APB-06-15 (4ヶ)	NSM-06-6 (4ヶ)	NH-06-GR (4ヶ)
CNH	CSW-06-15 (4ヶ)		

※1 片面に(T6=M6)タップが施してあります。 ※3 締結ボルトの推奨締付トルク及び比較。(P464・P465)

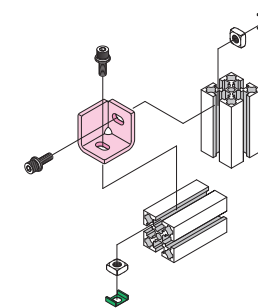

パネル取付例

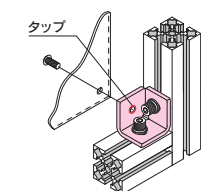

※カバー取り付け用ボルトは別売でお買い求め下さい。

スタンダードブラケット

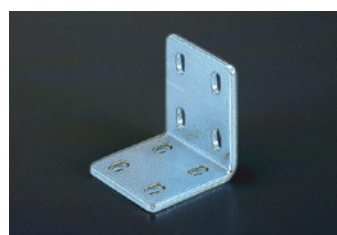

BLHL-5560-6

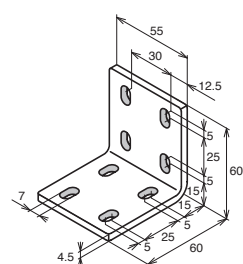

質量 183g

BLHL-8560-6

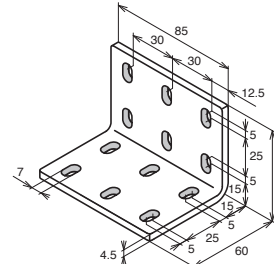

質量 289g

■技術データ

材質	SPHC
表面処理	三価クロメート

	ブラケット単品	オプション締結部品セット	
		BNH	CNH
BLHL-5560-6	310 円/piece	590 円/set	890 円/set
BLHL-8560-6	460 円/piece	870 円/set	1,330 円/set

■オプション内容 BLHL-5560-6

	締結ボルト※3	四角ナット	ナットホルダー
BNH	APB-06-15 (8ヶ)	NSM-06-6 (8ヶ)	NH-06-GR (8ヶ)
CNH	CSW-06-15 (8ヶ)		

■オプション内容 BLHL-8560-6

	締結ボルト※3	四角ナット	ナットホルダー
BNH	APB-06-15 (12ヶ)	NSM-06-6 (12ヶ)	NH-06-GR (12ヶ)
CNH	CSW-06-15 (12ヶ)		

※3 締結ボルトの推奨締付トルク及び比較。(P464・P465)

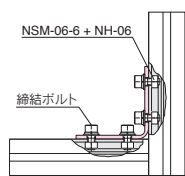
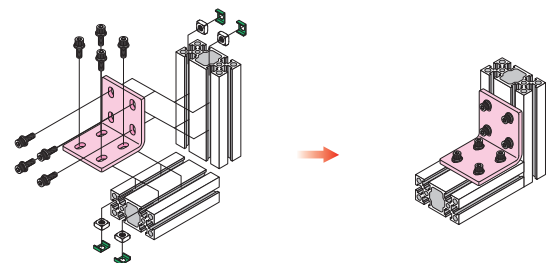

NSM-06-6 + NH-06
締結ボルト

●締結部品 (締結部品は本体に含まれておりませんので別途ご購入ください。) ※ボルト・ナットの詳細はP298~P313を参照ください。



- 納期詳細 P491
- CAD: Parasolid・STEP・DXFデータ有。RoHS10対応品です。

※規格以外の加工を希望される場合は図面にてご注文下さい。

※定価: 全て消費税抜きの金額となります。税額は別途申し受けます。

ご注文方法 (注文例)	内容	型式	オプション	数量
	ブラケット本体	BPSM-2555-6	無記入	1個
	締結部品セット	BPSM-2555-6	BNH	2set

プレートブラケット

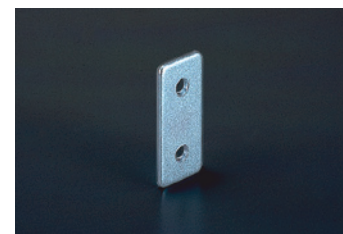

BPSM-2555-6

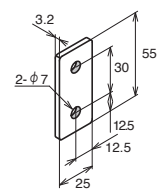

質量 32g

BPSM-5555-6

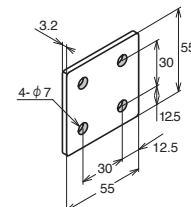

質量 69g

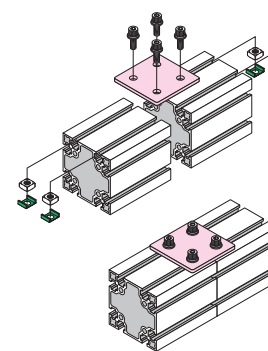
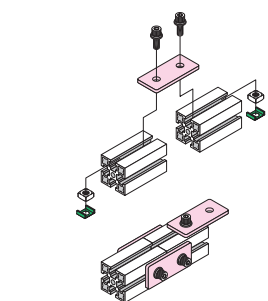

■ 技術データ

材質	SPHC
表面処理	三価クロメート

	ブラケット単品	オプション締結部品セット	
		BNH	CNH
BPSM-2555-6	100 円/piece	170 円/set	250 円/set
BPSM-5555-6	150 円/piece	290 円/set	440 円/set

■オプション内容 BPSM-2555-6

締結ボルト※3	四角ナット	ナットホルダー
BNH APB-06-15 (2ヶ)	NSM-06-6 (2ヶ)	NH-06-GR (2ヶ)
CNH CSW-06-15 (2ヶ)		

■オプション内容 BPSM-5555-6

締結ボルト※3	四角ナット	ナットホルダー
BNH APB-06-15 (4ヶ)	NSM-06-6 (4ヶ)	NH-06-GR (4ヶ)
CNH CSW-06-15 (4ヶ)		

※3 締結ボルトの推奨締付トルク及び比較。(P464・P465)

プレートブラケット



BPLM-8080-6

■ 技術データ

材質	SPHC
表面処理	三価クロメート

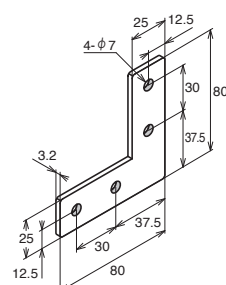

質量 79g



BPTM-6085-6

■ 技術データ

材質	SPHC
表面処理	三価クロメート

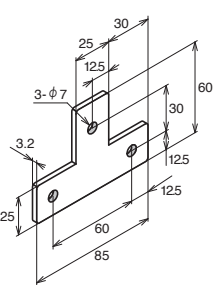

質量 69g

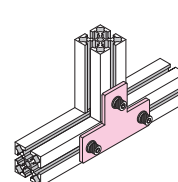
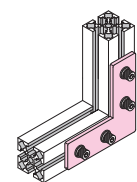

	ブラケット単品	オプション締結部品セット	
		BNH	CNH
BPLM-8080-6	250 円/piece	400 円/set	540 円/set

■オプション内容 BPLM-8080-6

締結ボルト※3	四角ナット	ナットホルダー
BNH APB-06-15 (4ヶ)	NSM-06-6 (4ヶ)	NH-06-GR (4ヶ)
CNH CSW-06-15 (4ヶ)		

	ブラケット単品	オプション締結部品セット	
		BNH	CNH
BPTM-6085-6	250 円/piece	360 円/set	470 円/set

■オプション内容 BPTM-6085-6

締結ボルト※3	四角ナット	ナットホルダー
BNH APB-06-15 (3ヶ)	NSM-06-6 (3ヶ)	NH-06-GR (3ヶ)
CNH CSW-06-15 (3ヶ)		

※3 締結ボルトの推奨締付トルク及び比較。(P464・P465)

クロスブラケット

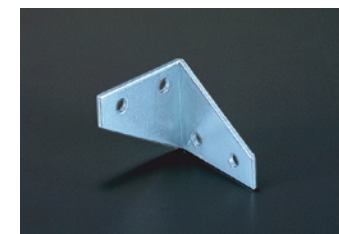

BXLM-5060-6

■ 技術データ

材質	SPHC
表面処理	三価クロメート

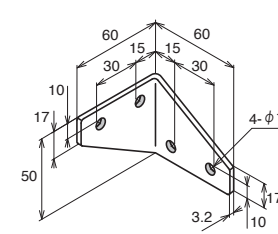

質量 88g

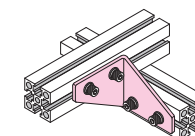

	ブラケット単品	オプション締結部品セット	
		BNH	CNH
BXLM-5060-6	360 円/piece	510 円/set	650 円/set

■オプション内容 BXLM-5060-6

締結ボルト※3	四角ナット	ナットホルダー
BNH APB-06-15 (4ヶ)	NSM-06-6 (4ヶ)	NH-06-GR (4ヶ)
CNH CSW-06-15 (4ヶ)		

※3 締結ボルトの推奨締付トルク及び比較。(P464・P465)

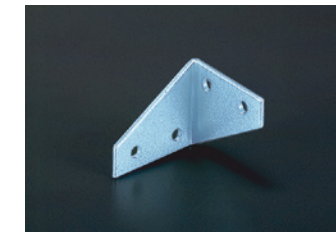

BXRM-5060-6

■ 技術データ

材質	SPHC
表面処理	三価クロメート

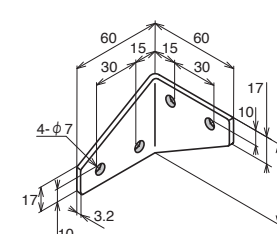

質量 88g

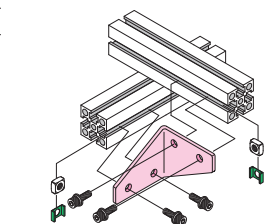

	ブラケット単品	オプション締結部品セット	
		BNH	CNH
BXRM-5060-6	360 円/piece	510 円/set	650 円/set

■オプション内容 BXRM-5060-6

締結ボルト※3	四角ナット	ナットホルダー
BNH APB-06-15 (4ヶ)	NSM-06-6 (4ヶ)	NH-06-GR (4ヶ)
CNH CSW-06-15 (4ヶ)		

※3 締結ボルトの推奨締付トルク及び比較。(P464・P465)

ホルダープレート



EZPS-06

580 円/piece

■ 技術データ

材質	SUS304
----	--------

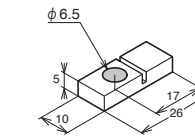

質量 8.3g

	ホルダープレートセット
EZPS-06-CNHS	750 円/set

■セット内容

ホルダープレート	EZPS-06 (1ヶ)
極低頭ボルト	ECSS-06-16 (1ヶ)
ナットホルダー	NH-06-GR (1ヶ)

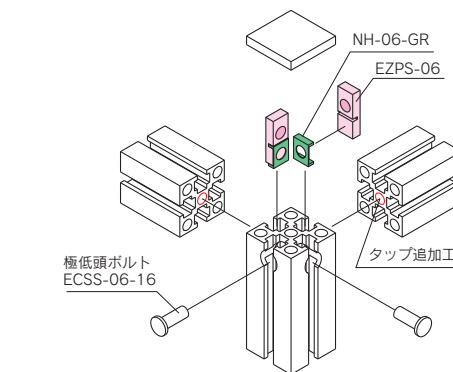

■樹脂板取り付け寸法

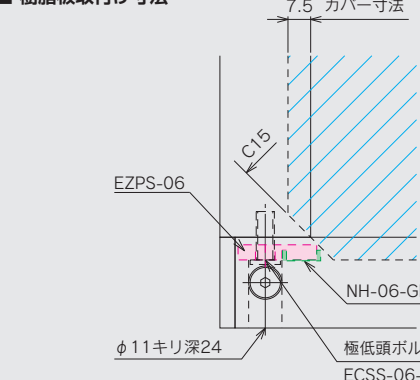

● 締結部品 (締結部品は本体に含まれておりませんので別途ご購入ください。) ※ボルト・ナットの詳細はP298~P313を参照ください。



- 納期詳細 P491
- CAD: Parasolid・STEP・DXFデータ有。RoHS10対応品です。

※規格以外の加工を希望される場合は図面にてご注文下さい。

※ 定 価 : 全て消費税抜きの金額となります。税額は別途申し受けます。

M8 Series Aluminium Bracket

アセンブリ

デルタブラケット

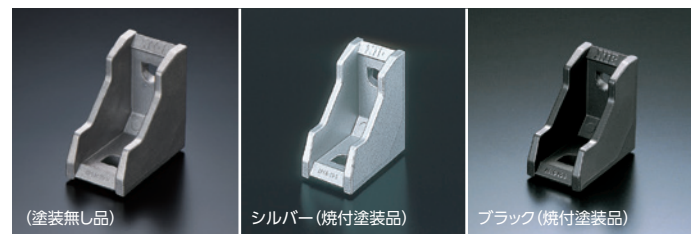

ABLD-40-8-N ABLD-40-8 ABLD-40-8-BK

■ 技術データ

材 質	アルミダイカスト [ADC-12]		質量	68g
表面処理	塗装無し品: 無し	シルバー・ブラック: 焼付塗装		

	ブラケット単品	オプション締結部品セット			
		BNH	CNH	BNHS*2	CNHS*2
ABLD-40-8-N	290 円/piece	430 円/set	550 円/set	630 円/set	730 円/set
ABLD-40-8	370 円/piece	510 円/set	630 円/set	710 円/set	810 円/set
ABLD-40-8-BK	550 円/piece	710 円/set	—	—	—
ABLD-40-8-N-T*1	380 円/piece	520 円/set	640 円/set	720 円/set	820 円/set
ABLD-40-8-T*1	460 円/piece	600 円/set	720 円/set	800 円/set	910 円/set
ABLD-40-8-BK-T*1	780 円/piece	940 円/set	—	—	—

■ オプション内容 ABLD-40-8-N ABLD-40-8 ABLD-40-8-N-T ABLD-40-8-T			■ オプション内容 ABLD-40-8-BK ABLD-40-8-BK-T		
締結ボルト*3	四角ナット	ナットホルダー	締結ボルト*3	四角ナット	ナットホルダー
BNH APB-08-20 (2ヶ)	NSM-08-8 (2ヶ)	NH-08-GR (2ヶ)	BNH APB-08-20-BK (2ヶ)	NSM-08-8 (2ヶ)	NH-08-GR (2ヶ)
CNH CSW-08-20 (2ヶ)	NSMS-08-8 (2ヶ)		CNH CSW-08-20 (4ヶ)	NSMS-08-8 (4ヶ)	
BNHS APBS-08-20 (2ヶ)			CNHS CSWS-08-20 (2ヶ)		
CNHS CSWS-08-20 (2ヶ)					

*1 片面にM6タップが施してあります。 *2 締結ボルトと四角ナットがステンレス製となります。 *3 締結ボルトの推奨締付トルク及び比較。(P464-P465)

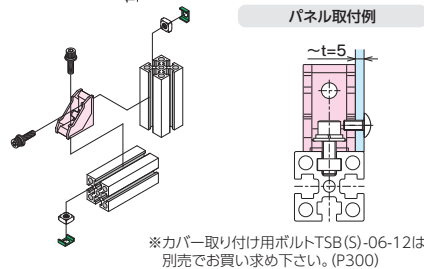
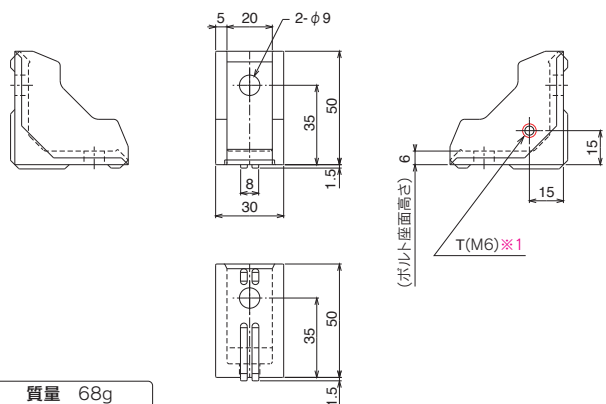

※カバー取り付け用ボルトTSB(S)-06-12は別売でお買い求め下さい。(P300)

デルタブラケット



ABLD-40C-8-SB

■ 技術データ

材 質	アルミダイカスト [ADC-12]		質量	40.5g
表面処理	無し			

	ブラケット単品	オプション締結部品セット	
		CNH	CNHS*2
ABLD-40C-8-SB	260 円/piece	430 円/set	560 円/set

■ オプション内容 ABLD-40C-8-SB		
締結ボルト*3	四角ナット	ナットホルダー
CNH CS-08-18 (2ヶ)	NSM-08-8 (2ヶ)	NH-08-GR (2ヶ)
CNHS CSS-08-18 (2ヶ)	NSMS-08-8 (2ヶ)	

*2 締結ボルトと四角ナットがステンレス製となります。 *3 締結ボルトの推奨締付トルク及び比較。(P464-P465)

■ ABLD-40C-8-SB 使用例



フラット面取付
フラット面締結側の爪を折りご使用ください。

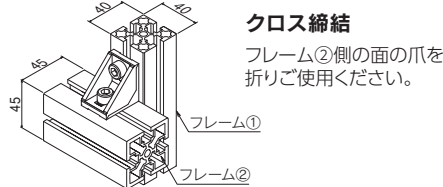

クロス締結
フレーム②側の面の爪を折りご使用ください。

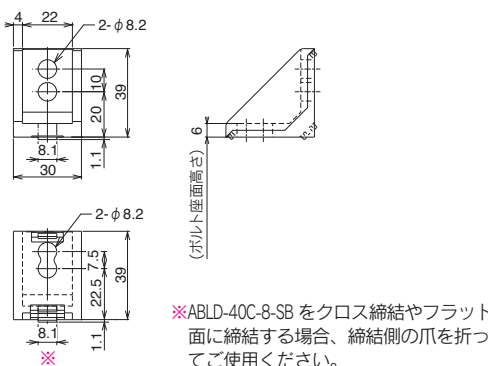

※ABLD-40C-8-SB をクロス締結やフラット面に締結する場合、締結側の爪を折ってご使用ください。(爪折り方法はP154を参照ください)

■ クロス締結時の取付詳細

45度フレームのクロス締結時はこの爪を折って使用して下さい。

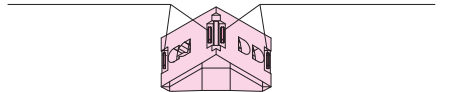

40度フレームのクロス締結時はこの爪を折って使用して下さい。



45度フレームの場合、連結穴側をフレーム②に来るように取り付けてください。

40度フレームの場合、2連の穴側をフレーム②に来るように取り付けてください。

● 締結部品 (締結部品は本体に含まれておりませんので別途ご購入ください。) ※ボルト・ナットの詳細はP298~P313を参照ください。



デルタブラケット

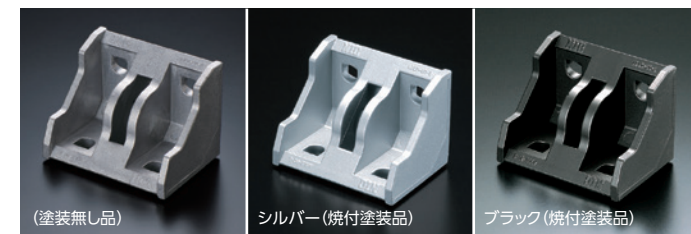

ABLD-80-8-N ABLD-80-8 ABLD-80-8-BK

■ 技術データ

材 質	アルミダイカスト [ADC-12]		質量	136g
表面処理	塗装無し品: 無し	シルバー・ブラック: 焼付塗装		

	ブラケット単品	オプション締結部品セット			
		BNH	CNH	BNHS*2	CNHS*2
ABLD-80-8-N	740 円/piece	1,010 円/set	1,270 円/set	1,420 円/set	1,630 円/set
ABLD-80-8	970 円/piece	1,240 円/set	1,500 円/set	1,650 円/set	1,860 円/set
ABLD-80-8-BK	1,100 円/piece	1,430 円/set	—	—	—
ABLD-80-8-N-T*1	830 円/piece	1,100 円/set	1,360 円/set	1,510 円/set	1,720 円/set
ABLD-80-8-T*1	1,060 円/piece	1,330 円/set	1,590 円/set	1,740 円/set	1,950 円/set
ABLD-80-8-BK-T*1	1,330 円/piece	1,660 円/set	—	—	—

■ オプション内容 ABLD-80-8-N ABLD-80-8 ABLD-80-8-N-T ABLD-80-8-T			■ オプション内容 ABLD-80-8-BK ABLD-80-8-BK-T		
締結ボルト*3	四角ナット	ナットホルダー	締結ボルト*3	四角ナット	ナットホルダー
BNH APB-08-20 (4ヶ)	NSM-08-8 (4ヶ)	NH-08-GR (4ヶ)	BNH APB-08-20-BK (4ヶ)	NSM-08-8 (4ヶ)	NH-08-GR (4ヶ)
CNH CSW-08-20 (4ヶ)	NSMS-08-8 (4ヶ)		CNHS CSWS-08-20 (4ヶ)	NSMS-08-8 (4ヶ)	

*1 片面にM6タップが施してあります。 *2 締結ボルトと四角ナットがステンレス製となります。 *3 締結ボルトの推奨締付トルク及び比較。(P464-P465)

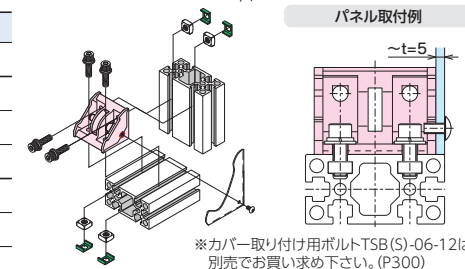
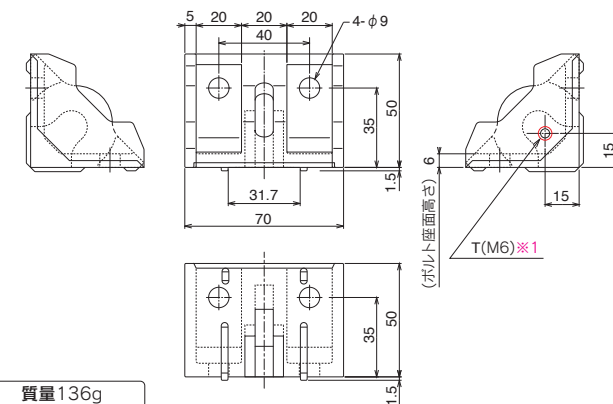

※カバー取り付け用ボルトTSB(S)-06-12は別売でお買い求め下さい。(P300)

クランプブラケット

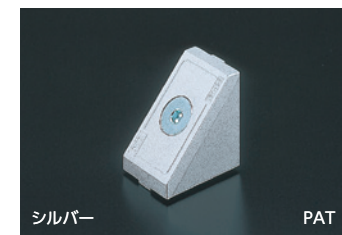

CBR-40-8

■ 技術データ

材 質	本体:アルミダイカスト [ADC-12] フィンガー:SAPH440 ボルト:SCM435	質量	95g
表面処理	本体:焼付塗装		

※ 締結部品は内部に組み込まれております。

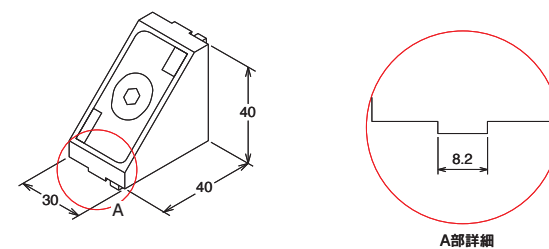

質量 95g

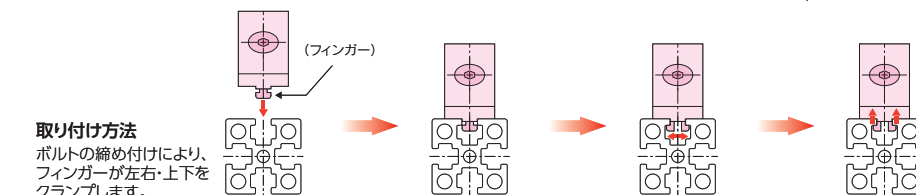

取り付け方法
ボルトの締め付けにより、フィンガーが左右・上下をクランプします。

● 納期詳細 P491
● CAD: Parasolid・STEP・DXFデータ有。RoHS10対応品です。

※規格以外の加工を希望される場合は図面にてご注文下さい。

※ 定 価 : 全て消費税抜きの金額となります。税額は別途申し受けます。

ご注文方法 (注文例)	内容	型式	オプション	数量
	→	→	→	→
	→	→	→	→
	→	→	→	→
	→	→	→	→

アースブラケット



ABLE-40-8

■ 技術データ

材質	本体:アルミダイカスト [ADC-12] 六角穴付止めネジ:SUS XM7
表面処理	焼付塗装

※ M10 L=15 六角穴付止めネジ付属

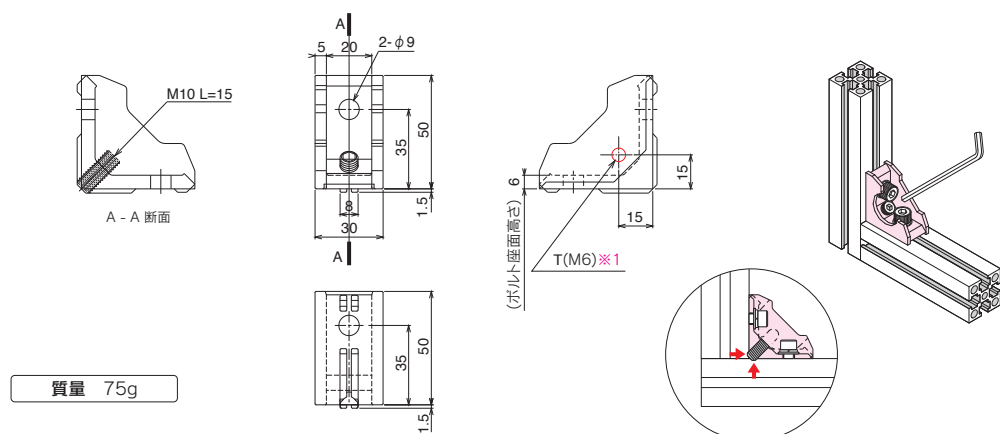

ブラケットのネジを締め込むことによりネジの先端がアルミフレーム双方の表面皮膜を削りアースさせます。

	ブラケット単品	オプション締結部品セット			
		BNH	CNH	BNHS*2	CNHS*2
ABLE-40-8	940 円/piece	1,080 円/set	1,210 円/set	1,280 円/set	1,390 円/set
ABLE-40-8-T*1	1,040 円/piece	1,170 円/set	1,300 円/set	1,370 円/set	1,480 円/set

■ オプション内容

ABLE-40-8		ABLE-40-8-T	
締結ボルト※3	四角ナット	ナットホルダー	
BNH APB-08-20 (2ヶ)	NSM-08-8 (2ヶ)	NH-08-GR (2ヶ)	
CNH CSW-08-20 (2ヶ)			
BNHS APBS-08-20 (2ヶ)	NSMS-08-8 (2ヶ)		
CNHS CSWS-08-20 (2ヶ)			

※1 片面にM6タップが施してあります。 ※2 締結ボルトと四角ナットがステンレス製となります。 ※3 締結ボルトの推奨締付トルク及び比較。(P464-P465)

アースブラケット

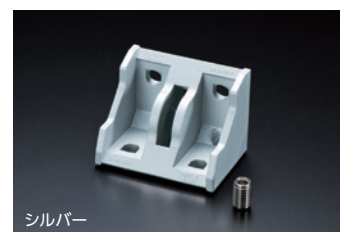

ABLE-80-8

■ 技術データ

材質	本体:アルミダイカスト [ADC-12] 六角穴付止めネジ:SUS XM7
表面処理	焼付塗装

※ M10 L=15 六角穴付止めネジ付属

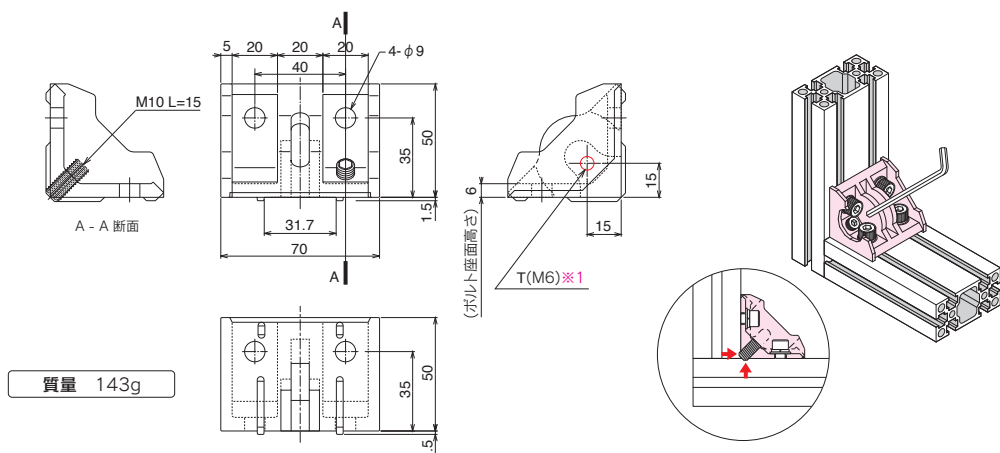

ブラケットのネジを締め込むことによりネジの先端がアルミフレーム双方の表面皮膜を削りアースさせます。

	ブラケット単品	オプション締結部品セット			
		BNH	CNH	BNHS*2	CNHS*2
ABLE-80-8	1,470 円/piece	1,750 円/set	2,010 円/set	2,160 円/set	2,360 円/set
ABLE-80-8-T*1	1,560 円/piece	1,850 円/set	2,100 円/set	2,250 円/set	2,460 円/set

■ オプション内容

ABLE-80-8		ABLE-80-8-T	
締結ボルト※3	四角ナット	ナットホルダー	
BNH APB-08-20 (4ヶ)	NSM-08-8 (4ヶ)	NH-08-GR (4ヶ)	
CNH CSW-08-20 (4ヶ)			
BNHS APBS-08-20 (4ヶ)	NSMS-08-8 (4ヶ)		
CNHS CSWS-08-20 (4ヶ)			

※1 片面にM6タップが施してあります。 ※2 締結ボルトと四角ナットがステンレス製となります。 ※3 締結ボルトの推奨締付トルク及び比較。(P464-P465)

スタンダードブラケット



ABL-4035-8 (-BK)

ABL-4075-8

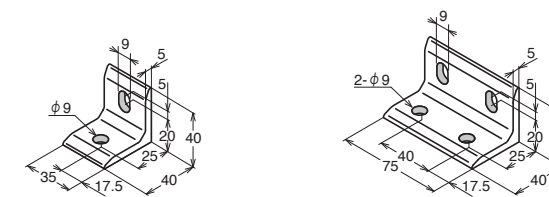

■ 技術データ

材質	A6005CS-T5 (A6N01S-T5)
表面処理	シルバー:アルマイト処理 ブラック:黒アルマイト処理

質量 32g

質量 69g

	ブラケット単品	オプション締結部品セット			
		BNH	CNH	BNHS*2	CNHS*2
ABL-4035-8	400 円/piece	540 円/set	670 円/set	740 円/set	850 円/set
ABL-4035-8-BK	660 円/piece	820 円/set	—	—	—
ABL-4075-8	700 円/piece	970 円/set	1,240 円/set	1,390 円/set	1,590 円/set

■ オプション内容

ABL-4035-8		ABL-4075-8	
締結ボルト※3	四角ナット	ナットホルダー	
BNH APB-08-20 (2ヶ)	NSM-08-8 (2ヶ)	NH-08-GR (2ヶ)	
CNH CSW-08-20 (2ヶ)			
BNHS APBS-08-20 (2ヶ)	NSMS-08-8 (2ヶ)		
CNHS CSWS-08-20 (2ヶ)			

■ オプション内容

ABL-4035-8-BK		ABL-4075-8	
締結ボルト※3	四角ナット	ナットホルダー	
BNH APB-08-20-BK (2ヶ)	NSM-08-8 (2ヶ)	NH-08-GR (2ヶ)	
CNH CSW-08-20-BK (2ヶ)			

※2 締結ボルトと四角ナットがステンレス製となります。 ※3 締結ボルトの推奨締付トルク及び比較。(P464-P465)

スタンダードブラケット



ABLN-6030-8

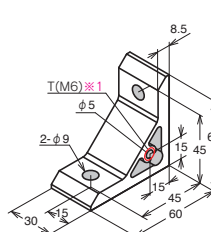

■ 技術データ

材質	A6005C5-T5 (A6N01S-T5)
表面処理	アルマイト処理 クリア塗装

質量 75g

	ブラケット単品	オプション締結部品セット			
		BNH	CNH	BNHS*2	CNHS*2
ABLN-6030-8	290 円/piece	430 円/set	580 円/set	640 円/set	740 円/set
ABLN-6030-8-T*1	380 円/piece	520 円/set	670 円/set	730 円/set	830 円/set

■ オプション内容

ABLN-6030-8		ABLN-6030-8-T	
締結ボルト※3	四角ナット	ナットホルダー	
BNH APB-08-25 (2ヶ)	NSM-08-8 (2ヶ)	NH-08-GR (2ヶ)	
CNH CSW-08-25 (2ヶ)			
BNHS APBS-08-25 (2ヶ)	NSMS-08-8 (2ヶ)		
CNHS CSWS-08-25 (2ヶ)			

※1 片面にM6タップが施してあります。 ※2 締結ボルトと四角ナットがステンレス製となります。 ※3 締結ボルトの推奨締付トルク及び比較。(P464-P465)

● 締結部品 (締結部品は本体に含まれておりませんので別途ご購入ください。) ※ボルト・ナットの詳細はP298~P313を参照ください。



● 納期詳細 P491

● CAD: Parasolid・STEP・DXFデータ有。RoHS10対応品です。

※規格以外の加工を希望される場合は図面にてご注文下さい。

※ブラケットフレーム(スペシャルフレーム)を切断・加工をする事で、規格外のブラケットも製作することが可能です。

※ 定 価 : 全て消費税抜きの金額となります。税額は別途申し受けます。

ご注文方法 (注文明)	内容	型式	オプション	数量
	ブラケット本体	→ ABLB-4035-8	— 無記入	1個
	片端面タップ	→ ABLB-4035-8-T	— 無記入	2個
	締結部品セット	→ ABLB-4035-8	— BNH	3set
	片端面タップ・締結部品セット	→ ABLB-4035-8-T	— BNH	4set

ブロックブラケット

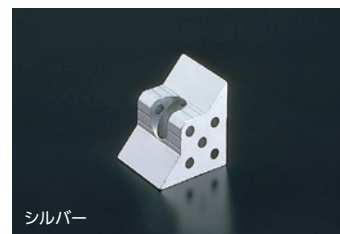

シルバー

ABLB-4035-8

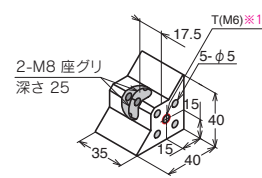

質量 63g

ABLB-4075-8

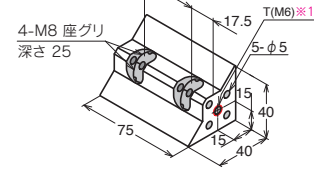

質量 141g

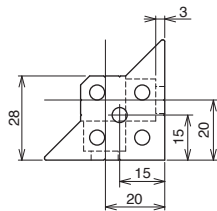

■技術データ

材質	A6063S-T5
表面処理	アルマイト処理

	ブラケット単品	オプション締結部品セット			
		BNH	CNH	BNHS※2	CNHS※2
ABLB-4035-8	720 円/piece	890 円/set	—	1,020 円/set	—
ABLB-4075-8	1,330 円/piece	1,660 円/set	—	1,920 円/set	—
ABLB-4035-8-T※1	950 円/piece	1,120 円/set	—	1,250 円/set	—
ABLB-4075-8-T※1	1,560 円/piece	1,890 円/set	—	2,150 円/set	—

■オプション内容

ABLB-4035-8		ABLB-4035-8-T	
締結ボルト※3	四角ナット	ナットホルダー	
BNH CS-08-15 (2ヶ)	NSM-08-8 (2ヶ)	NH-08-GR (2ヶ)	
CNH —	—	—	
BNHS CSS-08-15 (2ヶ)	NSMS-08-8 (2ヶ)	NH-08-GR (2ヶ)	
CNHS —	—	—	

■オプション内容

ABLB-4075-8		ABLB-4075-8-T	
締結ボルト※3	四角ナット	ナットホルダー	
BNH CS-08-15 (4ヶ)	NSM-08-8 (4ヶ)	NH-08-GR (4ヶ)	
CNH —	—	—	
BNHS CSS-08-15 (4ヶ)	NSMS-08-8 (4ヶ)	NH-06-GR (4ヶ)	
CNHS —	—	—	

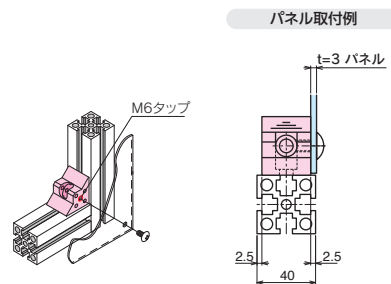

※カバー取り付け用ボルトTSB(S)-06-12は別売でお買い求め下さい。(P300)

※1 片面にM6タップが施してあります。 ※2 締結ボルトと四角ナットがステンレス製となります。 ※3 締結ボルトの推奨締付トルク及び比較。(P464・P465)

ブロックブラケット



シルバー

ABLB-4035-8-C5

■技術データ

材質	A6063S-T5
表面処理	アルマイト処理

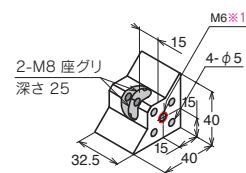

質量 57.5g

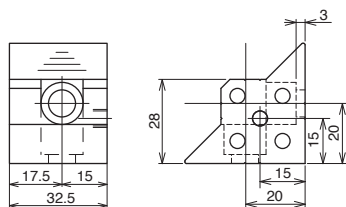

	ブラケット単品	オプション締結部品セット			
		BNH	CNH	BNHS※2	CNHS※2
ABLB-4035-8-C5	950 円/piece	1,120 円/set	—	1,250 円/set	—

■オプション内容

ABLB-4035-8-C5	
締結ボルト※3	四角ナット
BNH CS-08-15 (2ヶ)	NSM-08-8 (2ヶ)
CNH —	—
BNHS CSS-08-15 (2ヶ)	NSMS-08-8 (2ヶ)
CNHS —	—

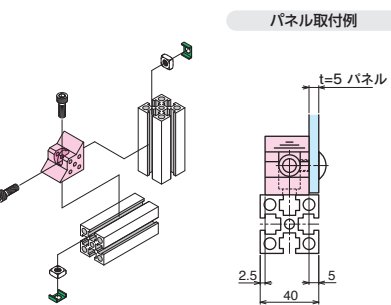

※カバー取り付け用ボルトTSB(S)-06-12は別売でお買い求め下さい。(P300)

※1 片面にM6タップが施してあります。 ※2 締結ボルトと四角ナットがステンレス製となります。 ※3 締結ボルトの推奨締付トルク及び比較。(P464・P465)

●締結部品 (締結部品は本体に含まれておりませんので別途ご購入ください。) ※ボルト・ナットの詳細はP298~P313を参照ください。



Vブラケット(45°)

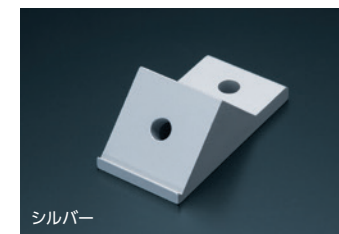

シルバー

ABT-4540-8

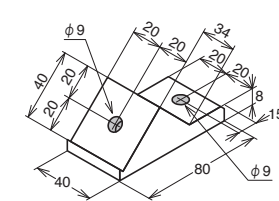

質量 120g

ABT-4580-8

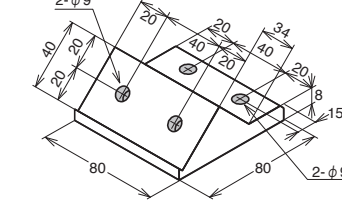

質量 240g

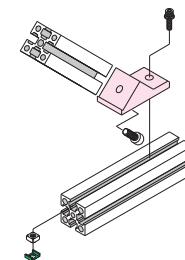

■技術データ

材質	A6063S-T5
表面処理	アルマイト処理

	ブラケット単品	オプション締結部品セット			
		BNH	CNH	BNHS※2	CNHS※2
ABT-4540-8	1,610 円/piece	1,700 円/set	1,780 円/set	1,860 円/set	1,910 円/set
ABT-4580-8	2,420 円/piece	2,600 円/set	2,750 円/set	2,900 円/set	3,010 円/set

■オプション内容

ABT-4540-8	
締結ボルト※3	四角ナット
BNH APB-08-25 (1ヶ) CS-08-25 (1ヶ)	NSM-08-8 (1ヶ)
CNH CSW-08-25 (1ヶ) CS-08-25 (1ヶ)	NH-08-GR (1ヶ)
BNHS APBS-08-25 (1ヶ) CSS-08-25 (1ヶ)	NSMS-08-8 (1ヶ)
CNHS CSWS-08-25 (1ヶ) CSS-08-25 (1ヶ)	

■オプション内容

ABT-4580-8	
締結ボルト※3	四角ナット
BNH APB-08-25 (2ヶ) CS-08-25 (2ヶ)	NSM-08-8 (2ヶ)
CNH CSW-08-25 (2ヶ) CS-08-25 (2ヶ)	NH-08-GR (2ヶ)
BNHS APBS-08-25 (2ヶ) CSS-08-25 (2ヶ)	NSMS-08-8 (2ヶ)
CNHS CSWS-08-25 (2ヶ) CSS-08-25 (2ヶ)	

※2 締結ボルトと四角ナットがステンレス製となります。 ※3 締結ボルトの推奨締付トルク及び比較。(P464・P465)

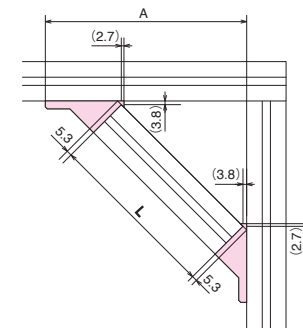

L = 1.414 × A - 114.7 となります。又、端面にはタップ(M8)加工が必要です。

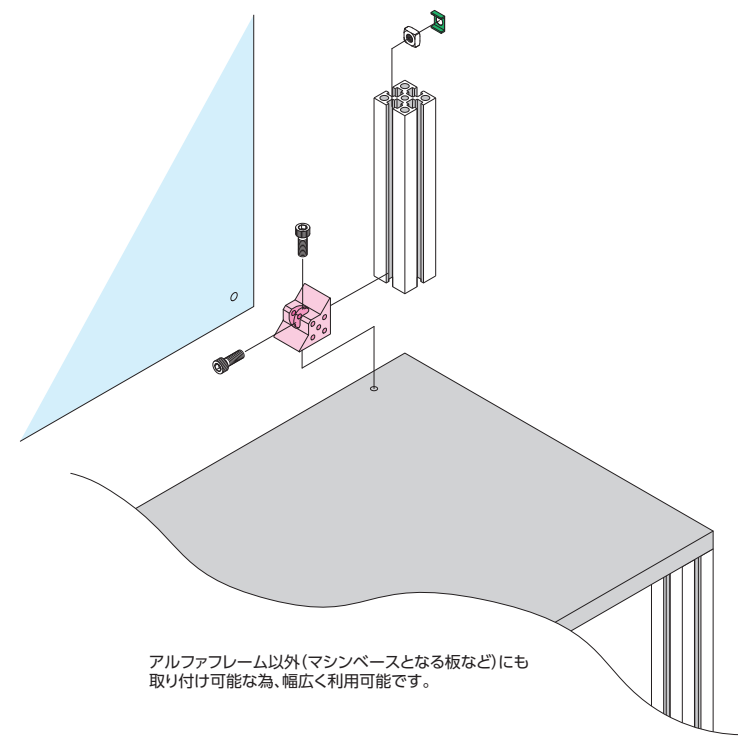

●納期詳細 P491

●CAD: Parasolid・STEP・DXFデータ有。RoHS10対応品です。

※規格以外の加工を希望される場合は図面にてご注文下さい。

※ブラケットフレーム(スペシャルフレーム)を切断・加工をする事で、規格外のブラケットも製作することが可能です。

※定価: 全て消費税抜きの金額となります。税額は別途申し受けます。

ヘビーブラケット



■技術データ

材質	A6063S-T5
表面処理	アルマイト処理

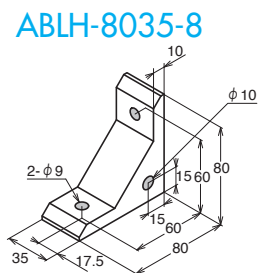

質量 187g

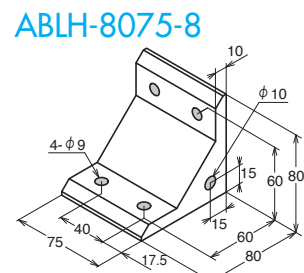

質量 402g

	ブラケット単品	オプション締結部品セット			
		BNH	CNH	BNHS*2	CNHS*2
ABLH-8035-8	870 円/piece	1,010 円/set	1,160 円/set	1,220 円/set	1,330 円/set
ABLH-8075-8	1,440 円/piece	1,720 円/set	2,020 円/set	2,140 円/set	2,350 円/set

■オプション内容 ABLH-8035-8				■オプション内容 ABLH-8075-8			
締結ボルト*3	四角ナット	ナットホルダー		締結ボルト*3	四角ナット	ナットホルダー	
BNH APB-08-25 (2ヶ)	NSM-08-8 (2ヶ)	NH-08-GR (2ヶ)		BNH APB-08-25 (4ヶ)	NSM-08-8 (4ヶ)	NH-08-GR (4ヶ)	
CNH CSW-08-25 (2ヶ)				CNH CSW-08-25 (4ヶ)			
BNHS APBS-08-25 (2ヶ)	NSMS-08-8 (2ヶ)			BNHS APBS-08-25 (4ヶ)	NSMS-08-8 (4ヶ)		
CNHS CSWS-08-25 (2ヶ)				CNHS CSWS-08-25 (4ヶ)			

*2 締結ボルトと四角ナットがステンレス製となります。 *3 締結ボルトの推奨締付トルク及び比較。(P464・P465)

ヘビーブラケット



■技術データ

材質	本体:A6063S-T5 ブッシュ:SUS303
表面処理	アルマイト処理
ブッシュ厚み	12mm

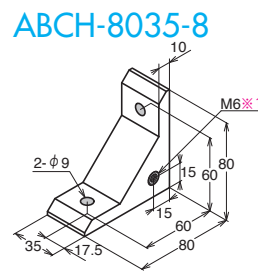

質量 192g

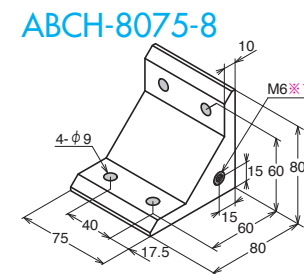

質量 407g

	ブラケット単品	オプション締結部品セット			
		BNH	CNH	BNHS*2	CNHS*2
ABCH-8035-8	1,020 円/piece	1,160 円/set	1,310 円/set	1,370 円/set	1,480 円/set
ABCH-8075-8	1,680 円/piece	1,960 円/set	2,260 円/set	2,380 円/set	2,590 円/set

■オプション内容 ABCH-8035-8				■オプション内容 ABCH-8075-8			
締結ボルト*3	四角ナット	ナットホルダー		締結ボルト*3	四角ナット	ナットホルダー	
BNH APB-08-25 (2ヶ)	NSM-08-8 (2ヶ)	NH-08-GR (2ヶ)		BNH APB-08-25 (4ヶ)	NSM-08-8 (4ヶ)	NH-08-GR (4ヶ)	
CNH CSW-08-25 (2ヶ)				CNH CSW-08-25 (4ヶ)			
BNHS APBS-08-25 (2ヶ)	NSMS-08-8 (2ヶ)			BNHS APBS-08-25 (4ヶ)	NSMS-08-8 (4ヶ)		
CNHS CSWS-08-25 (2ヶ)				CNHS CSWS-08-25 (4ヶ)			

*1 片面にM6タップが施してあります。 *2 締結ボルトと四角ナットがステンレス製となります。 *3 締結ボルトの推奨締付トルク及び比較。(P464・P465)

●締結部品 (締結部品は本体に含まれておりませんので別途ご購入ください。) *ボルト・ナットの詳細はP298~P313を参照ください。



ヘビーブラケット



■技術データ

材質	A6063S-T5
表面処理	アルマイト処理

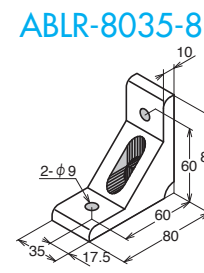

質量 167g

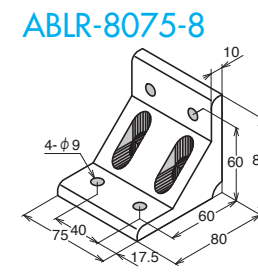

質量 362g

	ブラケット単品	オプション締結部品セット			
		BNH	CNH	BNHS*2	CNHS*2
ABLR-8035-8	1,440 円/piece	1,730 円/set	1,890 円/set	2,090 円/set	2,190 円/set
ABLR-8075-8	2,240 円/piece	2,830 円/set	3,150 円/set	3,540 円/set	3,750 円/set

■オプション内容 ABLR-8035-8			■オプション内容 ABLR-8075-8		
締結ボルト*3	四角ナット	ナットホルダー	締結ボルト*3	四角ナット	ナットホルダー
BNH APB-08-25 (2ヶ) CS-08-15 (2ヶ)	NSM-08-8 (4ヶ)	NH-08-GR (4ヶ)	BNH APB-08-25 (4ヶ) CS-08-15 (4ヶ)	NSM-08-8 (8ヶ)	NH-08-GR (8ヶ)
CNH CSW-08-25 (2ヶ) CS-08-15 (2ヶ)			CNH CSW-08-25 (4ヶ) CS-08-15 (4ヶ)		
BNHS APBS-08-25 (2ヶ) CSS-08-15 (2ヶ)	NSMS-08-8 (4ヶ)		BNHS APBS-08-25 (4ヶ) CSS-08-15 (4ヶ)	NSMS-08-8 (8ヶ)	
CNHS CSWS-08-25 (2ヶ) CSS-08-15 (2ヶ)			CNHS CSWS-08-25 (4ヶ) CSS-08-15 (4ヶ)		

*2 締結ボルトと四角ナットがステンレス製となります。 *3 締結ボルトの推奨締付トルク及び比較。(P464・P465)

ヘビーブラケット



■技術データ

材質	アルミダイカスト [ADC-12]
表面処理	焼付塗装

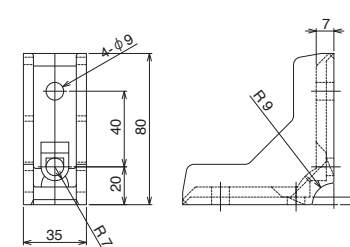

質量 130g

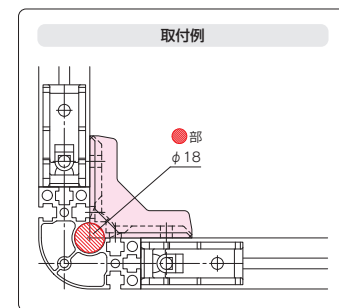

	ブラケット単品	オプション締結部品セット			
		BNH	CNH	BNHS*2	CNHS*2
ABLRD-40-8	1,000 円/piece	1,290 円/set	1,430 円/set	1,640 円/set	1,740 円/set

■オプション内容 ABLRD-40-8		
締結ボルト*3	四角ナット	ナットホルダー
BNH APB-08-20 (2ヶ) CS-08-15 (2ヶ)	NSM-08-8 (4ヶ)	NH-08-GR (4ヶ)
CNH CSW-08-20 (2ヶ) CS-08-15 (2ヶ)		
BNHS APBS-08-20 (2ヶ) CSS-08-15 (2ヶ)	NSMS-08-8 (4ヶ)	
CNHS CSWS-08-20 (2ヶ) CSS-08-15 (2ヶ)		

*2 締結ボルトと四角ナットがステンレス製となります。 *3 締結ボルトの推奨締付トルク及び比較。(P464・P465)

●納期詳細 P491
●CAD: Parasolid・STEP・DXFデータ有。RoHS10対応品です。

*規格以外の加工を希望される場合は図面にてご注文下さい。
*ブラケットフレーム(スペシャルフレーム)を切断・加工をする事で、
規格外のブラケットも製作することが可能です。

*定価: 全て消費税抜きの金額となります。税額は別途申し受けます。

M8 Series Aluminium Bracket

アクセサリー

ご注文方法 (注文例)	内容	型式	オプション	数量
	→	ABJF-4040-8	—	1個
	→	ABJF-4040-8	— BNH	2set

フラットブラケット

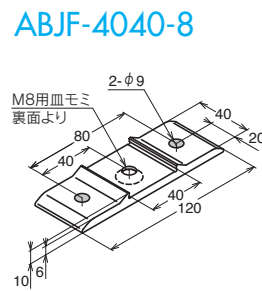
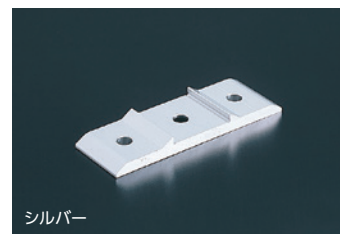

質量 74g

ABJF-4080-8

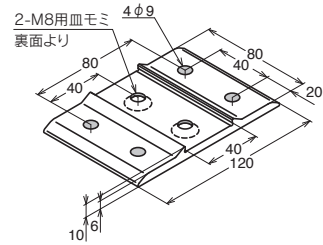

質量 148g

■ 技術データ	
材質	A6005CS-T5 (A6N01S-T5)
表面処理	アルマイト処理 クリア塗装

	ブラケット単品	オプション締結部品セット			
		BNH	CNH	BNHS*2	CNHS*2
ABJF-4040-8	830 円/piece	1,010 円/set	1,140 円/set	1,240 円/set	1,350 円/set
ABJF-4080-8	1,040 円/piece	1,390 円/set	1,660 円/set	1,870 円/set	2,080 円/set

■オプション内容 ABJF-4040-8			■オプション内容 ABJF-4080-8				
	締結ボルト*3	四角ナット	ナットホルダー		締結ボルト*3	四角ナット	ナットホルダー
BNH	APB-08-20 (2ヶ) FCS-08-22 (1ヶ)	NSM-08-8 (2ヶ)	NH-08-GR (2ヶ)	BNH	APB-08-20 (4ヶ) FCS-08-22 (2ヶ)	NSM-08-8 (4ヶ)	NH-08-GR (4ヶ)
CNH	CSW-08-20 (2ヶ) FCS-08-22 (1ヶ)			CNH	CSW-08-20 (4ヶ) FCS-08-22 (2ヶ)		
BNHS	APBS-08-20 (2ヶ) FCSS-08-22 (1ヶ)	NSMS-08-8 (2ヶ)	NH-08-GR (2ヶ)	BNHS	APBS-08-20 (4ヶ) FCSS-08-22 (2ヶ)	NSMS-08-8 (4ヶ)	NH-08-GR (4ヶ)
CNHS	CSWS-08-20 (2ヶ) FCSS-08-22 (1ヶ)			CNHS	CSWS-08-20 (4ヶ) FCSS-08-22 (2ヶ)		

*2 締結ボルトと四角ナットがステンレス製となります。 *3 締結ボルトの推奨締付トルク及び比較。(P464・P465)

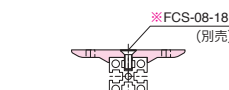
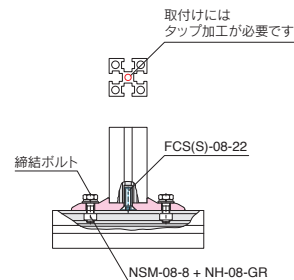

* フレーム溝にフラットブラケットシリーズを付ける場合はボルト長さに注意して下さい。

片もちフラットブラケット

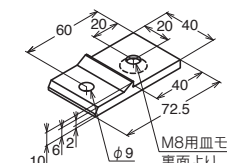
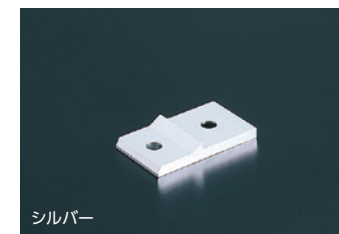

質量 44g

ABJP-4040-8

■ 技術データ	
材質	A6005CS-T5 (A6N01S-T5)
表面処理	アルマイト処理 クリア塗装

	ブラケット単品	オプション締結部品セット			
		BNH	CNH	BNHS*2	CNHS*2
ABJP-4040-8	790 円/piece	900 円/set	970 円/set	1,040 円/set	1,090 円/set

■オプション内容 ABJP-4040-8			
	締結ボルト*3	四角ナット	ナットホルダー
BNH	APB-08-20 (1ヶ) FCS-08-22 (1ヶ)	NSM-08-8 (1ヶ)	NH-08-GR (1ヶ)
CNH	CSW-08-20 (1ヶ) FCS-08-22 (1ヶ)		
BNHS	APBS-08-20 (1ヶ) FCSS-08-22 (1ヶ)	NSMS-08-8 (1ヶ)	NH-08-GR (1ヶ)
CNHS	CSWS-08-20 (1ヶ) FCSS-08-22 (1ヶ)		

*2 締結ボルトと四角ナットがステンレス製となります。 *3 締結ボルトの推奨締付トルク及び比較。(P464・P465)

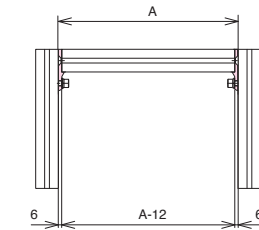
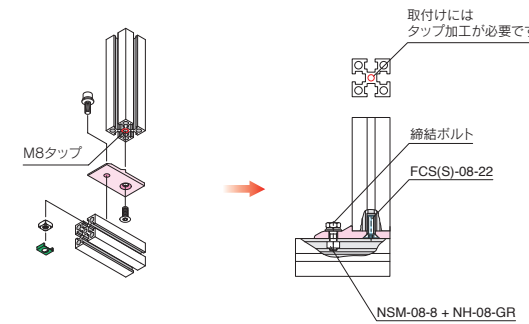

フラットブラケット

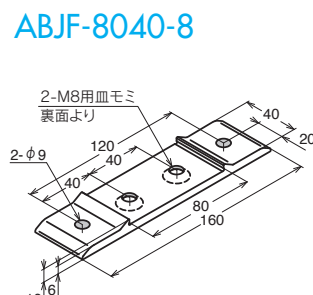
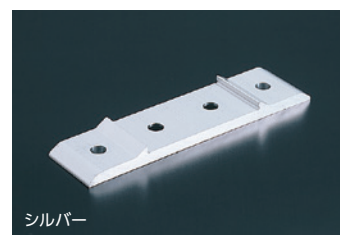

質量 95g

ABJF-8080-8

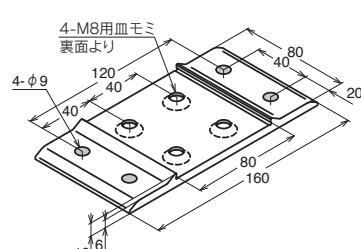

質量 190g

■ 技術データ	
材質	A6005CS-T5 (A6N01S-T5)
表面処理	アルマイト処理 クリア塗装

	ブラケット単品	オプション締結部品セット			
		BNH	CNH	BNHS*2	CNHS*2
ABJF-8040-8	1,040 円/piece	1,260 円/set	1,390 円/set	1,520 円/set	1,630 円/set
ABJF-8080-8	1,240 円/piece	1,690 円/set	1,960 円/set	2,230 円/set	2,430 円/set

■オプション内容 ABJF-8040-8			■オプション内容 ABJF-8080-8				
	締結ボルト*3	四角ナット	ナットホルダー		締結ボルト*3	四角ナット	ナットホルダー
BNH	APB-08-20 (2ヶ) FCS-08-22 (2ヶ)	NSM-08-8 (2ヶ)	NH-08-GR (2ヶ)	BNH	APB-08-20 (4ヶ) FCS-08-22 (4ヶ)	NSM-08-8 (4ヶ)	NH-08-GR (4ヶ)
CNH	CSW-08-20 (2ヶ) FCS-08-22 (2ヶ)			CNH	CSW-08-20 (4ヶ) FCS-08-22 (4ヶ)		
BNHS	APBS-08-20 (2ヶ) FCSS-08-22 (2ヶ)	NSMS-08-8 (2ヶ)	NH-08-GR (2ヶ)	BNHS	APBS-08-20 (4ヶ) FCSS-08-22 (4ヶ)	NSMS-08-8 (4ヶ)	NH-08-GR (4ヶ)
CNHS	CSWS-08-20 (2ヶ) FCSS-08-22 (2ヶ)			CNHS	CSWS-08-20 (4ヶ) FCSS-08-22 (4ヶ)		

*2 締結ボルトと四角ナットがステンレス製となります。 *3 締結ボルトの推奨締付トルク及び比較。(P464・P465)

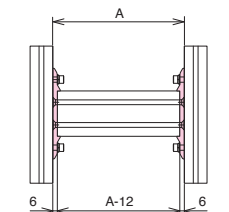
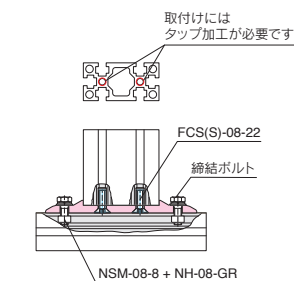

● 締結部品 (締結部品は本体に含まれておりませんので別途ご購入ください。) ※ボルト・ナットの詳細はP298~P313を参照ください。



- 納期詳細 P491
- CAD: Parasolid・STEP・DXFデータ有。RoHS10対応品です。

※規格以外の加工を希望される場合は図面にてご注文下さい。
※ブラケットフレーム(スペシャルフレーム)を切断・加工をする事で、規格外のブラケットも製作することが可能です。

※ 定 価 : 全て消費税抜きの金額となります。税額は別途申し受けます。

エンドコネクタ



AE-4040-8

■技術データ

材質	A6063S-T5 (205)
表面処理	アルマイト処理 クリア塗装

※ M8の箇所は締結用には使用出来ません。

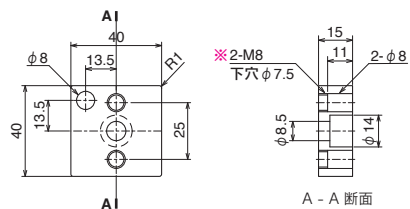

質量 61g

※ 付属部品の質量は含まれておりません。

	ブラケット単品	オプション締結部品セット
AE-4040-8	1,450 円/piece	1,540 円/set

■オプション内容

	四角ナット	ナットホルダー
BHN	NSM-08-8 (2ヶ)	NH-08-GR (2ヶ)

■付属部品

締結ボルト	
CS-08-18	(1ヶ)
ECCS-08-28	(2ヶ)

エンドコネクタ



AE-4080-8

■技術データ

材質	A6063S-T5 (205)
表面処理	アルマイト処理 クリア塗装

※ M8の箇所は締結用には使用出来ません。

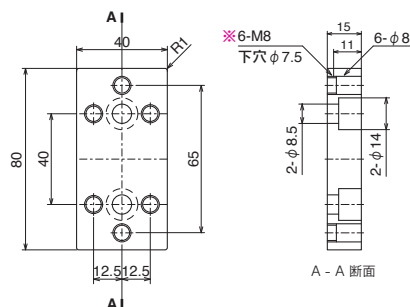

質量 107g

※ 付属部品の質量は含まれておりません。

	ブラケット単品	オプション締結部品セット
AE-4080-8	1,600 円/piece	1,790 円/set

■オプション内容

	四角ナット	ナットホルダー
BHN	NSM-08-8 (4ヶ)	NH-08-GR (4ヶ)

■付属部品

締結ボルト	
CS-08-18	(2ヶ)
ECCS-08-28	(4ヶ)

● 締結部品 (締結部品は本体に含まれておりませんので別途ご購入ください。) ※ボルト・ナットの詳細はP298~P313を参照ください。



コーナー用エンドコネクタ



AEC-4040-8

■技術データ

材質	A6063S-T5 (205)
表面処理	アルマイト処理 クリア塗装

※ M8の箇所は締結用には使用出来ません。

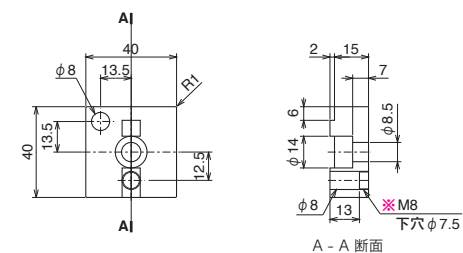

質量 64g

※ 付属部品の質量は含まれておりません。

	ブラケット単品	オプション締結部品セット
AEC-4040-8	1,380 円/piece	1,430 円/set

■オプション内容

	四角ナット	ナットホルダー
BHN	NSM-08-8 (1ヶ)	NH-08-GR (1ヶ)

■付属部品

締結ボルト	
CS-08-18	(1ヶ)
ECCS-08-28	(1ヶ)

コネクタアダプタ



AEA-4080-8

■技術データ

材質	A6063S-T5 (205)
表面処理	アルマイト処理 クリア塗装

※ AE-4080-8とセットでご使用ください。

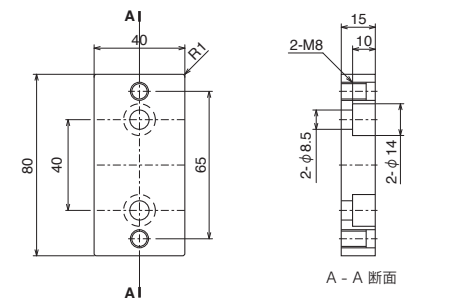

質量 115g

※ 付属部品の質量は含まれておりません。

	ブラケット単品
AEA-4080-8	1,240 円/piece

■付属部品

締結ボルト	
CS-08-18	(2ヶ)

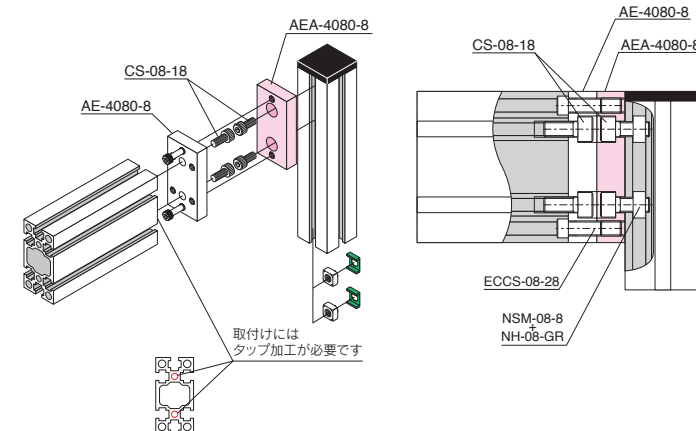

● 納期詳細 P491

● CAD: Parasolid・STEP・DXFデータ有。RoHS10対応品です。

※規格以外の加工を希望される場合は図面にてご注文下さい。
※ブラケットフレーム(スペシャルフレーム)を切断・加工をする事で、規格外のブラケットも製作することが可能です。

※ 定 価 : 全て消費税抜きの金額となります。税額は別途申し受けます。

コーナージョイント

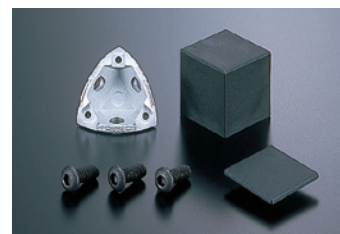

■ 技術データ

材質	①アルミダイカスト [ADC-12]
	②ポリアミド [PA]
	③ポリアミド [PA]
	④SCM435
表面処理	①焼付塗装

CJS-4040-8

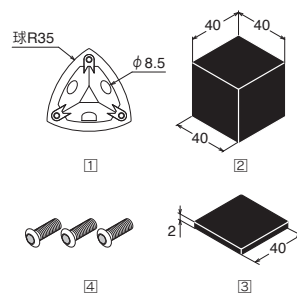

質量 95g

※付属部品の質量は含まれておりません。
※CJSは扉部使用不可

CJT-4040-8

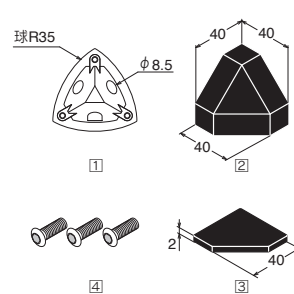

質量 79g

※付属部品の質量は含まれておりません。

CJR-4040-8

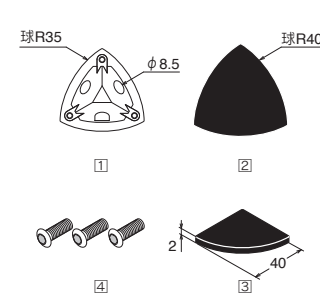

質量 82g

※付属部品の質量は含まれておりません。

	ブラケット単品
CJS-4040-8	1,040 円/piece

	ブラケット単品
CJT-4040-8	1,040 円/piece
CJR-4040-8	1,040 円/piece

適応フレーム
AFSC-4040-8 (P90)
AFSR-4040-8 (P91)

■ 付属部品
締結ボルト
BCS-08-22-BK (3ヶ)

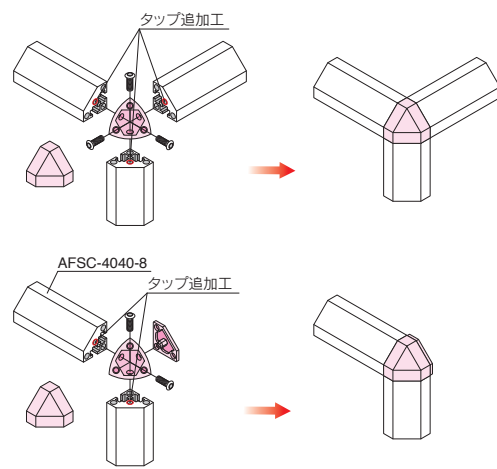

マルチエンドコネクタ



■ 技術データ

材質	亜鉛ダイカスト [ZDC-2]
表面処理	焼付塗装

	ブラケット単品
ABME-4040-8-L	3,460 円/piece
ABME-4040-8-R	3,460 円/piece

ABME-4040-8-L 左側タイプ

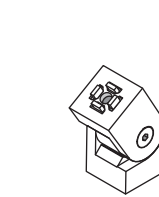

質量 780g

※付属部品の質量は含まれておりません。

ABME-4040-8-R 右側タイプ

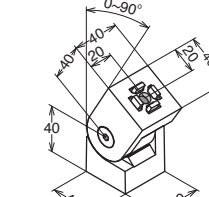

質量 780g

※付属部品の質量は含まれておりません。

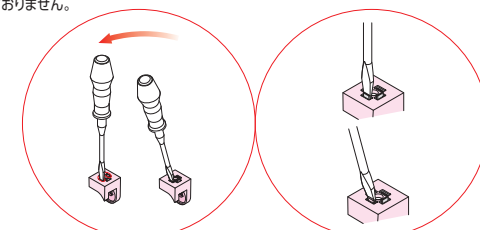
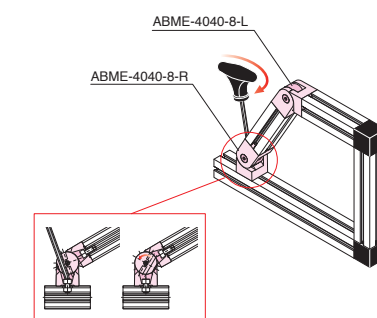

フレームの面に取付の際は、ドライバー等でツメを折ってご使用下さい。

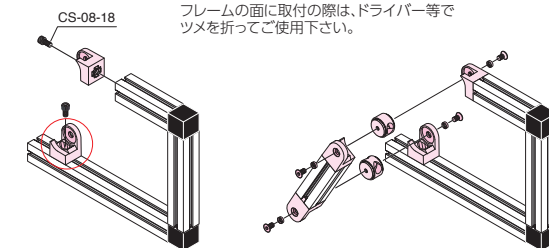

■ 付属部品

締結ボルト
CS-08-18 (2ヶ)
NSM-08-8 (2ヶ)
NH-08-RE (2ヶ)

中間ブラケット



PMC-08-6

■ 技術データ

材質	本体:ポリアセタール [POM] 四角ナット:SUS XM7相当
----	-------------------------------------

※ 内部にM6用四角ナットが挿入されております。

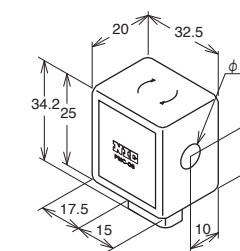

質量 17g

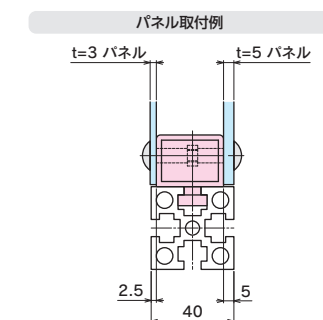

非対称形状により3~5mmのパネルに対応
※パネルを両方向同時に付けることはできません。

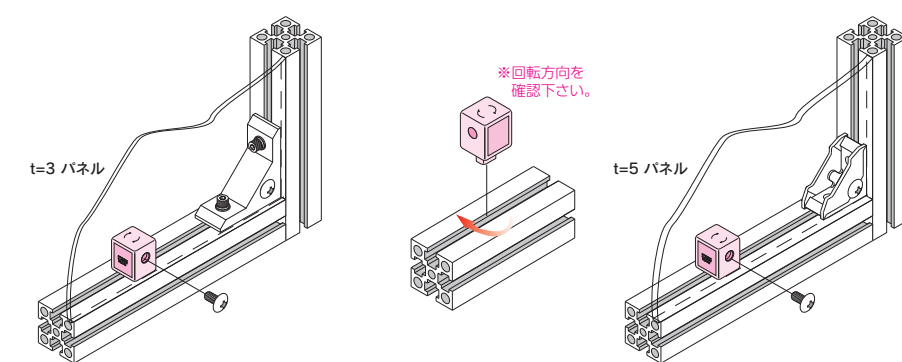

※回転方向を確認下さい。

	ブラケット単品
PMC-08-6	250 円/piece

- 納期詳細 P491
- CAD: Parasolid・STEP・DXFデータ有。RoHS10対応品です。

※ 定 価: 全て消費税抜きの金額となります。税額は別途申し受けます。

スタンダード・ヘビーブラケット(□45フレーム[P96-P98]専用ブラケット)



シルバー

スタンダード級 ABL-4080-8

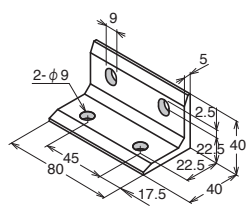

■ 技術データ	
材質	A6005CS-T5 (A6N01S-T5)
表面処理	アルマイト処理
質量	74g

ヘビー級 ABLH-8080-8

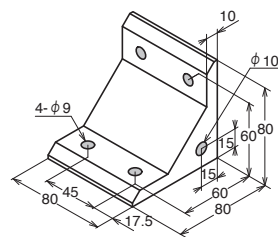

■ 技術データ	
材質	A6063S-T5
表面処理	アルマイト処理
質量	428g

ヘビー級 ABCH-8080-8

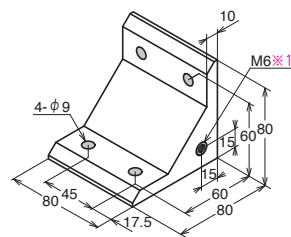

■ 技術データ	
材質	本体:A6063S-T5 ブッシュ:SUS303
表面処理	アルマイト処理
ブッシュ厚み	12mm
質量	433g

	ブラケット単品	オプション締結部品セット			
		BNH	CNH	BNHS*2	CNHS*2
ABL-4080-8	700 円/piece	970 円/set	1,240 円/set	1,390 円/set	1,590 円/set
ABLH-8080-8	1,440 円/piece	1,720 円/set	2,020 円/set	2,140 円/set	2,350 円/set
ABCH-8080-8	1,760 円/piece	2,040 円/set	2,340 円/set	2,460 円/set	2,670 円/set

■オプション内容 ABL-4080-8			■オプション内容 ABLH-8080-8 ABCH-8080-8		
締結ボルト*3	四角ナット	ナットホルダー	締結ボルト*3	四角ナット	ナットホルダー
BNH APB-08-20 (4ヶ)	NSM-08-B (4ヶ)	NH-08-GR (4ヶ)	BNH APB-08-25 (4ヶ)	NSM-08-B (4ヶ)	NH-08-GR (4ヶ)
CNH CSW-08-20 (4ヶ)			CNH CSW-08-25 (4ヶ)		
BNHS APBS-08-20 (4ヶ)	NSMS-08-B (4ヶ)		BNHS APBS-08-25 (4ヶ)	NSMS-08-B (4ヶ)	
CNHS CSWS-08-20 (4ヶ)			CNHS CSWS-08-25 (4ヶ)		

*1 片面にM6タップが施してあります。 *2 締結ボルトと四角ナットがステンレス製となります。 *3 締結ボルトの推奨締付トルク及び比較。(P464・P465)

● 締結部品 (締結部品は本体に含まれておりませんので別途ご購入ください。) ※ボルト・ナットの詳細はP298~P313を参照ください。



デルタブラケット(□45フレーム[P96-P98]専用ブラケット)

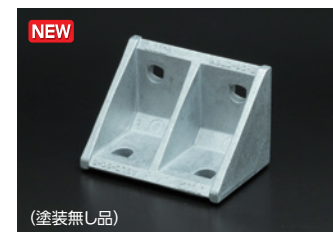

(塗装無し品)

NEW ABLD-90-8-SB

■ 技術データ	
材質	アルミダイカスト [ADC-12]
表面処理	無し

推奨締結部品(別売)
CSW-08-20 (4ヶ)

質量143.0g

	ブラケット単品
ABLD-90-8-SB	1,070 円/piece

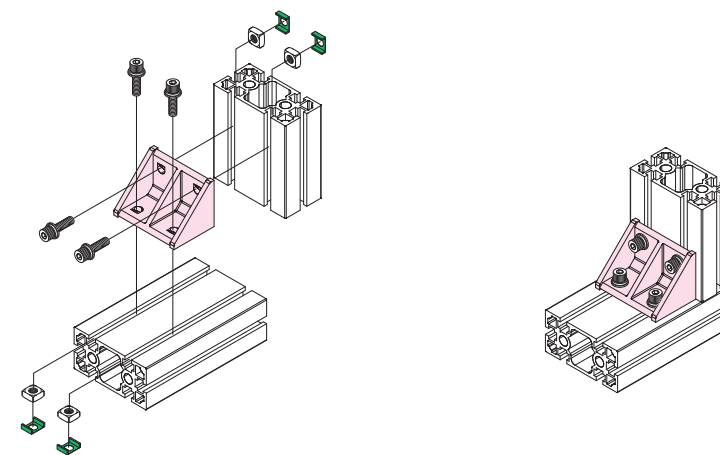
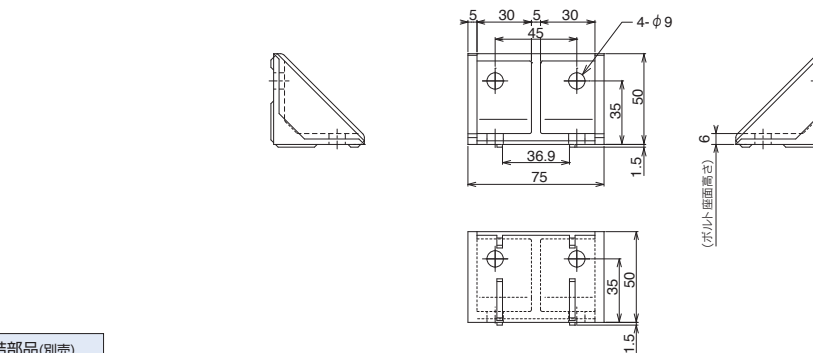

● 納期詳細 P491
● CAD: Parasolid・STEP・DXFデータ有。RoHS10対応品です。

※規格以外の加工を希望される場合は図面にてご注文下さい。
※ブラケットフレーム(スペシャルフレーム)を切断・加工をする事で、規格外のブラケットも製作することが可能です。

※ 定 価 : 全て消費税抜きの金額となります。税額は別途申し受けます。

ご注文方法 (注文例)	内容	型式	オプション	数量
	→	BLSM-4035-8	—	1個
	→	BLSM-4035-8	— BHN	2set

スタンダードブラケット

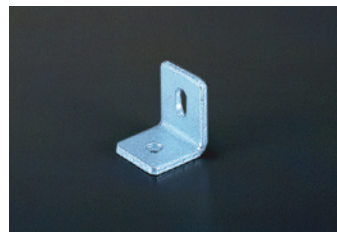

BLSM-4035-8

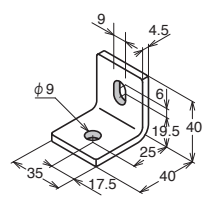

質量 80g

BLSM-4075-8

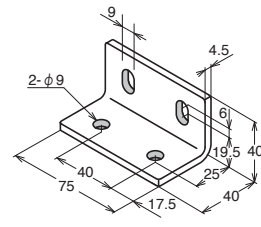

質量 170g

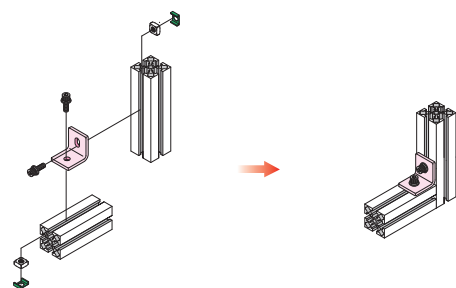

■ 技術データ

材質	SPHC
表面処理	三価クロメート

	ブラケット単品	オプション締結部品セット	
		BNH	CNH
BLSM-4035-8	310 円/piece	440 円/set	580 円/set
BLSM-4075-8	360 円/piece	630 円/set	900 円/set

■ オプション内容 **BLSM-4035-8**

	締結ボルト※3	四角ナット	ナットホルダー
BNH	APB-08-20 (2ヶ)	NSM-08-8 (2ヶ)	NH-08-GR (2ヶ)
CNH	CSW-08-20 (2ヶ)	NSM-08-8 (2ヶ)	NH-08-GR (2ヶ)

■ オプション内容 **BLSM-4075-8**

	締結ボルト※3	四角ナット	ナットホルダー
BNH	APB-08-20 (4ヶ)	NSM-08-8 (4ヶ)	NH-08-GR (4ヶ)
CNH	CSW-08-20 (4ヶ)	NSM-08-8 (4ヶ)	NH-08-GR (4ヶ)

※3 締結ボルトの推奨締付トルク及び比較。(P464・P465)

スタンダードブラケット



BLHL-7580-8

■ 技術データ

材質	SPHC
表面処理	三価クロメート

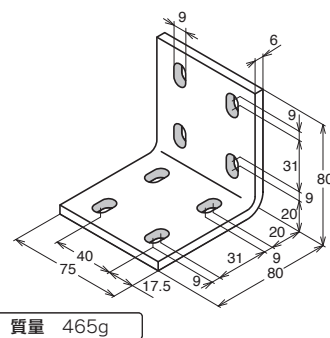

質量 465g

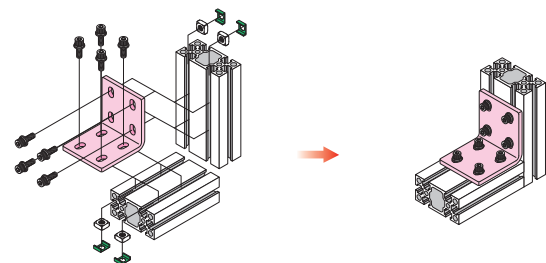

	ブラケット単品	オプション締結部品セット	
		BNH	CNH
BLHL-7580-8	630 円/piece	1,170 円/set	1,700 円/set

■ オプション内容 **BLHL-7580-8**

	締結ボルト※3	四角ナット	ナットホルダー
BNH	APB-08-20 (8ヶ)	NSM-08-8 (8ヶ)	NH-08-GR (8ヶ)
CNH	CSW-08-20 (8ヶ)	NSM-08-8 (8ヶ)	NH-08-GR (8ヶ)

※3 締結ボルトの推奨締付トルク及び比較。(P464・P465)

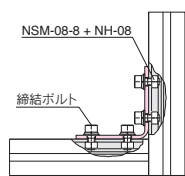

スタンダードブラケット

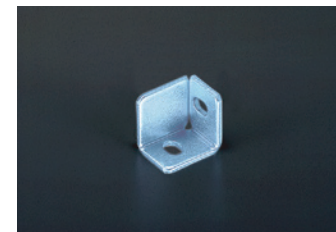

BLCM-4035-8

■ 技術データ

材質	SPHC
表面処理	三価クロメート

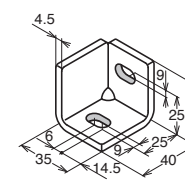

質量 112g

	ブラケット単品	オプション締結部品セット	
		BNH	CNH
BLCM-4035-8	410 円/piece	550 円/set	680 円/set
BLCM-4035-8-T6A※1	830 円/piece	970 円/set	1,090 円/set

■ オプション内容 **BLCM-4035-8 BLCM-4035-8-T6A**

	締結ボルト※3	四角ナット	ナットホルダー
BNH	APB-08-20 (2ヶ)	NSM-08-8 (2ヶ)	NH-08-GR (2ヶ)
CNH	CSW-08-20 (2ヶ)	NSM-08-8 (2ヶ)	NH-08-GR (2ヶ)

※1 片面に(T6A=M6)タップが施してあります。 ※3 締結ボルトの推奨締付トルク及び比較。(P464・P465)

取付例

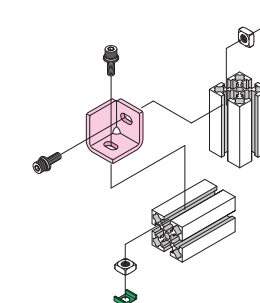
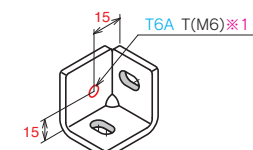

パネル取付例

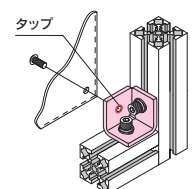

※カバー取り付け用ボルトは別売でお買い求め下さい。

M4
20mm

M6
30mm

M8
40mm

M8
45mm

M5
20mm

H10
50mm

● 締結部品 (締結部品は本体に含まれておりませんので別途ご購入ください。) ※ボルト・ナットの詳細はP298~P313を参照ください。



- 納期詳細 P491
- CAD: Parasolid・STEP・DXFデータ有。RoHS10対応品です。

※規格以外の加工を希望される場合は図面にてご注文下さい。

※ 定 価 : 全て消費税抜きの金額となります。税額は別途申し受けます。

ご注文方法 (注文例)	内容	型式	オプション	数量
	ブラケット本体	BPSM-3575-8	無記入	1個
	締結部品セット	BPSM-3575-8	BHN	2set

プレートブラケット



BPSM-3575-8

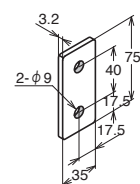

質量 60g

BPSM-7575-8

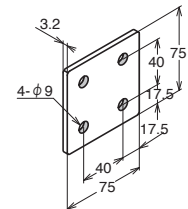

質量 133g

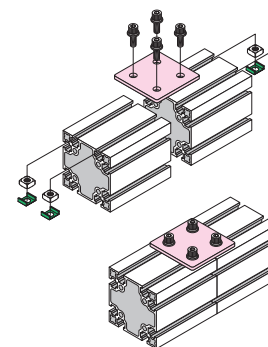
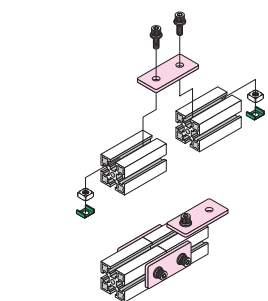

■技術データ

材質	SPHC
表面処理	三価クロメート

	ブラケット単品	オプション締結部品セット	
		BNH	CNH
BPSM-3575-8	210 円/piece	340 円/set	470 円/set
BPSM-7575-8	250 円/piece	520 円/set	790 円/set

■オプション内容 BPSM-3575-8

	締結ボルト※3	四角ナット	ナットホルダー
BNH	APB-08-20 (2ヶ)	NSM-08-8 (2ヶ)	NH-08-GR (2ヶ)
CNH	CSW-08-20 (2ヶ)		

■オプション内容 BPSM-7575-8

	締結ボルト※3	四角ナット	ナットホルダー
BNH	APB-08-20 (4ヶ)	NSM-08-8 (4ヶ)	NH-08-GR (4ヶ)
CNH	CSW-08-20 (4ヶ)		

※3 締結ボルトの推奨締付トルク及び比較。(P464・P465)

プレートブラケット

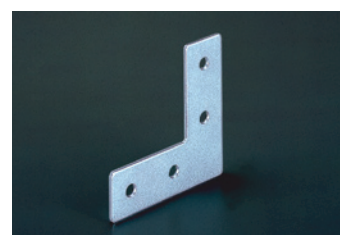

BPLM-105105-8

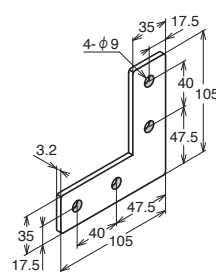

質量 145g

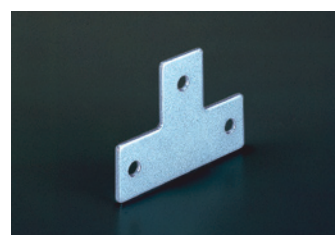

BPTM-75105-8

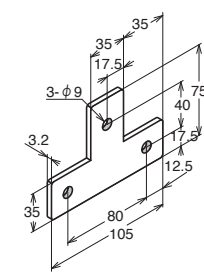

質量 120g

■技術データ

材質	SPHC
表面処理	三価クロメート

■技術データ

材質	SPHC
表面処理	三価クロメート

	ブラケット単品	オプション締結部品セット	
		BNH	CNH
BPLM-105105-8	360 円/piece	630 円/set	900 円/set

■オプション内容 BPLM-105105-8

	締結ボルト※3	四角ナット	ナットホルダー
BNH	APB-08-20 (4ヶ)	NSM-08-8 (4ヶ)	NH-08-GR (4ヶ)
CNH	CSW-08-20 (4ヶ)		

※3 締結ボルトの推奨締付トルク及び比較。(P464・P465)

	ブラケット単品	オプション締結部品セット	
		BNH	CNH
BPTM-75105-8	310 円/piece	510 円/set	710 円/set

■オプション内容 BPTM-75105-8

	締結ボルト※3	四角ナット	ナットホルダー
BNH	APB-08-20 (3ヶ)	NSM-08-8 (3ヶ)	NH-08-GR (3ヶ)
CNH	CSW-08-20 (3ヶ)		

※3 締結ボルトの推奨締付トルク及び比較。(P464・P465)

● 締結部品 (締結部品は本体に含まれておりませんので別途ご購入ください。) ※ボルト・ナットの詳細はP298~P313を参照ください。



ホルダープレート



EZPS-08

750 円/piece

■技術データ

材質	SUS304
----	--------

	ホルダープレートセット
EZPS-08-CNHS	1,070 円/set

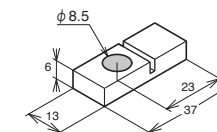

質量 18.5g

■セット内容

ホルダープレート	EZPS-08	(1ヶ)
極低頭ボルト	ECSS-08-25	(1ヶ)
ナットホルダー	NH-08-GR	(1ヶ)

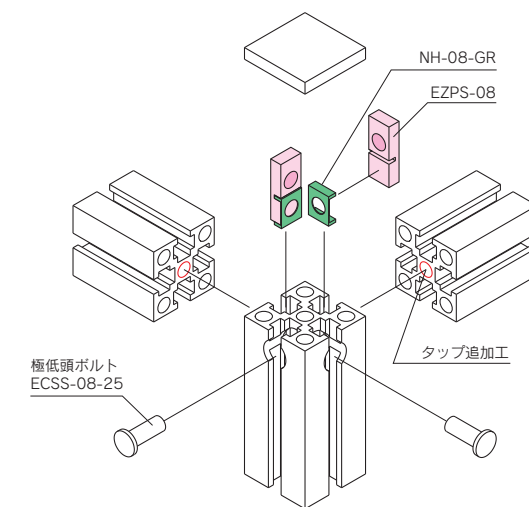

■樹脂板取付け寸法

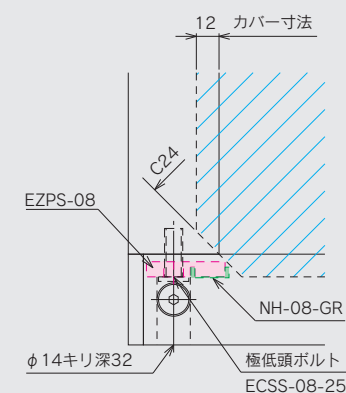

- 納期詳細 P491
- CAD: Parasolid・STEP・DXFデータ有。RoHS10対応品です。

※規格以外の加工を希望される場合は図面にてご注文下さい。

※ 定 価 : 全て消費税抜きの金額となります。税額は別途申し受けます。