

## Rail Frame

レールフレーム

特徴 .....	P387
レールフレーム AFRS-3060B .....	P387
ITローリャ AFRS-TRI .....	P388
扉トローリャ AFRS-TRT .....	P388
ジョイント AFRS-JT .....	P388
ストップャ AFRS-ST .....	P389
エンドプレート AFRS-ECP .....	P389

# Rail Frame

## 幅広い業種で据付けが可能なレールフレーム

アルファフレームシステムの姉妹製品として開発されたレールフレームは、ボルト結合のみでフレキシブルに組立可能となるアルミニウム合金押出構造体および、構造が非常にシンプルな吊り金具を含む周辺アクセサリで構成されます。

スチール製構造材に比べ軽くて強く、溶接やメッキ・塗装が不要です。

また、陽極酸化被膜処理により、耐食性・耐久性・装飾性に優れ、吊り金具のトロリー滑車（樹脂製）との摩擦抵抗も小さく、非常に滑らかな転がり走行が継続します。

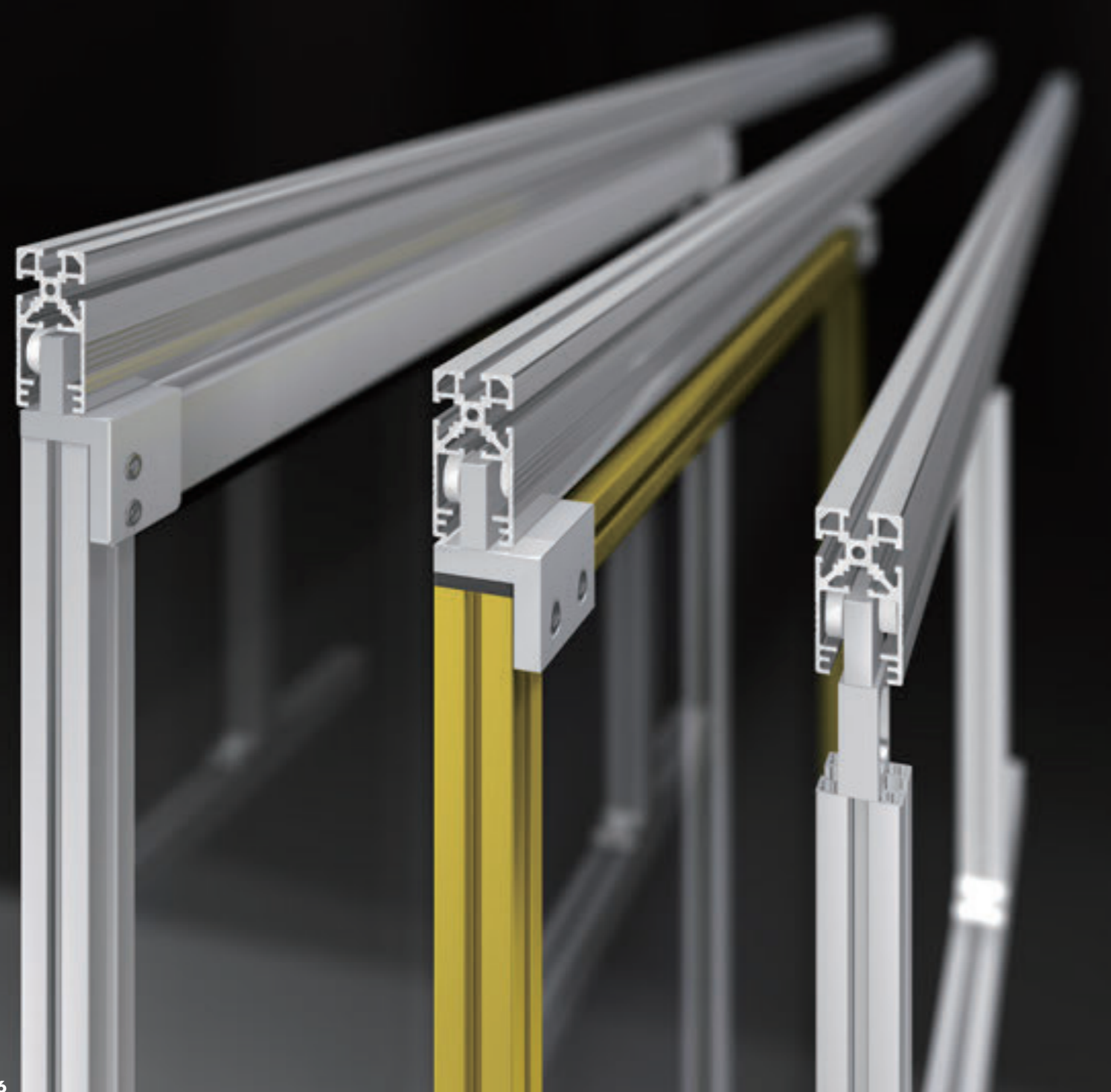

ご注文方法 (注文例)	型式	寸法(mm)	数量
	AFRS-3060B-AF2	2000	1本

### ■機能

- ベーシックフレーム(M6シリーズ)との接続が容易です。
- 摩擦抵抗が少なく、滑らかな走行が確保できます。
- 構造がシンプルで、耐食性に優れています。

### ■加工

- 軽量である為、作業が容易です。
- 溶接を使わないボルト結合である為、幅広い業種で据付けが可能です。
- 連結キットを利用する事で、レール長さの変更が現場でも行えます。

### ■組立

- 溶接が不要です。
- レール長さの切断調整以外、大幅な加工が不要です。
- 塗装などの後処理が不要です。

### ■その他特徴

- 天井が低い場所でも設置可能です。
- アルミ押出成形使用により、低コストでの作業環境改善が可能です。
- 陽極酸化被膜処理により、装飾性・耐久性に優れます。

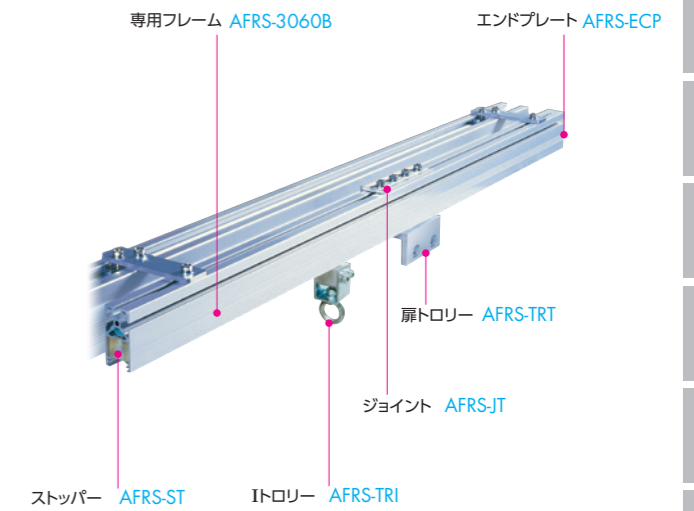

## M6 レールフレーム

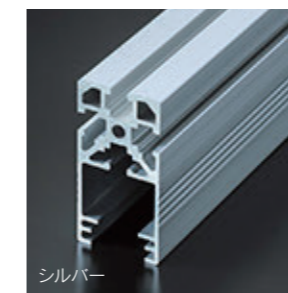

型式	長さ(希望寸法)*2	定価
AFRS-3060B	-AF2- ~2000mm	12,310 円/piece
	-AF3- 2001~3000mm	17,540 円/piece
	-AF4- 3001~4000mm	21,740 円/piece

\*2 長さ:希望寸法を数値で指定下さい

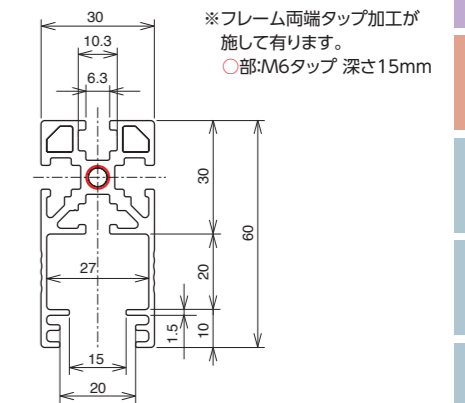

### ■技術データ

在庫寸法	販売寸法*1	材質	引張強度	断面積
6,000 mm	15~4,000 mm	A6063S-T5 (205)	225 N/mm <sup>2</sup>	492.58 mm <sup>2</sup>
質量		表面処理	断面二次モーメント	
1.330 kg/m		アルマイト処理(平均5μm以上)	lx 14.4×10 <sup>4</sup> mm <sup>4</sup>	ly 5.5×10 <sup>4</sup> mm <sup>4</sup>

\*3 熱硬化性アクリル系樹脂電着塗装 (塗膜厚さ:規定なし/JIS H8602:2010準拠)

### ■吊りスパンと荷重の関係

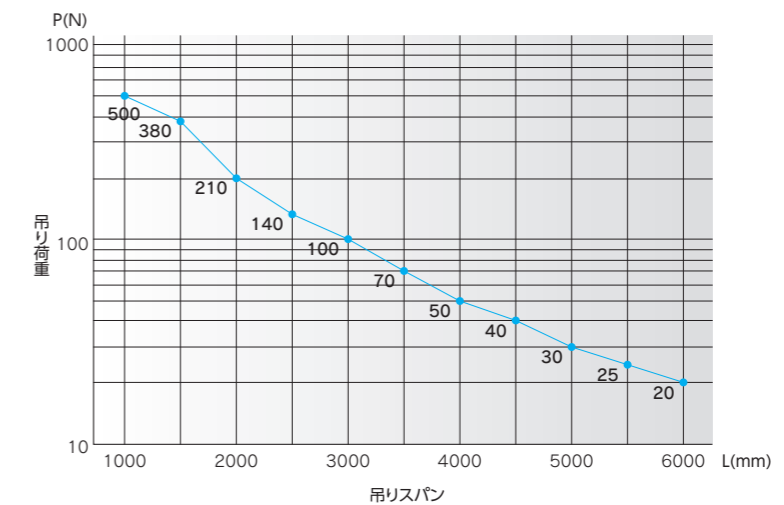
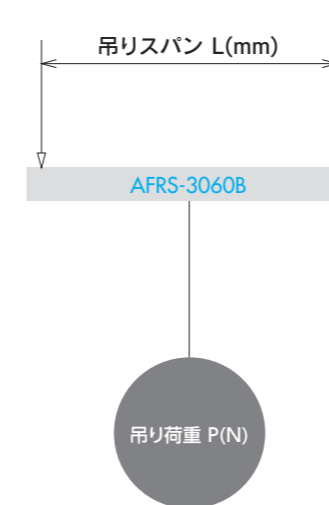

- 納期詳細 P491
- CAD:Parasolid・STEP・DXFデータ有。RoHS10対応品です。
- ※1販売寸法:商品を安全に発送する為、販売寸法を設定させていただいております。販売寸法を超える場合は、お問い合わせください。
- ※ 定 価:全て消費税抜きの金額となります。税額は別途申し受けます。

M6 トロリー



シルバー

AFRS-TRI  
8,400 円/piece

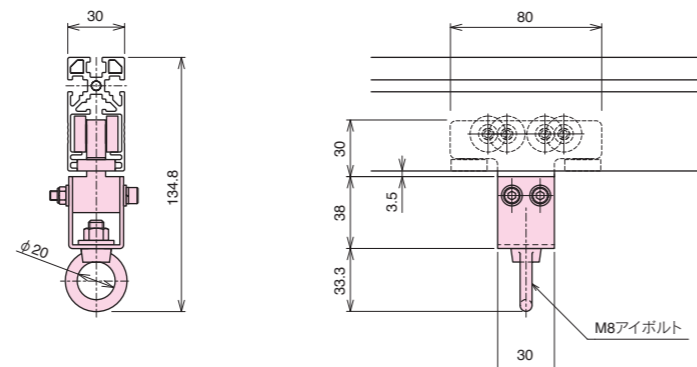

■ 技術データ

材 質		許容荷重	質 量
本 体 : アルミ合金鋳物 [AC3A]	アイボルト : SUS304	200N	236g

M6 扉トロリー



シルバー

AFRS-TRT  
13,230 円/piece

付属部品	
CS-06-12	2ヶ
六角穴付きボルト M6×15 (ゆるみ防止付き)	2ヶ

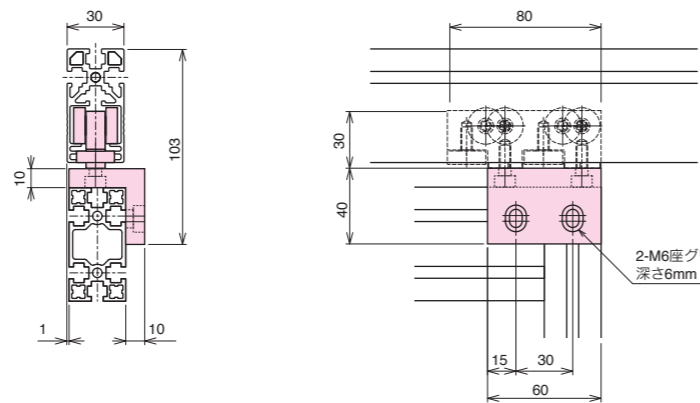

※組み替えによりR・Lのセッティングが可能です。

■ 技術データ

材 質		許容荷重	質 量
本 体 : A6063S-T5	ローラー部 : ポリアセタール	400N (2ヶ使用時)	205g

M6 ジョイント



シルバー

AFRS-JT  
7,310 円/piece

付属部品	
NSL-06	4ヶ
NH-06-GR	4ヶ
六角穴付きボルト M6×15 (ゆるみ防止付き)	8ヶ

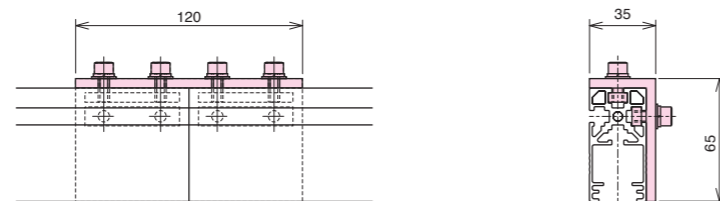

■ 技術データ

材 質		質 量	
本 体 : A6005CS-T5 (A6N01S-T5)	ボルト : SCM435	ナット : SS400相当	245g

● 付属部品 ※設置に必要な締結部品は別途ご購入下さい。



M6 ストッパー



シルバー

AFRS-ST  
5,120 円/piece

付属部品	
CS-06-15	2ヶ
NSML-06-6	2ヶ
NH-06-GR	2ヶ

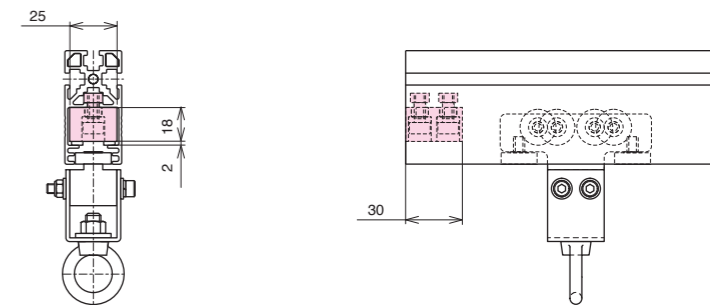

■ 技術データ

材 質		質 量	
本 体 : ウレタンゴム [U]	ボルト : SCM435	ナット : SWCH相当	33g

M6 エンドプレート

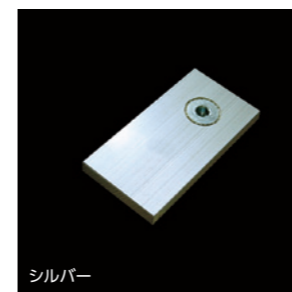

シルバー

AFRS-ECP  
980 円/piece

付属部品	
FCS-06-18	1ヶ



■ 技術データ

材 質		質 量	
本 体 : A6063S-T5	ボルト : SCM435		26.6g

■ AFRS-TRT : 扉トロリー使用例



■ AFRS-JT : ジョイント使用例

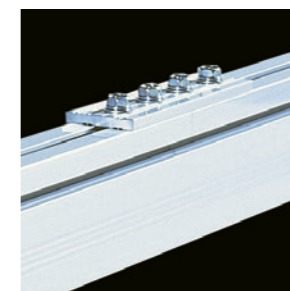

■ AFRS-ST : ストッパー使用例



● 納期詳細 P491  
● CAD: Parasolid・STEP・DXFデータ有。RoHS10対応品です。  
※ 定 価 : 全て消費税抜きの金額となります。税額は別途申し受けます。